



mellerware®

makes life easier

EASY DRY 1000W Clothes dryer



complies with
INTERNATIONAL
IEC60335
SAFETY SPECIFICATIONS

m
1000W

2 YEAR
WARRANTY

Model:
23700

2YEAR
WARRANTY
**1YEAR RETAIL &
1YEAR EXTENDED**
Register online: www.mellerware.co.za



Dear customer,

Thank you for choosing to purchase a Mellerware brand product. Thanks to its technology, design and operation and the fact that it exceeds the strictest quality standards, a fully satisfactory use and long product life can be assured.

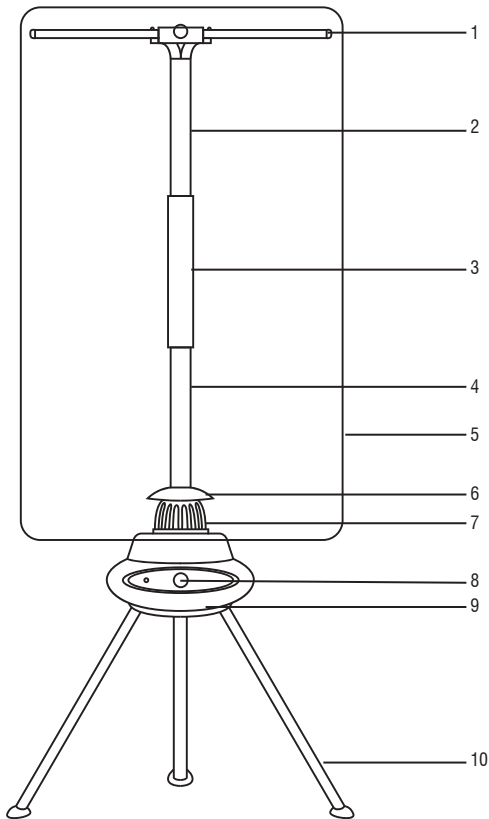

1. Parts description

1. Clothes rack
2. Upper supporting tube
3. Connector
4. Lower support tube
5. Cover
6. Water proof plate
7. Air outlet
8. Timer control dial
9. Air inlet
10. Legs

2. Safety advice and warnings!

Read these instructions carefully before switching on

the appliance and keep them for future reference. Failure to follow and observe these instructions could lead to an accident. Clean all the parts of the product that will be in contact with food, as indicated in the cleaning section, before use.

2.1. Use or working environment:

- 2.1.1. Keep the working area clean and well lit. Cluttered and dark areas invite accidents.
- 2.1.2. Use the appliance in a well ventilated area.
- 2.1.3. Do not place the appliance near hot surfaces.
- 2.1.4. Keep children and bystanders away when using this appliance.
- 2.1.5. Place the appliance on a horizontal, flat, stable surface suitable for withstanding high temperatures and away from other heat sources.
- 2.1.6. Keep the appliance away from flammable material such as textiles, curtains, cardboard or paper, etc.
- 2.1.7. Do not place flammable material near the appliance.
- 2.1.8. Do not use the appliance in association with a programmer, timer or other device that automatically switches it on.
- 2.1.9. Do not use the appliance if the cable or plug is damaged.
- 2.1.10. Ensure that the voltage indicated on the rating label matches the mains power supply voltage before plugging in the appliance.
- 2.2.11. Connect the appliance to the mains power supply with an earth socket withstanding a minimum of 10 amperes.
- 2.1.12. The appliance's plug must fit into the mains power supply socket properly. Do not alter the plug.
- 2.1.13. If using a multi plug check ratings carefully as the current used by several appliances could easily exceed the rating of the multi plug.
- 2.1.14. If any of the appliance casings breaks, immediately disconnect the appliance from the mains power supply to prevent the possibility of an electric shock.
- 2.1.15. Do not use the appliance if it has fallen on the floor or if there are visible signs of damage.
- 2.1.16. Do not force the power cord. Never use the power cord to lift up, carry or unplug the appliance.
- 2.1.17. Do not wrap the power cord around the appliance.
- 2.1.18. Do not clip or crease the power cord.
- 2.1.19. Do not allow the power cord to hang or to come into contact with the hot surfaces of the appliance.
- 2.1.20. Check the state of the power cord. Damaged or



- tangled cables increase the risk of electric shock.
- 2.1.21. The appliance is not suitable for outdoor use.
- 2.1.22. Power cord should be regularly examined for signs of damage, and if the cord is damaged, the appliance must not be used.
- 2.1.23. Do not touch the plug with wet hands.

2.2. Personal safety:

- 2.2.1. CAUTION: Do not leave the appliance unattended during use as there is a risk of an accident.
- 2.2.2. Do not touch the heated parts of the appliance, as it may cause serious burns.
- 2.2.3. This appliance is only for domestic use, not for industrial or professional use. It is not intended to be used by guests in hospitality environments such as bed and breakfast, hotels, motels, and other types of residential environments, even in farm houses, areas of the kitchen staff in shops, offices and other work environments.
- 2.2.4. This appliance is not intended for use by persons (including children) with reduced physical, sensory or mental capabilities, or lack of experience and knowledge, unless they have been given supervision or instruction concerning use of the appliance by a person responsible for their safety.
- 2.2.5. This appliance is not a toy. Children should be supervised to ensure that they do not play with the appliance.

2.3. Use and care:

- 2.3.1. Fully unroll the appliance's power cable before each use.
- 2.3.2. Do not use the appliance if the parts or accessories are not properly fitted.
- 2.3.3. Do not use the appliance when empty.
- 2.3.4. Do not turn the appliance over while it is in use or connected to the mains power supply.
- 2.3.5. Unplug the appliance from the mains power supply when not in use and before undertaking any cleaning task.
- 2.3.6. This appliance should be stored out of reach of children.
- 2.3.7. Do not store the appliance if it is still hot.
- 2.3.8. Never leave the appliance unattended when in use and keep out of the reach of children.
- 2.3.9. If, for some reason, the appliance were to catch fire, disconnect the appliance from the mains power supply and Do Not Use Water To Put The Fire Out.

2.4. Service:

- 2.4.1. Make sure that the appliance is serviced only by suitably qualified technician, and that only original spare parts or accessories are used to replace existing parts/accessories.
- 2.4.2. If the power cord is damaged, the manufacturer or its service agent or a similarly qualified person must replace it in order to avoid a hazard.
- 2.4.3. Any misuse or failure to follow the instructions for use renders the guarantee and the manufacturer's liability null and void.

3. Assembly

- 3.1. Insert the 3 legs into the corresponding holes on the bottom of the motor unit as per the below diagram.

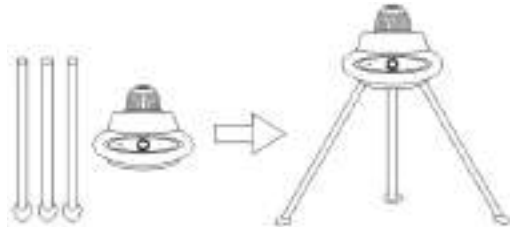

- 3.2. Connect the three tubes that from the support arm by screwing them in to each other.





3.3. Fit the water-proof plate into the lower supporting tube and then attach the lower supporting tube into the motor by screwing it in a clockwise direction.



3.4. Insert the hanger into the upper supporting tube and then pull the aluminium hangers down in the level position.



3.5. Hang your clothes on the clothes racks, then place the cover over the unit and zip it close.



4. Instructions for use

4.1. Before use:

4.1.1. Remove the appliance's protective film (if applicable).

4.2. Use and care:

4.2.1. Unroll the power cord completely before plugging it in.

4.2.2. Place your appliance on a flat, dry, stable surface.

4.2.3. Connect the appliance to the mains power supply.

4.2.4. Rotate the "Timer Control Dial" to the "ON" position and set the drying time.

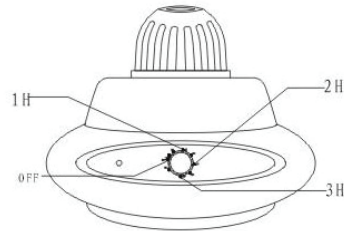

4.2.5. You can set the drying time to a maximum of three hours, remember never to leave the appliance unattended when it is connected to the power socket.

4.2.6. To switch the power off, rotate the dial to the "OFF" position.

4.2.7. Rotate the "Timer Control Dial" anti-clockwise to set it to work without the timer, the unit will continue working until manually switched off.

4.3 Once you have finished using the appliance:

4.3.1. Allow appliance to cool down.

4.3.2. Unplug the appliance from the mains power supply.

4.3.3. Clean the appliance as described in the cleaning section.

5. Cleaning

5.1. Disconnect the appliance from the mains power supply and allow it to cool completely before undertaking any cleaning task.

5.2. Clean the outer parts of the appliance with a damp cloth, avoid using any detergents and then dry. CAU-



TION! Do not immerse electrical parts of the appliance in any liquid.

5.3. Do not use solvents, or products with an acid or base pH such as bleach, or abrasive products, for cleaning the appliance.

5.4. Never submerge the appliance in water or any other liquid or place it under running water.

5. Features

5.1. The appliance uses the static clothes drying method which is preferable to the traditional friction method as this method can damage clothes.

5.2. Clothes are protected against the elements unlike traditional clothes drying.

5.3. The high temperatures of the appliance kills bacteria on clothes.

5.4. In addition to drying clothes the appliance also heats the room.

5.5. The appliance is efficient, it takes 1-3 hours to dry clothes completely.

5.6. The appliance can be easily disassembled and takes up minimal storage space.

6. Anomalies and repair

6.1. Take the appliance to an authorised support centre if product is damaged or other problems arise.

6.2. If the connection to the mains has been damaged, it must be replaced and you should proceed as you would in the case of damage.

7. Troubleshooting

Number	Problem	Possible cause
1.	Clothes are taking too long to dry (180min)	1. Clothes are too thick. 2. Clothes were not spin-dried by the washing machine. 3. The cover isn't closed properly and air is leaking.
2.	The appliance suddenly stops working	1. The air-entry or outlet is blocked by clothes or other objects and the overheat protection has switched the appliance off. 2. The timer has completed the set time and switched the appliance off.
3.	Power indicator light doesn't illuminate and the appliance is not working.	1. There has been a power failure. 2. The power socket's fuse has melted or broken. 3. The appliance's fuse has melted or broken.

Geagte kliënt,

Dankie dat u gekies het om 'n Mellerware-handelsmerkprodukt te koop. Danksy sy tegnologie, ontwerp en werking en die feit dat dit die strengste kwaliteitsstandaarde oorskry, kan 'n ten volle bevredigende gebruik en lang produklewe verseker word.

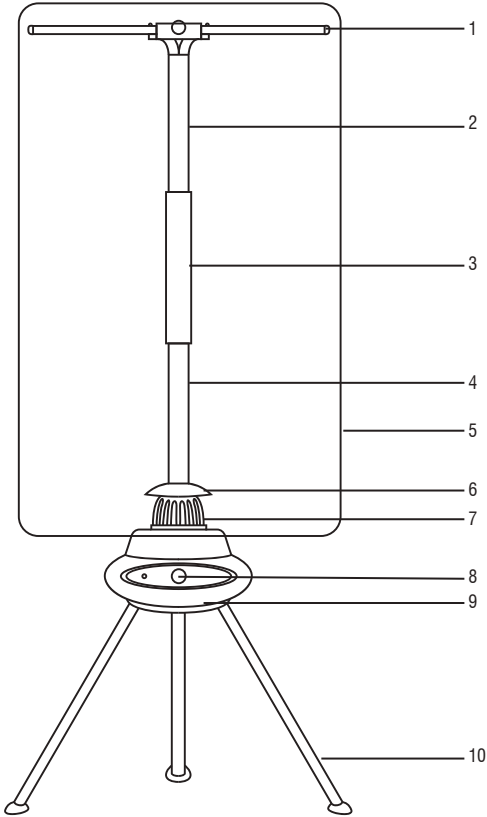

1. Parte beskrywing

1. Klere rak
2. Boonste ondersteunende buis
3. Konnekteerder
4. Onderste ondersteuningsbuis
5. Bedekking
6. Waterdigte plaat
7. Lug uitlaat
8. Tydbeheer kontrole
9. Lug inlaat
10. Bene

2. Veiligheids advies en waarskuwings!

Lees hierdie instruksies sorgvuldig deur voordat u die

toestel aanskakel en hou dit vir toekomstige verwysing. Versuim om hierdie instruksies te volg en op te let kan lei tot 'n ongeluk.

2.1. Gebruik en werksomgewing:

- 2.1.1 Hou die werk oppervlak skoon en helder verlig. Ongelukke gebeur in donker areas
- 2.1.2. Gebruik die produk in n goed geventileerde area
- 2.1.3 Moenie die toestel naby 'n warm gas of elektriese brander of qn warm oond plaas nie.
- 2.1.4. Streng toesig is nodig as die toestel naby of deur kinders gebruik word
- 2.1.5. Plaas toestel op 'n stabiele area en weg van water
- 2.1.6 'n Brand mag ontstaan as die rooster bedek is of aan vlambare material raak, insluitende gordyne as dit in werking is
- 2.1.7. Moenie vlambare material naby toestel plaas nie
- 2.1.8. Die toestel is nie geskik om op aan 'n tydsbeheer toestel te Koppel nie
- 2.1.9. Moenie die toestel gebruik as die koord of prop beskadig is.
- 2.1.10 Maak seker die spanning soos aangedui op die gradering etiket kom ooreen met die hoofspanning
- 2.2.11. Konnekteer die toestel aan op die hoof krag toevoer met 'n aardkrag wat 'n minimum van 10 behelsampère.
- 2.1.12 die toestel prop moet in die hoof prop pas en Moenie die prop verander
- 2.1.13 Indien 'n multi prop gebruik word maak seker die toestel se strome oorskry nie die gradering van die multi prop
- 2.1.14 Moenie die toestel gebruik as die prop of koord beskadig isnie of enige sigbare skade aan die omhulsel is nie
- 2.1.15. Moenie die toestel gebruik as dit op die vloer geval het en daar is sigbare skade.
- 2.1.16 Moenie die koord gebruik om die toestel te dra, op te tel of van diemuurprop te ontkoppel nie
- 2.1.17. Die koord mag nooit om die toestel gedraai word nie.
- 2.1.18. moenie die koord plooi nie
- 2.1.19. Die koord Moenie oor die kant van die tafel of toonbank hang of aan warm oppervlaktes raak nie.
- 2.1.20 .Maak seker die koord is nie beskadig of verstrengel nie.
- 2.1.21 Die toestel moet nie buite gebruik word nie
- 2.1.23. Moenie die prop met nat hande hanteer nie.



2.2. Persoonlike veiligheid:

- 2.1. LET WEL: Moenie die toestel sonder toesig laat nie
- 2.2.2. Moenie warm oppervlaktes aanraak nie gebruik handvatsels of knoppe want dit kan lei tot ernstige brandwonde
- 2.2.4. Die toestel is nie geskik vir gebruik deur verminderde fisiese verstandelike vermoens of gebrek aan ervaring of kennis tensy hulle opleiding gehad het.
- 2.2.3 Die toestel is nie geskik vir industriële gebruik soos kantore, hotelle, motelle en gastehuisse
- 2.2.5. Die toestel is nie 'n speelgoed en kinders moet altyd toesig hê om te verhoed dat hulle met die toestel speel

2.3. Gebruik en sorg:

- 2.3.1. Die kabel moet ten volle afgewikkel word voor gebruik
- 2.3.2. Die toestel moet nie gebruik word as die parte of bykomstighede nie behoorlik pas
- 2.3.3 Die toestel moet nooit leeg gebruik word nie.
- 2.3.4 Die Toestel moet nooit gedraai word terwyl dit in werking is of in die muurprop gekoppel is
- 2.3.5. Ontkoppel die toestel van die hooftoevoer as dit nie in gebruik is nie en laat dit heeltemal afkoel voordat dit skoongemaak word. As dele afgehaal word of toegevoeg word, moet die toestel nie in werking wees nie.
- 2.3.6. Die toestel moet buite bereik van kinders gestoor word
- 2.3.7. Die toestel moet heeltemal afkoel voor dit gestoor word
- 2.3.8. Die toestel moet altyd onder toesig wees wanneer in gebruik en moet buite bereik van kinders gehou word.
- 2.3.9. As die toestel aan die brand slaan ontkoppel van die muursok en gooi 'n kombuis vadoek oor MOET NOOIT WATER GEBRUIK.

2.4. Diens:

- 2.4.1. Die toestel moet deur 'n gekwalifiseerde tegnikus gediens word
- 2.4.2 As die koord beskadig word moet dit deur die diensagent of 'n gekwalifiseerde persoon vervang word om brandgevaar te verhoed
- 2.4.3. Enige misbruik en mislukking om instruksies te volg lewer die waarborg nul en van gener waarde.

3. Om die parte aanmekaar te sit

3.1 Plaas die 3 bene in die ooreenstemmende gate op die onderkant van die motoriese eenheid soos in die onderstaande diagram.

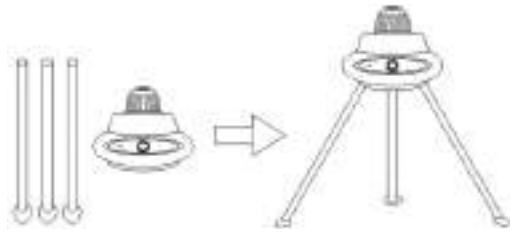

3.2 Verbind die drie buise wat die ondersteuningsarm aan mekaar vorm deur hulle in mekaar te skroef. Die boonste steunbuis moet kloksgewys in die middelste paal geskroef word, terwyl die onderste ondersteunende buis antikloksgewys in die middelste paal geskroef moet word.



3.3 Plaas die waterdigte plaat op die onderste ondersteunende buis en heg dan die onderste ondersteunende buis op die motorliggaam deur dit in die kloksgewys rigting te skroef.





3.4 Plaas die hanger in die boonste steunbuis en plaas dan die aluminiumhangers in die vlakposisie.



3.5 Hang jou klere op die klerehoouders, sit dan die omhulsel oor die eenheid en maak dit toe.



4. Instruksies vir gebruik

4.1. Voor gebruik:

4.1.1. Verwyder die beskermende film van die toestel (indien van toepassing).

4.2. Gebruik en sorg:

- 4.2.1. Die kabel moet ten volle afgewikkel word voor gebruik.
- 4.2.2. Plaas jou toestel op 'n plat, droë, stabiele oppervlak.
- 4.2.3. Konnekteer die toestel aan die hoof krag toevoer.
- 4.2.4. Draai die "kontrolle" na die "AAN" posisie en stel die droogtyd in.

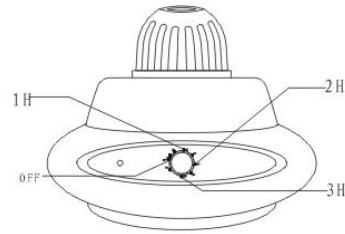

- 4.2.5. U kan die droogtyd tot hoogstens drie uur stel. Onthou om nooit die toestel onbewaak te laat as dit gekoppel is ann die krag toevoer.
- 4.2.6. Om af te skakel draai na die AF posisie.
- 4.2.7. Draai die "kontrolle" anti-kloksgewys om dit aan te skakle sonder die tyd stelling, die eenheid sal aanhou werk tot dit afgeskakel word.

4.3 Na gebruik:

- 4.3.1. Laat die toestel afkoel.
- 4.3.2. Ontkoppel van die hoof krag toevoer.
- 4.3.3. Maak skoon soos in die skoonmaak seksie.

5. Skoonmaak:

- 5.1. Ontkoppel van die hoof krag toevoer en laat toe om heeltemal aftekoel.
- 5.2. Maak die buitenste dele van die apparaat skoon met 'n klam lap, vermy enige wasmiddels en maak droog. **VERSIGTIG!** Moet nie elektriese dele van die apparaat in enige vloeistof dompel nie.
- 5.3. Moet nie oplosmiddels of produkte met 'n suur of basis pH soos bleikmiddel of skuurprodukte gebruik vir die skoonmaak van die apparaat nie.
- 5.4. Moet nooit die apparaat in water of enige ander vloeistof dompel of onder lopende water hou nie.

5. Kenmerke:

- 5.1. Die apparaat gebruik die statiese klere droog metode wat verkiesliker is as die tradisionele wrywing metode, aangesien hierdie metode klere kan beskadig.
- 5.2. Klere word beskerm teen die elemente in teenstelling met tradisionele klere droog.
- 5.3. Die hoë temperature van die toestel maak bakterieë op klere dood.
- 5.4. Benewens die droog van klere, verhit die apparaat ook die kamer.
- 5.5. Die toestel is doeltreffend, dit neem 1-3 ure om klere heeltemal droog te maak.
- 5.6. Die toestel kan maklik uitmekaar gehaal word en neem minimale stoorplek op.



6. Anomalieë en herstel:

- 6.1. Neem die toestel na 'n gemagtigde ondersteuning-sentrum as die produk beskadig is of ander probleme ervaar.
- 6.2. As koneksie na die muurprop beskadig is moet dit vervang word

7. Troubleshooting

Number	Probleem	Rede
1.	Klere vat te lank om droog te word(180min)	1. Klere is te dik. 2. Klere is nie deur die wasmasjien se spin siklus nie 3. Die bedekking is nie toe en warm lug gaan uit
2.	Die toestel het opgehou werk	1. Die lugtoevoer of -uitlaat word deur klere of ander voorwerpe geblokkeer en die oorverhitting beskerming het die toestel afgeskakel. 2. Die ingestelde tyd het voltooi en die toestel afgeskakel.
3.	Kragaanwyser lig is nie aan nie en die toestel werk nie.	1. Daar was 'n kragonderbreking. 2. Die krag kring het gesmelt of gebreek. 3. Die toestel se termostaat het gesmelt of gebreek.



Estimado cliente,

Gracias por elegir comprar un producto de la marca Mellerware. Gracias a su tecnología, diseño y funcionamiento, y al hecho de que supera los más estrictos estándares de calidad, puede garantizarse un uso totalmente satisfactorio y una larga vida del producto.

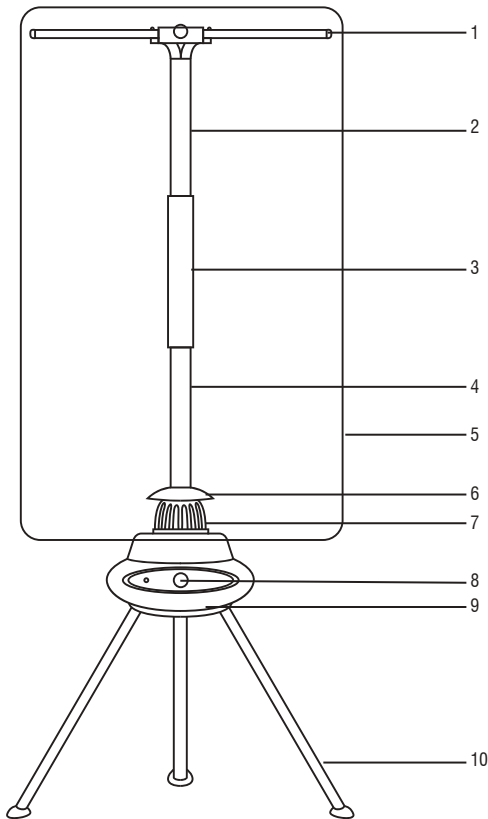

1. Descripción de las piezas

1. Porta ropa
2. Tubo de soporte superior
3. Conector
4. Tubo de soporte inferior
5. Cubierta
6. Placa a prueba de agua
7. Salida de aire
8. Timer dial de control
9. Entrada de aire
10. Piernas

2. Consejos y advertencias de seguridad!

Lea atentamente estas instrucciones antes de encender el aparato y guárdelas para futuras consultas. El

incumplimiento y el cumplimiento de estas instrucciones pueden provocar un accidente. Limpie todas las partes del producto que estarán en contacto con la ropa, como se indica en la sección de limpieza, antes de usarlas.

2.1. Entorno de uso o de trabajo:

- 2.1.1. Mantenga el área de trabajo limpia y bien iluminada. Las áreas obstruidas y oscuras invitan a accidentes.
- 2.1.2. Utilice el aparato en un lugar bien ventilado.
- 2.1.3. No coloque el aparato sobre superficies calientes, tales como placas de cocción, quemadores de gas, hornos o artículos similares.
- 2.1.4. Mantenga alejados a los niños y transeúntes cuando utilice este aparato.
- 2.1.5. Coloque el aparato sobre una superficie horizontal, plana y estable, adecuada para soportar altas temperaturas y lejos de otras fuentes de calor y en contacto con el agua.
- 2.1.6. Mantenga el aparato alejado de materiales inflamables tales como textiles, cortinas, cartón o papel, etc.
- 2.1.7. No coloque material inflamable cerca de la aplicación.
- 2.1.8. No utilice el aparato en combinación con un programador, temporizador u otro dispositivo que lo encienda automáticamente.
- 2.1.9. No utilice el aparato si el cable o el enchufe están dañados.
- 2.1.10. Asegúrese de que la tensión indicada en la etiqueta de características coincide con la tensión de alimentación de red antes de enchufar el aparato.
- 2.2.11. Conecte el aparato a la red de alimentación con una toma de tierra soportando un mínimo de 10 amperios.
- 2.1.12. El enchufe del aparato debe encajar correctamente en la toma de corriente. No altere el enchufe.
- 2.1.13. Si se utiliza un multi enchufe comprobar las calificaciones con cuidado como la corriente utilizada por varios aparatos podría fácilmente exceder la clasificación de la multi-enchufe.
- 2.1.14. Si se rompe alguna de las cubiertas del aparato, desconecte inmediatamente el aparato de la red eléctrica para evitar la posibilidad de una descarga eléctrica.
- 2.1.15. No utilice el aparato si ha caído en el suelo o si hay signos visibles de daños.
- 2.1.16. No fuerce el cable de alimentación. Nunca utilice el cable de alimentación para levantar, transportar o desenchufar el aparato.





2.1.17. No envuelva el cable de alimentación alrededor de la aplicación.

2.1.18. No sujete ni doble el cable de alimentación.

2.1.19. No permita que el cable de alimentación cuelgue o entre en contacto con las superficies calientes de la aplicación.

2.1.20. Compruebe el estado del cable de alimentación. Los cables dañados o enredados aumentan el riesgo de descarga eléctrica.

2.1.21. El aparato no es adecuado para uso en exteriores.

2.1.22. El cable de alimentación debe ser examinado regularmente para detectar signos de daño, y si el cable está dañado, la aplicación no debe utilizarse.

2.1.23. No toque el enchufe con las manos mojadas.

2.2. Seguridad personal

2.2.1. PRECAUCIÓN: No deje el aparato desatendido durante el uso, ya que existe el riesgo de un accidente.

2.2.2. No toque las partes calientes del aparato, ya que puede causar quemaduras graves.

2.2.3. Este aparato es sólo para uso doméstico, no para uso industrial o profesional. No está destinada a ser utilizada por huéspedes en ambientes de hospitalidad tales como cama y desayuno, hoteles, moteles y otros tipos de ambientes residenciales, incluso en casas de granja, áreas de personal de cocina en tiendas, oficinas y otros entornos de trabajo.

2.2.4. Este aparato no está destinado a ser utilizado por personas (incluyendo niños) con capacidades físicas, sensoriales o mentales reducidas, o por falta de experiencia y conocimiento, a menos que hayan recibido supervisión o instrucciones sobre el uso del aparato por una persona responsable de su uso la seguridad.

2.2.5. Este aparato no es un juguete. Los niños deben ser supervisados para asegurarse de que no juegan con el aparato.

2.3. Uso y cuidado:

2.3.1. Desenrolle completamente el cable de alimentación del aparato antes de usarlo.

2.3.2. No utilice el aparato si las piezas o los accesorios no están bien colocados.

2.3.3. No utilice el aparato cuando esté vacío.

2.3.4. No encienda el aparato mientras esté en uso o conectado a la red eléctrica.

2.3.5. Desconecte el aparato de la red eléctrica cuando no esté en uso y antes de realizar cualquier tarea de limpieza.

2.3.6. Este aparato debe guardarse fuera del alcance de los niños.

2.3.7. No guarde el aparato si todavía está caliente.

2.3.8. Nunca deje el aparato desatendido cuando esté en uso y manténgalo fuera del alcance de los niños.

2.3.9. Si, por alguna razón, el aparato se incendia, desconecte el aparato de la red eléctrica y NO USE AGUA PARA DESCONECTAR EL FUEGO.

2.4. Servicio:

2.4.1. Asegúrese de que el aparato sea reparado únicamente por un técnico cualificado y que sólo se utilicen piezas de repuesto o accesorios originales para sustituir las piezas / accesorios existentes.

2.4.2. Si el cable de alimentación está dañado, el fabricante o su agente de servicio o una persona cualificada debe reemplazarlo para evitar un peligro.

2.4.3. Cualquier mal uso o incumplimiento de las instrucciones de uso invalida la garantía y la responsabilidad del fabricante.

3. Montaje

3.1. Inserte las 3 patas en los agujeros correspondientes en la parte inferior de la unidad del motor como se indica en el siguiente diagrama.

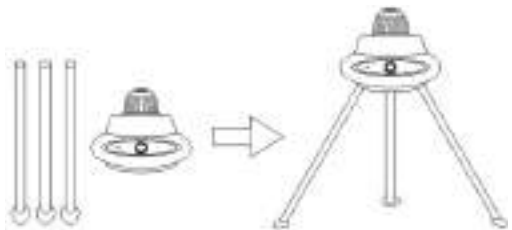

3.2. Conecte los tres tubos que desde el brazo de soporte, atornillándolos el uno al otro.



3.3. Coloque la placa impermeable en el tubo de soporte inferior y, a continuación, fije el tubo de soporte inferior en el motor atornillándolo en el sentido de las agujas del reloj.



3.4. Inserte la percha en el tubo de soporte superior y tire de las perchas de aluminio hacia abajo en la posición de nivel.



3.5. Colgar la ropa en los bastidores de ropa, a continuación, coloque la cubierta sobre la unidad y cárguela cerca.



4. Instrucciones de uso

4.1. Antes de usar:

4.1.1. Retire la película protectora del aparato (si corresponde).

4.2. Uso y cuidado:

4.2.1. Desenrolle completamente el cable de alimentación antes de enchufarlo.

4.2.2. Coloque el aparato sobre una superficie plana, seca y estable.

4.2.3. Conecte el aparato a la red eléctrica.

4.2.4. Gire el "Timer Control Dial" a la posición "ON" y ajuste el tiempo de secado.

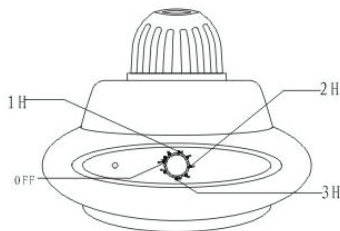

4.2.5. Puede ajustar el tiempo de secado hasta un máximo de tres horas, recuerde que nunca debe dejar el aparato desatendido cuando está conectado a la toma de corriente.

4.2.6. Para apagar la unidad, gire el dial a la posición "OFF".

4.2.7. Gire el "Timer Control Dial" en el sentido contrario a las agujas del reloj para que funcione sin el temporizador, la unidad continuará funcionando hasta que se apague manualmente.

4.3 Una vez que haya terminado de utilizar el aparato:

4.3.1. Permita que el aparato se enfríe.

4.3.2. Desconecte el aparato de la red eléctrica.

4.3.3. Limpie el aparato como se describe en la sección de limpieza.

5. Limpieza

5.1. Desconecte el aparato de la red eléctrica y deje que se enfríe completamente antes de realizar cualquier tarea de limpieza.

5.2. Limpie las partes exteriores del aparato con un paño húmedo, evite el uso de detergentes y luego seque. ¡PRECAUCIÓN! No sumerja las partes eléctricas



del aparato en ningún líquido.

5.3. No utilice disolventes, ni productos con un pH ácido o base, tales como lejía, o productos abrasivos, para limpiar el aparato.

5.4. Nunca sumerja el aparato en agua o cualquier otro líquido o colóquelo bajo agua corriente.

5. Características

5.1. El aparato utiliza el método de secado de ropa estática que es preferible al método tradicional de fricción ya que este método puede dañar la ropa.

5.2. La ropa está protegida contra los elementos a diferencia del secado de ropa tradicional.

5.3. Las altas temperaturas del aparato mata las bacterias en la ropa.

5.4. Además de secar la ropa, el aparato también calienta la habitación.

5.5. El aparato es eficiente; Tarda 1-3 horas para secar la ropa por completo.

5.6. El aparato se puede desmontar fácilmente y ocupa un espacio de almacenamiento mínimo.

6. Anomalías y reparación

6.1. Lleve el aparato a un centro de asistencia autorizado si el producto está dañado o si surgen otros problemas.

6.2. Si la conexión a la red eléctrica se ha dañado, debe ser sustituida y debe proceder como lo haría en caso de daños.

7. Solución de problemas

Número	Problema	Posibles causas
1.	La ropa está tomando demasiado tiempo para secarse (180min)	1. La ropa es demasiado gruesa. 2. La ropa no fue centrifugada por la lavadora. 3. La tapa no está bien cerrada y hay fugas de aire.
2.	El aparato de repente deja de funcionar	1. La entrada de aire o la salida está bloqueada por ropa u otros objetos y la protección contra el sobrecalentamiento ha apagado el aparato. 2. El temporizador ha completado el tiempo ajustado y apagado el aparato.
3.	El indicador luminoso de encendido no se enciende y el aparato no funciona.	1. Ha habido un corte de corriente. 2. El fusible de la toma de corriente se ha derretido o roto. 3. El fusible de los aparatos se ha derretido o roto.

Cher client,

Merci d'avoir choisi d'acheter un produit de marque Mellerware. Grâce à sa technologie, sa conception et son fonctionnement et le fait qu'elle dépasse les normes de qualité les plus strictes, une utilisation parfaitement satisfaisante et une longue durée de vie du produit peuvent être assurées.

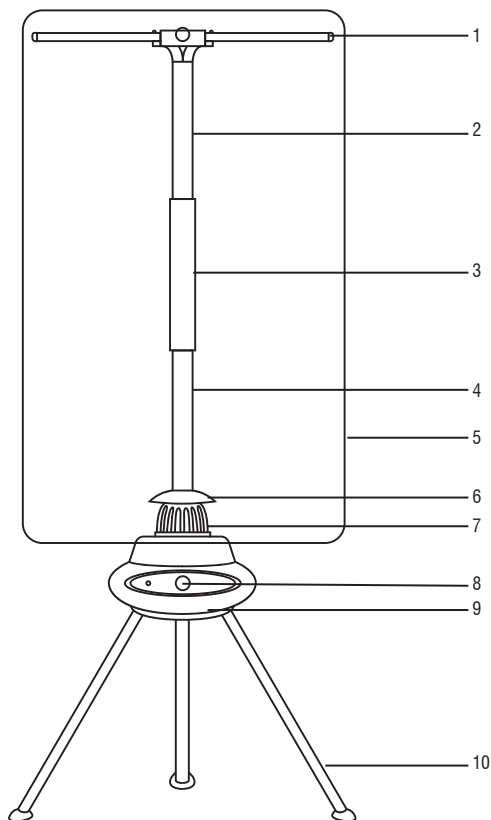

1. Description des pièces

1. Porte-vêtements
2. Tube de support supérieur
3. Connecteur
4. Tube de support inférieur
5. Couverture
6. Plaque étanche
7. Sortie d'air
8. cadran de réglage de la minuterie
9. Entrée d'air
10. Jambes

2. Conseils et avertissements de sécurité!

Lisez attentivement ces instructions avant d'allumer l'appareil et conservez-les pour référence ultérieure. Le non-respect et l'observation de ces instructions peuvent entraîner un accident. Nettoyez toutes les parties du produit qui seront en contact avec les vêtements, comme indiqué dans la section de nettoyage, avant utilisation.

2.1. Environnement d'utilisation ou de travail:

- 2.1.1. Gardez la zone de travail propre et bien éclairée. Les zones obsolètes et obscures invitent des accidents.
- 2.1.2. Utilisez l'appareil dans un endroit bien ventilé.
- 2.1.3. Ne placez pas l'appareil sur des surfaces chaudes, telles que des plaques de cuisson, des brûleurs à gaz, des fours ou des articles similaires.
- 2.1.4. Tenir à l'écart des enfants et des personnes présentes lors de l'utilisation de cet appareil.
- 2.1.5. Placez l'appareil sur une surface horizontale, plate et stable, apte à supporter des températures élevées et à l'écart des autres sources de chaleur et au contact de l'eau.
- 2.1.6. Gardez l'appareil à l'écart des matériaux inflammables tels que les textiles, les rideaux, le carton ou le papier, etc.
- 2.1.7. Ne placez pas de matière inflammable près de l'appareil.
- 2.1.8. N'utilisez pas l'appareil en association avec un programmeur, une minuterie ou un autre appareil qui l'allume automatiquement.
- 2.1.9. N'utilisez pas l'appareil si le câble ou la fiche est endommagé.
- 2.1.10. Assurez-vous que la tension indiquée sur l'étiquette d'évaluation correspond à la tension d'alimentation secteur avant de brancher l'appareil.
- 2.2.11. Connectez l'appareil à l'alimentation secteur avec une prise de terre résistant à un minimum de 10 ampères.
- 2.1.12. La fiche de l'appareil doit s'adapter correctement à la prise secteur. Ne modifiez pas la fiche.
- 2.1.13. Si vous utilisez une prise multiple, vérifiez bien les notes car le courant utilisé par plusieurs appareils pourrait facilement dépasser la note de la prise multiple.
- 2.1.14. Si l'une des enveloppes de l'appareil est en panne, débranchez immédiatement l'appareil de l'alimentation électrique afin d'éviter tout risque de choc électrique.
- 2.1.15. N'utilisez pas l'appareil s'il tombe sur le sol ou s'il y a des signes visibles de dégâts.
- 2.1.16. Ne forcez pas le cordon d'alimentation.



N'utilisez jamais le cordon d'alimentation pour soulever, transporter ou débrancher l'appareil.

2.1.17. Ne pas enrouler le cordon d'alimentation autour de l'appareil.

2.1.18. Ne pas couper ni plier le cordon d'alimentation.

2.1.19. Ne laissez pas le cordon d'alimentation s'accrocher ou entrer en contact avec les surfaces chaudes de l'appareil.

2.1.20. Vérifiez l'état du cordon d'alimentation. Les câbles endommagés ou enchevillés augmentent le risque de choc électrique.

2.1.21. L'appareil ne convient pas pour une utilisation en extérieur.

2.1.22. Le cordon d'alimentation doit être examiné régulièrement pour détecter les signes de dommages et si le cordon est endommagé, l'appareil ne doit pas être utilisé.

2.1.23. Ne pas toucher la fiche avec les mains mouillées.

2.2. Sécurité personnelle:

2.2.1. ATTENTION: Ne laissez pas l'appareil sans surveillance lors de l'utilisation car il y a risque d'accident.

2.2.2. Ne pas toucher les parties chauffantes de l'appareil, car cela peut causer des blessures graves.

2.2.3. Cet appareil n'est utilisé qu'à usage domestique et non à usage industriel ou professionnel. Il n'est pas destiné à être utilisé par des invités dans des environnements d'hôtellerie tels que des chambres d'hôtes, des hôtels, des motels et d'autres types d'environnements résidentiels, même dans les maisons de ferme, les domaines du personnel de cuisine dans les magasins, les bureaux et autres environnements de travail.

2.2.4. Cet appareil n'est pas destiné à être utilisé par des personnes (y compris des enfants) avec des capacités physiques, sensorielles ou mentales réduites, ou un manque d'expérience et de connaissances, à moins d'avoir reçu une supervision ou des instructions concernant l'utilisation de l'appareil par une personne responsable de leur sécurité.

2.2.5. Cet appareil n'est pas un jouet. Les enfants devraient être surveillés pour s'assurer qu'ils ne jouent pas avec l'appareil.

2.3. Utilisation et soin:

2.3.1. Déroulez complètement le câble d'alimentation de l'appareil avant d'utiliser.

2.3.2. N'utilisez pas l'appareil si les pièces ou les ac-

cessoires ne sont pas correctement installés.

2.3.3. N'utilisez pas l'appareil lorsqu'il est vide.

2.3.4. Ne tournez pas l'appareil lorsqu'il est utilisé ou connecté à l'alimentation secteur.

2.3.5. Débranchez l'appareil de l'alimentation secteur lorsqu'il n'est pas utilisé et avant toute tâche de nettoyage.

2.3.6. Cet appareil doit être stocké hors de portée des enfants.

2.3.7. Ne rangez pas l'appareil s'il est encore chaud.

2.3.8. Ne laissez jamais l'appareil sans surveillance lors de l'utilisation et de la sortie de la portée des enfants.

2.3.9. Si, pour une raison ou pour une autre, l'appareil devait prendre feu, débrancher l'appareil de l'alimentation secteur et NE PAS UTILISER D'EAU POUR ÉTEINDRE LE FEU.

2.4. Entretien:

2.4.1. Assurez-vous que l'appareil n'est entretenu que par un technicien qualifié et que seules les pièces de rechange d'origine ou les accessoires sont utilisés pour remplacer les pièces / accessoires existants.

2.4.2. Si le cordon d'alimentation est endommagé, le fabricant ou son agent d'entretien ou une personne qualifiée doit le remplacer afin d'éviter tout danger.

2.4.3. Toute utilisation abusive ou le non-respect des instructions d'utilisation rend la garantie et la responsabilité du fabricant nulle et non avenue.

3. Assemblage

3.1. Insérez les 3 pattes dans les trous correspondants au bas de l'unité du moteur selon le schéma ci-dessous.



3.2. Connectez les trois tubes qui, du bras de support, les vissent entre eux.



3.5. Accrochez vos vêtements sur les étagères, puis placez le couvercle sur l'appareil et fermez-le.



3.3. Monter la plaque imperméable dans le tube de support inférieur, puis attacher le tube de support inférieur dans le moteur en le vissant dans le sens des aiguilles d'une montre..



4. Instructions d'utilisation

4.1. Avant utilisation:

4.1.1. Retirez le film de protection de l'appareil (le cas échéant).

4.2. Utilisation et soin:

4.2.1. Déroulez le cordon d'alimentation complètement avant de le brancher.

4.2.2. Placez votre appareil sur une surface plane, sèche et stable.

4.2.3. Connectez l'appareil à l'alimentation secteur.

4.2.4. Tournez la "touche de commande de la minuterie" sur la position "ON" et réglez le temps de séchage.

3.4. Insérez le cintre dans le tube de support supérieur, puis tirez les cintres en aluminium vers le bas en position de niveau.

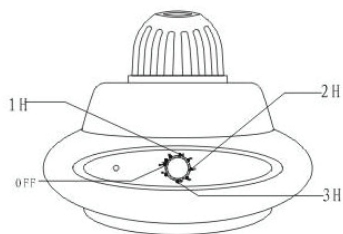

4.2.5. Vous pouvez régler le temps de séchage dans un maximum de trois heures, n'oubliez pas de ne jamais quitter l'appareil sans surveillance lorsqu'il est connecté à la prise de courant.

4.2.6. Pour éteindre, tournez la molette sur la position "OFF".

4.2.7. Tournez le "Réglage de la minuterie" dans le sens inverse des aiguilles d'une montre pour le mettre



en marche sans la minuterie, l'appareil continuera à fonctionner jusqu'à ce qu'il soit manuellement désactivé.

4.3 Une fois que vous avez terminé l'utilisation de l'appareil:

- 4.3.1. Laisser refroidir l'appareil.
- 4.3.2. Débranchez l'appareil de l'alimentation secteur.
- 4.3.3. Nettoyez l'appareil comme décrit dans la section de nettoyage

5. Nettoyage

- 5.1. Débranchez l'appareil de l'alimentation secteur et laissez-le refroidir complètement avant d'entreprendre une tâche de nettoyage.
- 5.2. Nettoyez les parties extérieures de l'appareil avec un chiffon humide, évitez d'utiliser des détergents, puis séchez. **MISE EN GARDE!** Ne pas immerger les pièces électriques de l'appareil dans un liquide quelconque.
- 5.3. N'utilisez pas de solvants ou de produits avec ou à base d'un acide pH tel que l'eau de javel ou des produits abrasifs pour nettoyer l'appareil.
- 5.4. Ne jamais immerger l'appareil dans de l'eau ou tout autre liquide ou le placer sous l'eau courante.

5. Caractéristiques

- 5.1. L'appareil utilise la méthode de séchage des vêtements statiques qui est préférable à la méthode de frottement traditionnelle car cette méthode peut endommager les vêtements.
- 5.2. Les vêtements sont protégés contre les éléments contrairement au séchage traditionnel des vêtements.
- 5.3. Les températures élevées de l'appareil tue les bactéries sur les vêtements.
- 5.4. En plus de sécher les vêtements, l'appareil réchauffe également la pièce.
- 5.5. L'appareil est efficace; Il faut 1-3 heures pour sécher complètement les vêtements.
- 5.6. L'appareil peut être facilement démonté et occupe un espace de stockage minimal.

6. Anomalies et réparation

- 6.1. Prenez l'appareil dans un centre de support autorisé si le produit est endommagé ou d'autres problèmes apparaissent.
- 6.2. Si la connexion au secteur a été endommagée, elle doit être remplacée et vous devez procéder comme vous le feriez en cas de dommage.



7. Dépannage

Numero	Problème	Causes possible.
1.	Les vêtements prennent trop longtemps pour sécher (180min)	<ol style="list-style-type: none">1. Les vêtements sont trop épais.2. Les vêtements n'ont pas été essorés par la machine à laver.3. Le couvercle n'est pas correctement fermé et l'air est en fuite.
2.	L'appareil cesse de fonctionner brusquement	<ol style="list-style-type: none">1. L'entrée ou la sortie d'air est bloquée par des vêtements ou d'autres objets et la protection contre la surchauffe a éteint l'appareil.2. La minuterie a terminé l'heure programmée et a éteint l'appareil.
3.	Le voyant d'alimentation ne s'allume pas et l'appareil ne fonctionne pas.	<ol style="list-style-type: none">1. Il y a eu une panne de courant.2. Le fusible de la prise de courant a fondu ou cassé.3. Le fusible des appareils a fondu ou brisé.



Caro cliente,

Obrigado por escolher comprar um produto da marca Mellerware. Graças à sua tecnologia, design e operação e ao fato de que excede os mais rigorosos padrões de qualidade, pode ser assegurado um uso totalmente satisfatório e uma longa vida útil.

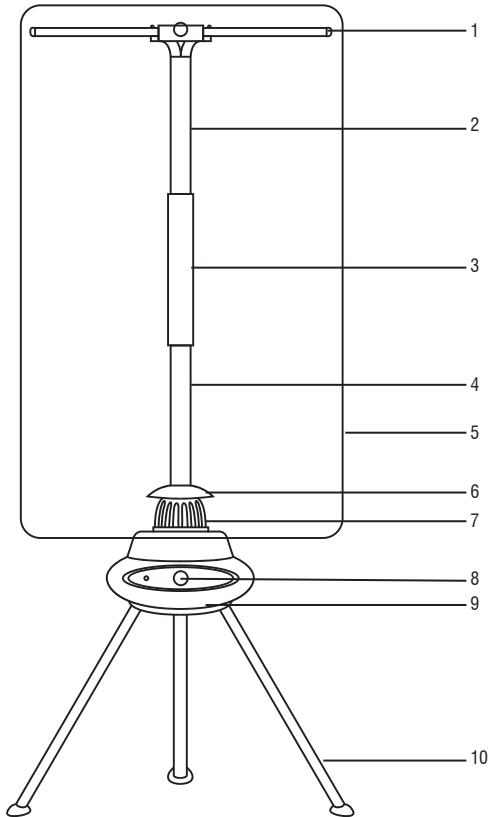

1. Descrição das peças

1. Porta-roupas
2. Tubo de suporte superior
3. Conector
4. Tubo de suporte inferior
5. Capa
6. Placa à prova de água
7. Saída de ar
8. Disco de controle do temporizador
9. Entrada de ar
10. Pernas

2. Conselhos e avisos de segurança!

Leia atentamente estas instruções antes de ligar o

aparelho e guarde - as para referência futura. A falha em seguir e observar estas instruções pode levar a um acidente. Limpe todas as partes do produto que estarão em contato com roupas, conforme indicado na seção de limpeza, antes de usar.

2.1. Utilizador ou ambiente de trabalho:

- 2.1.1. Mantenha a área de trabalho limpa e bem iluminada. As áreas obstruídas e escuras convidam acidentes.
- 2.1.2. Utilize o aparelho numa área bem ventilada.
- 2.1.3. Não coloque o aparelho sobre superfícies quentes, tais como placas de cozinhar, queimadores a gás, fornos ou artigos semelhantes.
- 2.1.4. Mantenha as crianças e os espectadores afastados quando utilizar este aparelho.
- 2.1.5. Coloque o aparelho sobre uma superfície horizontal, plana e estável, adequada para suportar altas temperaturas e longe de outras fontes de calor e contacto com a água.
- 2.1.6. Mantenha o aparelho afastado de materiais inflamáveis, tais como têxteis, cortinas, papelão ou papel, etc.
- 2.1.7. Não coloque material inflamável perto do aparelho.
- 2.1.8. Não utilize o aparelho em associação com um programador, temporizador ou outro dispositivo que o ligue automaticamente.
- 2.1.9. Não utilize o aparelho se o cabo ou a ficha estiverem danificados.
- 2.1.10. Certifique-se de que a tensão indicada na etiqueta de calibração corresponde à tensão de alimentação da rede eléctrica antes de ligar o aparelho.
- 2.2.11. Ligue o aparelho à alimentação eléctrica com uma tomada de terra suportando um mínimo de 10 ampères.
- 2.1.12. A ficha do aparelho deve encaixar-se correctamente na tomada de alimentação. Não altere a ficha.
- 2.1.13. Se estiver usando um multi plug verificar avaliações cuidadosamente como a corrente utilizada por vários aparelhos poderia facilmente exceder a classificação do multi plug.
- 2.1.14. Se qualquer um dos invólucros do aparelho quebrar, desligue imediatamente o aparelho da corrente eléctrica para evitar a possibilidade de choque eléctrico.
- 2.1.15. Não utilize o aparelho se cair no chão ou se houver sinais visíveis de danos.
- 2.1.16. Não force o cabo de alimentação. Nunca utilize o cabo de alimentação para levantar, transportar ou desligar o aparelho.





2.1.17. Não enrole o cabo de alimentação ao redor do aparelho.

2.1.18. Não prenda nem dobre o cabo de alimentação.

2.1.19. Não permita que o cabo de alimentação fique pendurado ou entre em contacto com as superfícies quentes do aparelho.

2.1.20. Verifique o estado do cabo de alimentação.

Cabos danificados ou emaranhados aumentam o risco de choque elétrico.

2.1.21. O aparelho não é adequado para utilização no exterior.

2.1.22. O cabo de alimentação deve ser examinado regularmente quanto a sinais de danos e, se o cabo estiver danificado, o aparelho não deve ser utilizado.

2.1.23. Não toque na ficha com as mãos molhadas.

2.2. Segurança pessoal:

2.2.1. CUIDADO: Não deixe o aparelho sem vigilância durante o uso, pois existe o risco de acidente.

2.2.2. Não toque nas partes aquecidas do aparelho, pois pode provocar queimaduras graves.

2.2.3. Este aparelho é apenas para uso doméstico, não para uso industrial ou profissional. Não se destina a ser utilizado por hóspedes em ambientes de hospitalidade, tais como cama e pequeno-almoço, hotéis, motéis e outros tipos de ambientes residenciais, mesmo em casas de fazenda, áreas de pessoal de cozinha em lojas, escritórios e outros ambientes de trabalho.

2.2.4. Este aparelho não deve ser utilizado por pessoas (incluindo crianças) com capacidades físicas, sensoriais ou mentais reduzidas, ou com falta de experiência e conhecimento, a não ser que tenham recebido supervisão ou instruções sobre a utilização do aparelho por uma pessoa responsável pela sua segurança.

2.2.5. Este aparelho não é um brinquedo. As crianças devem ser supervisionadas para garantir que não brincam com o aparelho.

2.3. Uso e cuidados:

2.3.1. Desenrole completamente o cabo de alimentação do aparelho antes de usar.

2.3.2. Não utilize o aparelho se as peças ou acessórios não estiverem adequadamente montados.

2.3.3. Não utilize o aparelho quando estiver vazio.

2.3.4. Não ligue o aparelho enquanto estiver em uso ou ligado à rede elétrica.

2.3.5. Desligue o aparelho da rede de alimentação quando não estiver em uso e antes de realizar qualquer tarefa de limpeza.

2.3.6. Este aparelho deve ser guardado fora do alcance

das crianças.

2.3.7. Não guarde o aparelho se ainda estiver quente.

2.3.8. Nunca deixe o aparelho sem vigilância quando estiver a ser utilizado e mantenha-os fora do alcance das crianças.

2.3.9. Se, por algum motivo, o aparelho se incendiar, desligue o aparelho da rede elétrica e NÃO UTILIZE ÁGUA PARA DESLIGAR.

2.4. Serviço:

2.4.1. Certifique-se de que o aparelho é reparado apenas por um técnico devidamente qualificado e que apenas peças sobresselentes ou acessórios originais são utilizados para substituir peças / acessórios existentes.

2.4.2. Se o cabo de alimentação estiver danificado, o fabricante ou o seu agente de assistência ou uma pessoa com qualificações semelhantes devem substituí-la para evitar um perigo.

2.4.3. Qualquer mau uso ou falha em seguir as instruções de uso torna nula a garantia e a responsabilidade do fabricante.

3. Assembléia

3.1. Insira as 3 pernas nos orifícios correspondentes na parte inferior da unidade do motor de acordo com o diagrama abaixo.

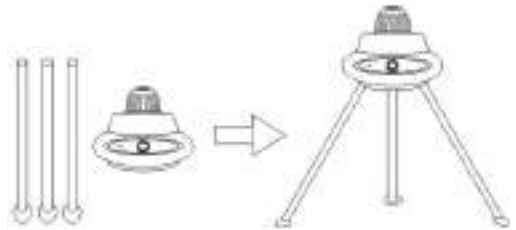

3.2. Conecte os três tubos que, do braço de suporte, os aparafusam um ao outro.

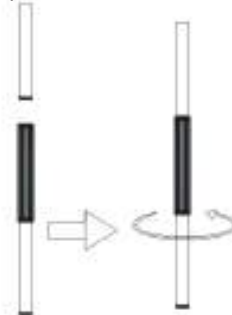



3.3. Coloque a placa à prova d'água no tubo de suporte inferior e, em seguida, prenda o tubo de suporte inferior no motor, aparafusando-o no sentido horário.



3.4. Insira o gancho no tubo de suporte superior e, em seguida, puxe os cabides de alumínio para baixo na posição de nível.



3.5. Pendure suas roupas nos racks de roupas, então coloque a tampa sobre a unidade e feche-a.



4. Instruções de uso

4.1. Antes de usar:

4.1.1. Remova a película protetora do aparelho (se aplicável).

4.2. Uso e cuidado:

4.2.1. Retire o cabo de alimentação completamente antes de conectá-lo.

4.2.2. Coloque o aparelho em uma superfície plana, seca e estável.

4.2.3. Conecte o aparelho à fonte de alimentação.

4.2.4. Gire o "Seletor de controle do temporizador" para a posição "ON" e defina o tempo de secagem.

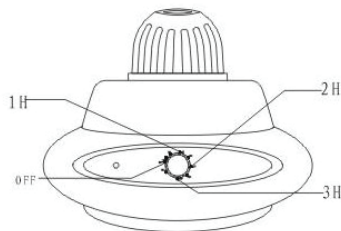

4.2.5. Você pode ajustar o tempo de secagem para um máximo de três horas, lembre-se de nunca deixar o aparelho sem vigilância quando conectado à tomada.

4.2.6. Para desligar a alimentação, gire o disco para a posição "OFF".

4.2.7. Gire o "Seletor de controle do temporizador" no sentido anti-horário para configurá-lo para funcionar sem o temporizador, a unidade continuará funcionando até que seja desligada manualmente

4.3 Depois de terminar o uso do aparelho

4.3.1. Deixe o aparelho esfriar.

4.3.2. Desconecte o aparelho da fonte de alimentação.

4.3.3. Limpe o aparelho conforme descrito na seção de limpeza.

5. Limpeza

5.1. Desconecte o aparelho da fonte de alimentação e deixe esfriar completamente antes de realizar qualquer tarefa de limpeza.

5.2. Limpe as partes externas do aparelho com um pano úmido, evite usar detergentes e depois seque. CUIDADO! Não mergulhe peças elétricas do aparelho em nenhum líquido.



5.3. Não use solventes, nem produtos com um pH ácido ou de base, como alvejantes ou produtos abrasivos, para limpar o aparelho.

5.4. Nunca submergir o aparelho em água ou qualquer outro líquido ou colocá-lo sob água corrente

5. Recursos

5.1. O aparelho usa o método de secagem de roupa estática, que é preferível ao método tradicional de fricção, pois esse método pode danificar a roupa.

5.2. As roupas são protegidas contra os elementos ao contrário da roupa de roupas tradicional.

5.3. As altas temperaturas do aparelho mata bactérias nas roupas.

5.4. Além de secar roupas, o aparelho também aquece a sala.

5.5. O aparelho é eficiente; Leva 1-3 horas para secar a roupa completamente.

5.6. O aparelho pode ser facilmente desmontado e ocupa espaço de armazenamento mínimo.

6. Anomalias e reparação

6.1. Pegue o aparelho para um centro de suporte autorizado se o produto estiver danificado ou surjam outros problemas.

6.2. Se a conexão à rede tiver sido danificada, ela deve ser substituída e você deve proceder como faria em caso de danos.

7. Solução de problemas

Número	Problema	Causas possíveis
1.	As roupas estão levando muito tempo para secar (180min)	1. A roupa é muito grossa. 2. A roupa não foi centrifugada pela máquina de lavar roupa. 3. A tampa não está fechada corretamente e o ar está vazando.
2.	O aparelho de repente deixa de funcionar	1. A entrada ou saída de ar é bloqueada por roupas ou outros objetos e a proteção de superaquecimento desligou o aparelho. 2. O temporizador completou o tempo definido e desligou o aparelho.
3.	O indicador luminoso de energia não acende e o aparelho não está funcionando.	1. Ocorreu uma falha de energia. 2. O fusível da tomada elétrica foi derretido ou quebrado. 3. O fusível dos aparelhos fundiu ou quebrou.

mellerware

makes life easier



Thank you for purchasing a Mellerware product. Mellerware guarantees that your product has been thoroughly inspected and tested before being dispatched and is free from mechanical and electrical defects and complies with the applicable safety standards. With every Mellerware product purchased you get a 2 year warranty as detailed in the terms and conditions below.

First Year – 1 Year Retail Warranty:

Should defects due to faulty parts or workmanship develop, under normal use, within 12 months from the original purchase date, please return the product to the store from where it was purchased for repair free of charge. However, for the customer's convenience we will replace products where the purchase price is equal to or less than R750 incl. VAT

Second Year – 1 Year Extended Warranty

Mellerware takes pride in their product quality and therefore offer an extended 12 month warranty over and above the 1 Year Retail Warranty. Should defects due to faulty material or workmanship develop, under normal domestic use, after the 12 month period and within 24 months from the original date of purchase, please return the product postage pre-paid to Mellerware for repair. Mellerware will repair the product free of charge and return it to you directly. Mellerware will replace a product with a similar product in the same or better condition, if the repair cannot be conducted for whatever reason.

NB: The 1 Year Extended Warranty is only valid for customers who have registered their warranty online at www.mellerware.co.za within the first year after making their purchase. See overleaf for details and instructions.

Before returning your product, check the following:

- Your household mains supply socket is in good condition, working and switched on.
- The mains supply circuit is not overloaded (White trip switch on your DB board is off).
- You have read the trouble shooting guide in your Instructions for Use.
- All accessories and parts are present.

The following conditions apply:

1. Please ensure you retain your original receipt as this must be presented when making a claim under the terms of the warranty. It is impossible to determine the warranty period without your original proof of purchase, so please keep this in a safe place. (NB. Your warranty can be scanned onto the Mellerware web site for safe storage – see reverse side for details.)
2. If a refund or exchange is required the product must be complete with all accessories, parts and packaging. Missing parts will render the warranty void.
3. Upon receipt of your appliance, check it for any transport damage to ensure it is safe for use. Return it to the store as soon as possible for exchange if damaged. The warranty is void if products are damaged after use, so please do not use the damaged product.
4. Your product is designed for normal domestic

household use. Failure to read and comply with the instructions for use, cleaning and maintenance will render your warranty void, so please read these instructions carefully to ensure your safety, and to get the most effective use from the product. (e.g. not removing lime scale; water deposits; insect infestation, and/or burnt products)

5. Any abuse, negligent, improper or accidental use or care will render the warranty void and Creative Housewares (Pty) Ltd will not be liable for any loss or damage.
6. Any attempted repair, or replacement of unauthorised parts will render the warranty void, so please contact an authorised service centre or service agent for any service or repair requirements.
7. NB: The warranty on replaced products will be from the original date of purchase and not from when the date replacement was made.
8. All repairs carry a 3 month warranty even if this falls outside of the 2 year warranty period.
9. Mellerware will attempt to conduct repairs within reasonable time in line with industry standards but cannot be held responsible or liable for any circumstances not under our control.
10. Terms and Conditions are subject to change without prior notice.

Repairs Out of the Warranty Period

If service or repair becomes necessary outside the warranty period, this service is still available however all transport/postage, spares and labour costs will be for the customers' account. All chargeable repairs will require the customers' written acceptance of the quote. Once the go-ahead has been received Mellerware will undertake to conduct the repair within a reasonable time and maintain the condition of the product as received. All repairs are warranted for 3 months from the date of the repair.

For any service, enquiries and complaints please contact our Customer Care on 086 111 5006 or e-mail help@chwsa.co.za from 08h00 to 15h00 Monday to Friday excluding public holidays. Please also note that the company is normally closed for 2 weeks around Christmas and New Year.

Please send all products for repair postage pre-paid to one of the service centres listed on the back of this page.

ONLINE WARRANTY REGISTRATION

Why register your warranty?

We at Mellerware pride ourselves on bringing premium quality appliances to market, and as a commitment to this level of quality we offer a 2 year warranty (1 Year Retail + 1 Year Extended) on all of our products. We often hear that our customers lose their receipts and can therefore no longer claim if they have a problem. To take advantage of the 1 Year Extended Warranty you will need to register your warranty online within the first year of purchase in order to make a valid claim. Now you can register your product, upload your warranty online, never have to worry about losing your receipt again and enjoy the benefit of your 2 year warranty.

Added Benefits

In addition to providing you with an online profile of your registered products we will also provide a host of value added benefits:

- Incentives and Competitions for registered users
- New recipes or ideas for your products
- New product developments – be the first to get the latest appliances
- Special offers on promotional items

How to Register your Online Warranty?

STEP1 Create your user profile:

If you haven't done so already, simply visit www.mellerware.co.za, click on the "Product Registration" link and follow the easy instructions. You will receive a user-name and password once registered. This will give you access to your user profile.



STEP2 Pick a registration method:



DESKTOP/ LAPTOP

- Open your internet browser and visit www.mellerware.co.za
- Click on the "Registration" link and login using your user name and password.
- Click on "Register your products and upload receipts" and follow the easy instructions.
- Scan and upload your receipt



SMART PHONE/ TABLET

- Scan the QR code above or visit www.mellerware.co.za
- Click on the "Registration" link and login using your user name and password.
- Click on "Register your products and upload receipts" and follow the easy instructions.
- Scan or take a photo and upload your receipt.



FAX

- Fax the following to 021 931 4058
- First Name and Surname
- Contact telephone and fax number.
- Product Model number and Type.
- Traceability Code (found on a label on the product)
- A clear and legible copy of your receipt.

Notes:

1. The online warranty system is a safe storage facility for your receipt.
2. You will be required to register on the Mellerware website. You will receive a username and password once registered. This will give you access to your profile.
3. From your profile you will be able to load products that you have purchased. In order to successfully register your warranty you will need to either scan and upload, or fax through your receipt to us.
4. All instructions on how to load your products are available

inside your profile.

5. Please note that you must check that your receipt has been uploaded correctly. Creative Housewares cannot be held responsible for faxes or files not received.
6. For assistance with registration please email: marketing@chwsa.co.za

NB: Your 1 year extended warranty is only valid if your product is registered online within the first year after purchasing your Mellerware product. Failure to register your product on-line within the first year will render the extended warranty as void.

creative housewares

National Service Centre: 086 111 5006
e-mail: help@chwsa.co.za
www.creativehousewares.co.za

Cape Town

20 Tekstiel Street, Parow, Cape Town, 7493,
South Africa • P.O. Box 6156 Parow East, 7501,
South Africa Tel: +27 21 931 8117
Fax: +27 21 931 4058

Durban

35 Adrain Road, Windermere,
Durban, South Africa, 4001
Tel: +27 31 303 3465
Fax: +27 31 303 8259

Johannesburg

Unit 25 & 26 San Croy Office Park
Die Agora Road, Croydon, 1619
Tel: +27 11 392 5652
Fax: +27 11 392 1694

mellerware®

makes life easier

Dankie vir die aankoop van 'n Mellerware produk. Mellerware waarborg dat u produk deeglik geïnspekteer en getoets word voordat dit versend word en is vry van meganiese en elektriese gebreke en voldoen aan die toepaslike veiligheidsstandaarde. Met elke Mellerware produk wat gekoop word kry u 'n 2 jaar waarborg soos uiteengesit in die terme en voorwaardes hieronder.



Eerste Jaar - 1 Jaar Kleinhandelswaarborg:

Indien defekte as gevolg van foutiewe onderdele of vakmanskap binne 12 maande onder normale huishoudelike gebruik ontwikkel, binne die 12 maande vanaf die oorspronklike datum van aankoop, neem asseblief die produk na die winkel van waar dit gekoop is vir 'n terugbetaling of vervanging.

Tweede Jaar - 1 Jaar Uitgebreide Waarborg

Mellerware is trots op die kwaliteit van die produk en bied dus 'n uitgebreide 12 maande waarborg bo en behalwe die 1 Jaar kleinhandelswaarborg. Indien defekte as gevolg van foutiewe materiaal of vakmanskap ontwikkel, onder normale huishoudelike gebruik, na die 12 maande tydperk en binne 24 maande vanaf die oorspronklike datum van aankoop, stuur die produk terug met posgeld betaal na Mellerware vir herstel. Mellerware sal die produk gratis herstel en dit direk aan u terugstuur. Mellerware sal die produk vervang met 'n soortgelyke produk in dieselfde of beter toestand, as die herstel nie uitgevoer kan word vir watter rede ookal nie.

NB: Die 1 Jaar Uitgebreide waarborg is slegs geldig vir kliënte wat hul waarborg geregistreer het op ons webtuiste by www.mellerware.co.za binne die eerste jaar nadat hulle dit aangekoop het. Sien keersy vir besonderhede en instruksies.

Voordat u die produk terug stuur, maak seker van die volgende:

- U huishoudelike geleidingsrok is in 'n goeie toestand, werk en aangeskakel is,
- Die geleidingsrok is nie oorlaai nie (Wit uitskop skakelaar op u DB bord af is),
- U het die moeilikheid steuringsgids gelees in u instruksies vir gebruik,
- Alle bykomstighede en dele teenwoordig is.

Die volgende voorwaardes geld:

1. Maak seker dat jou oorspronklike kwitansie behoue is, dit moet aangebied word wanneer 'n eis gemaak word onder die voorwaardes van die waarborg. Dit is onmoontlik om die waarborg tydperk te bepaal sonder die bewys van aankoop, so hou dit asseblief in 'n veilige plek. (NB. Jou oorspronklike waarborg kan opgeskander word na die Mellerware webtuiste vir veilige bewaring - sien keersy vir meer inligting.)
2. Indien 'n terugbetaling of omruiling van die produk nodig is moet die produk volledig wees met al die bykomstighede, onderdele en verpakking. Toebehore wat weg is sal die waarborg nietig maak.
3. Met ontvangs van u toestel, gaan dit na vir enige vervoer skade om te verseker dat dit veilig is vir gebruik. Stuur dit

- so gou as moontlik terug na die winkel om die beskadigde toestel te vervang. Die waarborg is nietig indien die beskadigde produk gebruik word na die tyd, so moet asseblief nie die beskadigde produk gebruik nie.
4. U produk is ontwerp vir normale huishoudelike gebruik. Deur te versuim om die instruksies te lees en te voldoen aan die terme van gebruik, die skoonmaak en instandhouding van die produk maak u waarborg ongeldig, so lees asseblief hierdie instruksies versigtig om u veiligheid te verseker, en om die beste uit die gebruik van die produk te kry. (bv nie die verwydering van kalk skaal; water neerslag; insek besmetting, en / of verbrande produkte)
5. Enige misbruik, nalatige, onbehoorlike of toevallige beskadiging of sorg van die produk word die waarborg nietig en Creative Housewares (Pty) Ltd, sal nie aanspreeklik wees vir enige verlies of skade nie.
6. Enige poging tot herstel, of vervanging met ongemagtigde onderdele sal die waarborg nietig maak, so kontak 'n gemagtigde dienssentrum of diensagent vir enige diens of herstelwerk.
7. NB: Die waarborg op die vervangingsproduk sal by die oorspronklike datum van aankoop bly en nie van die datum wanneer dit vervang is nie.
8. Alle herstelwerk dra 'n 3 maande waarborg selfs al val dit buite die 2-jaar waarborg tydperk.
9. Mellerware sal probeer om die herstelwerk te doen binne 'n redelike tyd in lyn met die industrie standaarde, maar kan nie verantwoordelik gehou word of aanspreeklik wees vir enige omstandighede nie onder ons beheer nie.

Herstelwerk buite die waarborg tydperk

As diens of herstelwerk benodig word buite die waarborg tydperk, is hierdie diens steeds beskikbaar, maar is alle vervoer / posgeld, onderdele en arbeidskoste op die kliënt se onkoste. Alle betaalbare herstelwerk sal skriftelike aanvaarding van die kwotasie vereis van die kliënt. Sodra Mellerware die groen lig ontvang sal ons onderneem om die herstel binne 'n redelike tyd en in dieselfde toestand te hou as wat die produk ontvang is. Alle herstelwerk is gewaarborg vir 3 maande vanaf die datum van die herstel.

Vir enige diens, navrae en klagtes kontak ons kliënt diens op 086 111 5006 of e-pos help@chwsa.co.za vanaf 08h00 tot 15h00, Maandag tot Vrydag, openbare vakansiedae uitgesluit. Let asseblief ook daarop dat die maatskappy gewoonlik gesluit is vir 2 weke gedurende Kersfees en Nuwejaar.

Stuur asseblief alle produkte vir herstel met posgeld vooruit betaal aan een van die dienssentrusse wat op die agterkant van hierdie bladsy verskyn.

AANLYN WAARBORG REGISTRASIE

Hoekom moet u die waarborg moet registreer?

Ons by Mellerware is trots om premium gehalte toestelle op die mark te bring, en as 'n verbintenis tot die vlak van gehalte bied ons 'n 2 jaar waarborg (1 Jaar Kleinhandel + 1 Jaar Uitgebreide) op al ons produkte. Ons hoor dikwels dat ons kliënte hul kwitansies verloor en kan dus nie meer eis as hulle 'n probleem het nie. Om voordeel te trek van die 1 Jaar Uitgebreide waarborg sal u nodig hê om u waarborg aanlyn te registreer binne die eerste jaar van aankoop om 'n geldige eis te maak. Nou kan u die produk aanlyn registreer, laai u waarborg en hoef u nooit te bekommer dat u die kwitansie sal verloor nie en die voordeel van u 2-jaar waarborg geniet.

Bygevoegde Voordele

Bykomend tot die verskaffing van 'n aanlyn profiel van u geregistreerde produkte bied ons ook vele ander toegevoegde waarde voordele:

- aansporings en kompetisies vir geregistreerde gebruikers
- nuwe resepte of idees vir u produkte
- nuwe produk ontwikkelings - die eerste wees om die nuutste toestelle te kry
- spesiale aanbiedings op promosie-items

Hoe om u Aanlyn Waarborg te Registreer?

STAP 1 Skep u gebruikersprofiel:

As u dit nie reeds gedoen het nie, besoek www.mellerware.co.za, klik op die "Product Registration" skakel en volg die maklike instruksies. U sal 'n gebruikersnaam en wagwoord ontvang sodra u geregistreer het. Dit sal u toegang tot u profiel gee.



STAP 2 Kies 'n registrasie metode:



REKENAAR/ SKOOTREK- ENAAR

- Maak u internet snuffelgids oop en besoek www.mellerware.co.za
- Klik op die "Registrasie" skakel en teken in met u gebruikersnaam en wagwoord.
- Klik op "Register your products" en laai kwitansies en volg die maklike instruksies.
- Skandeer en laai u strokie



SMART- FOON / TABLET

- Skandeer die QR-kode bo of besoek www.mellerware.co.za
- Klik op die "Registration" skakel en teken aan met u verbruikersnaam en wagwoord.
- Klik op "Register your products" en laai u kwitansie en volg die maklike instruksies.
- Skandeer of neem 'n foto en laai u strokie.



FAKS

- Faks die volgende na 021 931 4058
- Naam en Van
- Kontak telefoon en faksnommer.
- Produk model nommer en tipe.
- Traceability Code (wat op die Waarborgkaart of op 'n etiket op die produk gevind kan word)
- 'n Duidelike en leesbare afskrif van u ontvangs.

Notas:

1. Die aanlyn waarborg stelsel is 'n veilige stoor fasiliteit vir u strokies.
2. U sal gevra word om op die Mellerware webtuiste te registreer. U sal 'n gebruikersnaam en wagwoord ontvang. Dit sal u toegang gee tot u profiel.
3. Van u profiel u sal in staat wees om produkte te laai wat u gekoop het. Om u waarborg suksesvol te registreer sal u nodig hê om of te skandeer en oplaai, of faks u strokie deur na ons.
4. Alle instruksies oor hoe om u produkte te laai is beskikbaar binne in u profiel.
5. Let daarop dat u moet seker maak dat u kwitansie korrek op-

gelaai is. Creative Housewares kan nie verantwoordelik gehou word vir fakske of lêers nie ontvang nie.
6. Vir hulp met registrasie e-pos asseblief: marketing@chwsa.co.za

NB: U 1 jaar verlengde waarborg is slegs geldig indien u produk aanlyn geregistreer is binne die eerste jaar na die aankoop van u Mellerware produk. Indien u produk nie aanlyn geregistreer word binne die eerste jaar nie sal dit die verlengde waarborg niegtig maak.

creative housewares

National Service Centre: 086 111 5006

e-mail: help@chwsa.co.zawww.creativehousewares.co.za

Cape Town

20 Tekstiel Street, Parow, Cape Town, 7493,
South Africa • P.O. Box 6156 Parow East, 7501,
South Africa Tel: +27 21 931 8117
Fax: +27 21 931 4058

Durban

35 Adrian Road, Windermere,
Durban, South Africa, 4001
Tel: +27 31 303 3465
Fax: +27 31 303 8259

Johannesburg

Unit 25 & 26 San Croy Office park
Die Agora Road, Croydon, 1619
Tel: +27 11 392 5652
Fax: +27 11 392 1694



Durban
35 Adrain Road, Windermere,
Durban, South Africa, 4001
Tell: +27 31 303 3465
Fax: +27 31 303 8259

creative housewares
📍 20 Tekstiel St, Parow. cape Town. 7493, RSA
✉ P.O. Box 6156 Parow East, 7501, RSA
☎ +27 21 931 8117 / Helpline: 086 111 5006
📞 +27 63 014 0457 📠 +27 21 931 4058
🌐 www.creativehousewares.co.za

Johannesburg
Unit 25 & 26 San Croy Office Park
Die Agora Road, Croydon, 1619
Tell: +27 11 392 5652
Fax: +27 11 392 1694

