

# mellerware®

makes life easier

## PAMPER PACK 1400W Foot spa & pedicure set



complies with  
INTERNATIONAL  
IEC60335  
SAFETY SPECIFICATIONS

**m**  
60W

**2YEAR**  
WARRANTY

Model:  
46001

**2YEAR**  
WARRANTY  
1YEAR RETAIL &  
1YEAR EXTENDED



Register online: [www.mellerware.co.za](http://www.mellerware.co.za)

## Dear customer,

Thank you for choosing to purchase a Mellerware brand product. Thanks to its technology, design and operation and the fact that it exceeds the strictest quality standards, a fully satisfactory use and long product life can be assured.

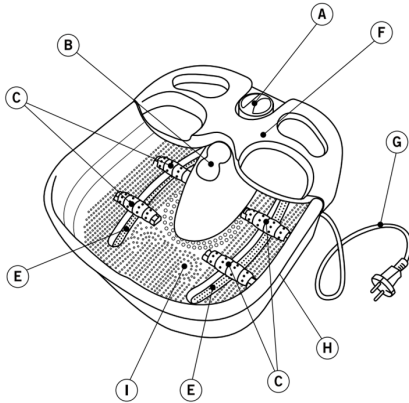

## 1. Parts description

- A. Selector dial
- B. Infrared light
- C. Rolling massagers
- E. Air jets
- F. Detachable splashguard
- G. Cord
- H. Foot spa body
- I. Water deposit

- 1. Pedicure set main body
- 2. Disc to file and shorten nails
- 3. Polishing disc
- 4. Precision head
- 5. Wide head for manicures
- 6. Slim polishing (and callus remover) head

## 2. Safety advice and warnings!

Read these instructions carefully before switching on the appliance and keep them for future reference. Failure to follow and observe these instructions could lead to an accident. Clean all the parts of the product that will be in contact with food, as indicated in the cleaning section, before use.

### 2.1. Use or working environment:

- 2.1.1. Keep the working area clean and well lit. Cluttered and dark areas invite accidents.
- 2.1.2. Use the appliance in a well ventilated area.
- 2.1.3. Do not place the appliance on hot surfaces, such as cooking plates, gas burners, ovens or similar items.
- 2.1.4. Keep children and bystanders away when using this appliance.
- 2.1.5. Place the appliance on a horizontal, flat, stable surface suitable for withstanding high temperatures and away from other heat sources and contact with water.
- 2.1.6. Keep the appliance away from flammable material such as textiles, curtains, cardboard or paper, etc.
- 2.1.7. Do not place flammable material near the appliance.
- 2.1.8. Do not use the appliance in association with a programmer, timer or other device that automatically switches it on.
- 2.1.9. Do not use the appliance if the cable or plug is damaged.

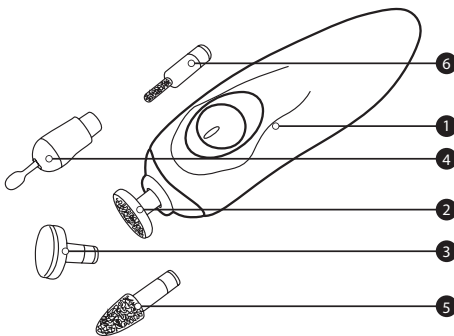
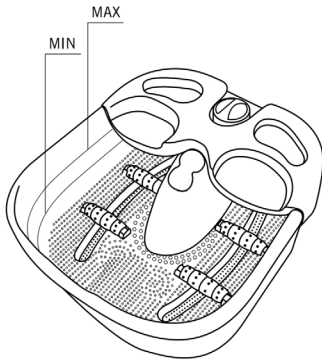

- 2.1.10. Ensure that the voltage indicated on the rating label matches the mains power supply voltage before plugging in the appliance.
- 2.1.11. Connect the appliance to the mains power supply with an earth socket withstanding a minimum of 10 amperes.
- 2.1.12. The appliance's plug must fit into the mains power supply socket properly. Do not alter the plug.
- 2.1.13. If using a multi plug check ratings carefully as the current used by several appliances could easily exceed the rating of the multi plug.
- 2.1.14. If any of the appliance casings breaks, immediately disconnect the appliance from the mains power supply to prevent the possibility of an electric shock.
- 2.1.15. Do not use the appliance if it has fallen on the floor or if there are visible signs of damage.
- 2.1.16. Do not force the power cord. Never use the power cord to lift up, carry or unplug the appliance.
- 2.1.17. Do not wrap the power cord around the appliance.
- 2.1.18. Do not clip or crease the power cord.
- 2.1.19. Do not allow the power cord to hang or to come into contact with the hot surfaces of the appliance.
- 2.1.20. Check the state of the power cord. Damaged or tangled cables increase the risk of electric shock.
- 2.1.21. The appliance is not suitable for outdoor use.
- 2.1.22. Power cord should be regularly examined for signs of damage, and if the cord is damaged, the appliance must not be used.
- 2.1.23. Do not touch the plug with wet hands.

## **2.2. Personal safety**

- 2.2.1. Caution: Do not leave the appliance unattended during use as there is a risk of an accident.
- 2.2.2. Do not touch the heated parts of the appliance, as it may cause serious burns.
- 2.2.3. This appliance is only for domestic use, not for industrial or professional use. It is not intended to be used by guests in hospitality environments such as bed and breakfast, hotels, motels, and other types of commercial environments, even in farm houses, areas of the kitchen

staff in shops, offices and other work environments.

- 2.2.4. This appliance is not intended for use by persons (including children) with reduced physical, sensory or mental capabilities, or lack of experience and knowledge, unless they have been given supervision or instruction concerning use of the appliance by a person responsible for their safety.
- 2.2.5. This appliance is not a toy. Children should be supervised to ensure that they do not play with the appliance.

## **2.3. Use and care:**

- 2.3.1. Fully unroll the appliance's power cable before each use.
- 2.3.2. Do not use the appliance if the parts or accessories are not properly fitted.
- 2.3.3. Do not use the appliance when empty.
- 2.3.4. Do not turn the appliance over while it is in use or connected to the mains power supply.
- 2.3.5. Unplug the appliance from the mains power supply when not in use and before undertaking any cleaning task.
- 2.3.6. This appliance should be stored out of reach of children.
- 2.3.7. Do not store the appliance if it is still hot.
- 2.3.8. Never leave the appliance unattended when in use and keep out of the reach of children.
- 2.3.9. If, for some reason, the appliance were to catch fire, disconnect the appliance from the mains power supply and **DO NOT USE WATER TO PUT THE FIRE OUT.**

## **2.4. Service:**

- 2.4.1. Make sure that the appliance is serviced only by suitably qualified technician, and that only original spare parts or accessories are used to replace existing parts/accessories.
- 2.4.2. If the power cord is damaged, the manufacturer or its service agent or a similarly qualified person must replace it in order to avoid a hazard.
- 2.4.3. Any misuse or failure to follow the instructions for use renders the guarantee and the manufacturer's liability null and void.

### 3. Instructions for use

3.1. Before use:

3.1.1. Remove the appliance's protective film (if applicable).

3.1.2. Before using the product for the first time, clean the parts that will come into contact with water in the manner described in the cleaning section.

#### 3.2. Use and care:

3.2.1. It is important that the water deposit is filled with water, keeping in mind the MIN and MAX levels, indicated by Fig 1, before turning the appliance on.

3.2.2. Unroll the power cord completely before plugging it in.

3.2.3. Connect the appliance to the mains.

3.2.4. Turn the appliance on by using the selector control.

3.2.5. Select the desired function: 0(stop/infrared), 1(Vibration and infrared), 2(bubbles and infrared), 3(bubbles, vibration and infrared).

3.2.6. To use the massage rollers, roll your feet backwards and forwards over them.

#### 3.3. Pedicure/manicure set:

3.3.1. Insert the batteries into the specific compartment, taking care to position the polarities (+/- signs) as shown (2 x 1.5V AA- Batteries not included)

3.3.2. Attach the desired accessory (depending on the operation you wish to perform, as specified below).

3.3.3. The switch on the appliance allows you to choose from two speeds in each direction.

3.3.4. Immerse your hands/feet in warm, soapy water. Dry carefully.

### ACCESSORIES

- Attachment 2- Disc to file nails.

NB: before use, remove the Blue PVC Protection Film. This accessory can shape and re-define even the thickest, hardened nails. Regular use makes nails stronger and more hardwearing and is suitable for both fingernails and toenails.

- Attachment 3- Polishing disc

To polish the tips of the nails after filing, and to polish the nail surface.

- Attachment 4- precision head

To remove and raise hardened cuticles and to clean nails

- Attachment 5- Wide head to remove callus and shorten nails (Suitable for toenails)

- Slim polishing head to remove callus and shorten nails (hand nails)

Allow the accessory to slide carefully over the areas to be treated.

For best results-

- Wash feet before beginning pedicure treatment
- After treatment, immerse feet (or hands) in water and apply a moisturizing cream or lotion (creams and lotions not supplied).

### 4. Cleaning and Maintenance

4.1.1. Turn the foot spa off by turning the dial to the 0 position.

4.1.2. Unplug the foot spa from the mains.

4.1.3. Empty the water deposit by pouring the water out, in the opposite direction as the selector dial (DO NOT GET THE SELECTOR DIAL WET).

4.1.4. Wipe the inner and outer with a damp cloth.

4.1.5. Dry the foot spa before storing away.

4.1.6. Before clearing the pedicure set, ensure that you have removed the batteries.

4.1.7. Never immerse the pedicure unit in water or any other liquids.

4.1.8. Clean the pedicure unit and case with a soft cloth slightly dampened with water.

4.1.9. Never use other liquids or abrasive detergents. Always dry carefully.

4.1.10. To clean the accessories, use a soft brush to remove any residues of skin and nails.

4.1.11. The discs and conical heads can be cleaned with a damp soft brush.

### 5. Anomalies and repair

5.1. Take the appliance to an authorized support center if product is damaged or other problems arise.

5.2. If the connection to the mains has been damaged, it must be replaced and you should proceed as you would in the case of damage.

### 3. Instructions for use

3.1. Before use:

3.1.1. Remove the appliance's protective film (if applicable).

3.1.2. Before using the product for the first time, clean the parts that will come into contact with water in the manner described in the cleaning section.

### 3.2. Use and care:

3.2.1. It is important that the water deposit is filled with water, keeping in mind the MIN and MAX levels, indicated by Fig 1, before turning the appliance on.

3.2.2. Unroll the power cord completely before plugging it in.

3.2.3. Connect the appliance to the mains.

3.2.4. Turn the appliance on by using the selector control.

3.2.5. Select the desired function: 0(stop/infrared), 1(Vibration and infrared), 2(bubbles and infrared), 3(bubbles, vibration and infrared).

3.2.6. To use the massage rollers, roll your feet backwards and forwards over them.

### 3.3. Pedicure/manicure set:

3.3.1. Insert the batteries into the specific compartment, taking care to position the polarities (+/- signs) as shown (2 x 1.5V AA- Batteries not included)

3.3.2. Attach the desired accessory (depending on the operation you wish to perform, as specified below).

3.3.3. The switch on the appliance allows you to choose from two speeds in each direction.

3.3.4. Immerse your hands/feet in warm, soapy water. Dry carefully.

### ACCESSORIES

- Attachment 2- Disc to file nails.

NB: before use, remove the Blue PVC Protection Film. This accessory can shape and re-define even the thickest, hardened nails. Regular use makes nails stronger and more hardwearing and is suitable for both fingernails and toenails.

- Attachment 3- Polishing disc

To polish the tips of the nails after filing, and to polish the nail surface.

- Attachment 4- precision head

To remove and raise hardened cuticles and to clean nails

- Attachment 5- Wide head to remove callus and shorten nails (Suitable for toenails)

- Slim polishing head to remove callus and shorten nails (hand nails)

Allow the accessory to slide carefully over the areas to be treated.

For best results-

- Wash feet before beginning pedicure treatment

- After treatment, immerse feet (or hands) in water and apply a moisturizing cream or lotion (creams and lotions not supplied).

### 4. Cleaning and Maintenance

4.1.1. Turn the foot spa off by turning the dial to the 0 position.

4.1.2. Unplug the foot spa from the mains.

4.1.3. Empty the water deposit by pouring the water out, in the opposite direction as the selector dial (DO NOT GET THE SELECTOR DIAL WET).

4.1.4. Wipe the inner and outer with a damp cloth.

4.1.5. Dry the foot spa before storing away.

4.1.6. Before clearing the pedicure set, ensure that you have removed the batteries.

4.1.7. Never immerse the pedicure unit in water or any other liquids.

4.1.8. Clean the pedicure unit and case with a soft cloth slightly dampened with water.

4.1.9. Never use other liquids or abrasive detergents. Always dry carefully.

4.1.10. To clean the accessories, use a soft brush to remove any residues of skin and nails.

4.1.11. The discs and conical heads can be cleaned with a damp soft brush.

### 5. Anomalies and repair

5.1. Take the appliance to an authorized support center if product is damaged or other problems arise.

5.2. If the connection to the mains has been damaged, it must be replaced and you should proceed as you would in the case of damage.

## Geagte Klient,

Dankie vir u keuse om 'n Mellerware handelsmerk produk te koop, Danksy die tegnologie, ontwerp en werking en die feit dat dit voldoen aan die strengste gehalte standaarde, is U verseker van 'n volle bevredigende gebruik en lang produklewe.

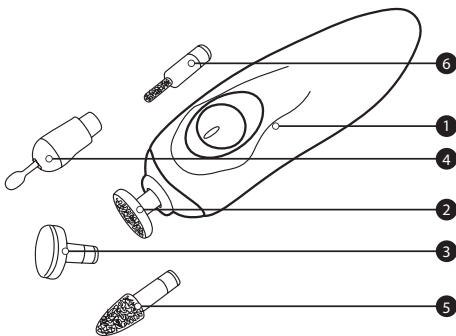
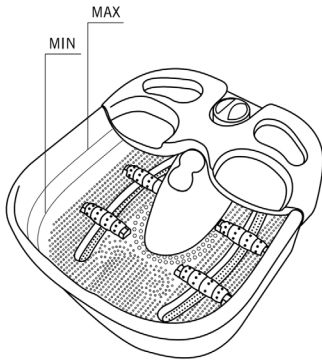
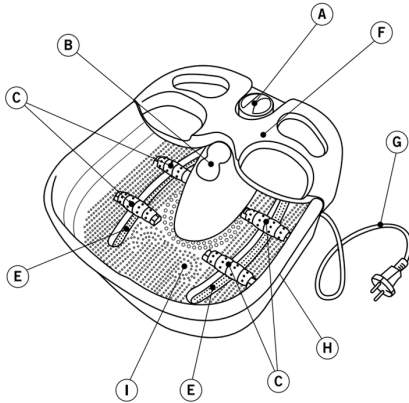

## 1. Parte beskrywing

- A. Seleksie skakelaar
- B. Infra rooi lig
- C. Rollende massasiers
- E. Lug straling
- F. Afneembare spatgordel
- G. Koord
- H. Voet spa liggaam
- I. Water deposito

## 1. Pedikure stel

2. Skyf om te feil en te verkort
3. poleer skyf
4. Presisie kop
5. Wye kop vir manikure
6. Slim poleer en eelt verwyderaar kop

## 2. Belangrike veiligheids voorsorg:

Voor die toestel vir die eerste keer gebruik word maak alle parte skoon wat met kos in aanraking kom soos voorgeskryf in skoonmaak artikel. Lees die instruksies deeglik en bewaar. Lees instruksies deeglik.

## 2.1. Gebruik en werksomgewing:

- 2.1.1. Hou die werk oppervlak skoon en helder verlig. Ongelukke gebeur in donker areas
- 2.1.2. Gebruik die produk in n goed geventileerde area
- 2.1.3. Moenie die toestel naby 'n warm gas of elektriese brander of qn warm oond plaas nie.
- 2.1.4. Streng toesig is nodig as die toestel naby of deur kinders gebruik word
- 2.1.5. Plaas toestel op 'n stabiele area en weg van water
- 2.1.6. 'n Brand mag ontstaan as die rooster bedek is of aan vlambare materiaal raak, insluitende gordyne as dit in werking is
- 2.1.7. Moenie vlambare material naby toestel plaas nie.
- 2.1.8. Die toestel is nie geskik om op aan 'n tydsbeheer toestel te Koppel nie
- 2.1.9. Moenie die toestel gebruik as die koord of prop beskadig is.
- 2.1.10. Maak seker die spanning soos aangedui op die gradering etiket kom ooreen met die hoofspanning
- 2.1.11. prop in elektriese uitlaat
- 2.1.12. die toestel prop moet in die hoof prop

pas en Moenie die prop verander

2.1.13. Indien `n multi prop gebruik word maak seker die toestel se strome oorskry nie die gradering van die multi prop

2.1.14. Moenie die toestel gebruik as die prop of koord beskadig is nie of enige sigbare skade aan die omhulsel is nie

2.1.15. Moenie die toestel gebruik as dit op die vloer geval het en daar is sigbare skade.

2.1.16. Moenie die koord gebruik om die toestel te dra, op te tel of van diemuurprop te ontkoppel nie

2.1.17. Die koord mag nooit om die toestel gedraai word nie.

2.1.18. Moenie die koord plooi nie

2.1.19. Die koord Moenie oor die kant van die tafel of toonbank hang of aan warm oppervlaktes raak nie.

2.1.20. Maak seker die koord is nie beskadig of verstrengel nie.

2.1.21. Die toestel moet nie buite gebruik word nie

2.1.22. Die koord moet gereeld nagegaan word vir enige tekens van skade. Moenie gebruik as die koord beskadig is nie

2.1.23. Moenie die prop met nat hande hanteer nie.

## **2.2. Persoonlike veiligheid**

2.2.1 LET WEL: Moenie die toestel sonder toesig laat nie

2.2.2. Moenie warm oppervlaktes aanraak nie gebruik handvatsetsels of knoppe want dit kan lei tot ernstige brandwonde

2.2.3 Die toestel is nie geskik vir industriële gebruik soos kantore, hotelle, motelle en gastehuise

2.2.4. Die toestel is nie geskik vir gebruik deur verminderde fisiese verstandelike vermoens of gebrek aan ervaring of kennis tensy hulle opleiding gehad het

2.2.5. Die toestel is nie `n speelgoed en kinders moet altyd toesig hê om te verhoed dat hulle met die toestel speel.

## **2.2. Gebruik en sorg:**

2.2.1. Die kabel moet ten volle afgewikkel word voor gebruik.

2.2.2. Die toestel moet nie gebruik word as die parte of bykomstighede nie behoorlik pas

2.2.3. Die toestel moet nooit leeg gebruik word nie

2.2.4. Die Toestel moet nooit gedraai word terwyl dit in werking is of in die muurprop gekoppel is

2.2.5. Die kook oppervlakte moet nooit toegemaak word met foelie of soortgelyke materiaal.

2.2.6. Stoor buite bereik van kinders.

2.2.7. Moenie stoor terwyl die toestel nog warm is nie.

2.2.8. Moenie sonder toesig laat en hou buite bereik van kinders.

2.2.9. As die toestel aan die brand slaan, ontkoppel onmiddellik van die hoofprop en gebruik die deksel om vuur te smoor of gooi toe met `n groot doek. **MOET NOOIT WATER GEBRUIK NIE.**

## **2.3. Diens:**

2.3.1. Die toestel moet deur `n gekwalifiseerde tegnikus gediens word

2.3.2 As die koord beskadig word moet dit deur die diensagent of `n gekwalifiseerde persoon vervang word om brandgevaar te verhoed

2.3.3. Enige misbruik en mislukking om instruksies te volg lewer die waarborg nul en van gener waarde.

## **3. Instruksies vir gebruik**

### **Voor gebruik:**

3.1. Verwyder alle verpakkings materiaal voor gebruik.

### **3.2. Gebruik en sorg:**

3.2.1. Dit is belangrik dat die water houër met water gevul word, met inagneming van die MIN en MAX-vlakke, soos aangedui deur Fig 1, voordat die toestel aangeskakel word.

3.2.2. Roll die kabel heeltemal uit voor aan muurprop gekoppel word

3.2.3. Koppel aan muurprop.

3.2.4. Skakel aan deur die seleksie kontrole te gebruik.

3.2.5. Kies die gewenste funksie: 0 (stop / infrarooi), 1 (Vibrasie en infrarooi), 2 (borrels en infrarooi), 3 (borrels, vibrasie en infrarooi).

3.2.6. Om die rollers te gebruik rol voete vorentoe en agtertoe oor die rollers.



### **3.3. Pedikuur/manikure stel:**

3.3.1. Plaas die batterye in die betrokke kompartement, maak seker dat die polariteite (+ / - tekens) soos aangedui in posisie is (2 x 1.5V AA-batterye nie ingesluit word nie)

3.3.2. Heg die verlangde bykomstigheid aan (afhangende van die funksie wat u wil uitvoer, soos hieronder uiteengesit).

3.3.3. Die skakelaar op die toestel stel jou in staat om tussen twee snelhede in elke rigting te kies.

3.3.4. Dompel jou hande / voete in warm, seepwater. Droog versigtig.

### **BYKOMSTIGHEDE**

- Skyf 2- Skyf om naels te fyl.
- NB: Verwyder die Blou PVC plastiek voordat dit gebruik word. Hierdie toebehore kan selfs die dikste, verharde naels vorm en herdefinieer. Gereelde gebruik maak naels sterker en is geskik vir beide naels en toonnaels
- Skyf 3- Poleer skyf
- Om die punte van die naels te poleer na gefyl, en om die nael oppervlakte te poets.
- Skyf 4- Presisie kop
- Om verharde vel te verwyder en om naels skoon te maak
- Skyf 5- Breë kop om eelte te verwyder en naels te verkort. (Gesik vir toonnaels)
- Slim poleerkop om eelte te verwyder en naels te verkort (hand naels) Laat die bykomstigheid sorgvuldig skuif oor die areas wat behandel moet word.

Vir beste resultate

- Was voete voor pedikuur behandeling
- Na die behandeling, steek voete (of hande) in water en gebruik 'n bevochtigende room (room nie ingesluit).

### **4. Skoonmaak en instandhouding**

4.1.1. Skakel af na die 0 posisie.

4.1.2. Ontkoppel van die krag toevoer.

4.1.3. Maak die water houër leeg deur die water uit te gooi, in die teenoorgestelde rigting as die selkieskakelaar (MOENIE DIE SELEKSIE SKAKE-LAAR LAAT NAT WORD NIE).

4.1.4. Vee die houër uit met 'n sagte klam lap

4.1.5. Maak die voet spa droog voor stoor

4.1.6. Maak seker dat u die batterye verwyder

het voordat u die pedikuur-stel skoonmaak.

4.1.7. Moet nooit die pedikuur-eenheid in water of enige ander vloeistowwe dompel nie.

4.1.8. Maak die pedikuur-eenheid en die houër met 'n sagte lap skoon.

4.1.9. Moenie skuur produkte gebruik om skoon te maak nie

4.1.10. Om die toebehore skoon te maak, gebruik 'n sagte kwas om enige oorblyfsels van vel en naels te verwyder.

Die skyfies en koniese koppe kan skoongemaak word met 'n klam sagte kwas.



## Estimado cliente,

Gracias por elegir comprar un producto de la marca Mellerware . Gracias a su tecnología, diseño y operación y al hecho de que supera los estándares de calidad más estrictos, se puede garantizar un uso totalmente satisfactorio y una larga vida útil del producto.

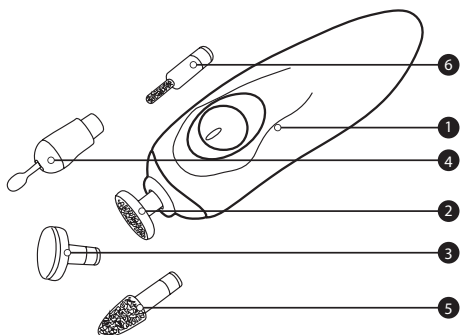
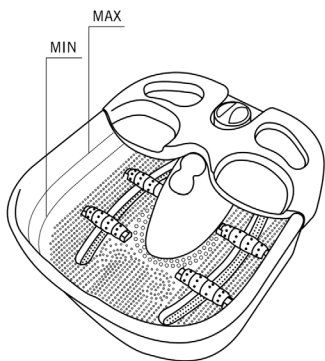
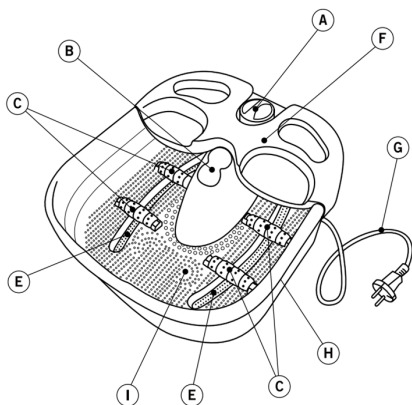

## 1. Descripción de las piezas

- A. Selector selector
- B. luz infrarroja
- C. masajeadores rodantes
- E. chorros de aire
- F. protector de salpicaduras desmontable
- G. Cordon
- H. pie spa cuerpo
- I. deposito de agua

## 1. Conjunto pedicura cuerpo principal

- 2. Disco para limar y acortar las uñas
- 3. disco de pulido
- 4. Cabeza de precisión
- 5. Cabeza ancha para manicuras
- 6. Cabeza pulidora delgada (y removedor de callos)

## 2. Consejos y advertencias de seguridad!

Lea estas instrucciones cuidadosamente antes de encender el aparato y guárdelo para futuras referencias. Si no se siguen y se observan estas instrucciones, se podría producir un accidente. Limpie todas las partes del producto que estarán en contacto con los alimentos, como se indica en la sección de limpieza, antes de usar.

### 2.1. Uso o entorno de trabajo:

- 2.1.1. Mantenga el área de trabajo limpia y bien iluminada. Áreas desordenadas y oscuras invitan a los accidentes.
- 2.1.2. Utilice el aparato en un lugar bien ventilado.
- 2.1.3. No coloque el aparato sobre superficies calientes, como placas de cocción, quemadores de gas, hornos u objetos similares .
- 2.1.4. Mantenga a los niños y transeúntes alejados cuando utilice este aparato.
- 2.1.5. Coloque el aparato sobre una superficie horizontal, plana y estable, adecuada para soportar altas temperaturas y alejado de otras fuentes de calor y en contacto con el agua.
- 2.1.6. Mantenga el aparato alejado de materiales inflamables como textiles, cortinas, cartón o papel, etc.
- 2.1.7. No coloque material inflamable cerca del aparato.
- 2.1.8. No utilice el dispositivo en asociación con un programador, temporizador u otro dispositivo

que lo encienda automáticamente.

2.1.9. No utilice el aparato si el cable o el enchufe están dañados.

2.1.10. Asegúrese de que el voltaje indicado en la etiqueta de clasificación coincida con el voltaje de la fuente de alimentación antes de enchufar el suministro.

2.1.11. Conecte el aparato a la red eléctrica con una toma de tierra que soporte un mínimo de 10 amperios.

2.1.12. El enchufe del aparato debe encajar correctamente en la toma de corriente de la red. No altere el enchufe.

2.1.13. Si utiliza cuidadosamente las clasificaciones de múltiples enchufes, la corriente utilizada por varios aparatos podría fácilmente superar la clasificación de los enchufes múltiples.

2.1.14. Si alguna de las carcasas del aparato se rompe, desconecte inmediatamente el aparato de la red eléctrica para evitar la posibilidad de una descarga eléctrica.

2.1.15. No utilice el aparato si se ha caído al suelo o si hay signos visibles de daños.

2.1.16. No fuerce el cable de alimentación.

Nunca utilice el cable de alimentación para levantar, transportar o desenchufar el aparato.

2.1.17. No enrolle el cable de alimentación alrededor del aparato .

2.1.18. No enganche ni arrugue el cable de alimentación.

2.1.19. No permita que el cable de alimentación cuelgue o entre en contacto con las superficies calientes del aparato .

2.1.20. Compruebe el estado del cable de alimentación. Los cables dañados o enredados aumentan el riesgo de descarga eléctrica.

2.1.21. El aparato no es adecuado para uso en exteriores.

2.1.22. El cable de alimentación debe examinarse regularmente para detectar signos de daños, y si el cable está dañado, no debe utilizarse el aparato.

2.1.23. No toque el enchufe con las manos mojadas.

## **2.2. Seguridad personal**

2.2.1. Precaución: No deje el aparato desatendido durante su uso, ya que existe el riesgo de un accidente .

2.2.2. No toque las partes calientes del aparato, ya que puede causar quemaduras graves.

2.2.3. Este aparato es solo para uso doméstico, no para uso industrial o profesional. No está diseñado para que lo utilicen los huéspedes en entornos hoteleros como alojamiento y desayuno, hoteles, moteles y otros tipos de entornos comerciales , incluso en casas de labranza, áreas del personal de cocina en tiendas, oficinas y otros entornos laborales.

2.2.4. Este aparato no está destinado a ser utilizado por personas (incluidos niños) con capacidades físicas, sensoriales o mentales reducidas, o por falta de experiencia y conocimiento, a menos que una persona responsable de su seguridad les haya dado supervisión o instrucciones sobre el uso del aparato.

2.2.5. Este aparato no es un juguete. Los niños deben ser supervisados para asegurarse de que no jueguen con el aparato.

## **2.3. Uso y cuidado:**

2.3.1. Desenrolle completamente el cable de alimentación del aparato antes de cada uso.

2.3.2. No utilice el aparato si las piezas o accesorios no están bien ajustados.

2.3.3. No utilice el aparato cuando esté vacío.

2.3.4. No encienda el aparato mientras esté en uso o conectado a la red eléctrica.

2.3.5. Desenchufe el aparato de la red eléctrica cuando no esté en uso y antes de realizar cualquier tarea de limpieza.

2.3.6. Este aparato debe guardarse fuera del alcance de los niños.

2.3.7. No guarde el aparato si todavía está caliente.

2.3.8. Nunca deje el aparato desatendido cuando esté en uso y manténgalo fuera del alcance de los niños.

2.3.9. Si, por alguna razón, el aparato se incendiara, desconéctelo de la fuente de alimentación eléctrica y **NO USE AGUA PARA APAGAR EL FUEGO.**

## **2.4. Servicio:**

2.4.1. Asegúrese de que el servicio sea reparado solo por un técnico calificado y que solo se usen piezas de repuesto o accesorios originales para reemplazar las piezas / accesorios existentes.

2.4.2. Si el cable de alimentación está dañado, el fabricante o su agente de servicio o una persona con calificaciones similares deben reemplazarlo para evitar un peligro.

2.4.3. Cualquier uso indebido o incumplimiento de las instrucciones de uso anulará la garantía y la responsabilidad del fabricante.

### 3. Instrucciones de uso

3.1. Antes de usar:

3.1.1. Retire la película protectora del aparato (si corresponde).

3.1.2. Antes de usar el producto por primera vez, limpie las piezas que entrarán en contacto con el agua de la manera descrita en la sección de limpieza.

3.2. Uso y cuidado:

3.2.1. Es importante que el depósito de agua se llene de agua, teniendo en cuenta los niveles MÍN y MÁX, indicados en la Fig. 1, antes de encender el aparato.

3.2.2. Desenrolle completamente el cable de alimentación antes de enchufarlo.

3.2.3. Conecte el aparato a la red eléctrica.

3.2.4. Encienda el aparato usando el control selector.

3.2.5. Seleccione la función deseada: 0 (detener / infrarrojo), 1 (vibración e infrarrojo), 2 (burbujas e infrarrojo), 3 (burbujas, vibración e infrarrojo).

3.2.6. Para usar los rodillos de masaje, mueva los pies hacia atrás y adelante sobre ellos.

### 3.3. Set de pedicura / manicura:

3.3.1. Inserte las baterías en el compartimiento específico, teniendo cuidado de colocar las polaridades (signos +/-) como se muestra (2 pilas AA de 1.5V, no incluidas)

3.3.2. Adjunte el accesorio deseado (según la operación que desee realizar, como se especifica a continuación).

3.3.3. El interruptor del aparato le permite elegir entre dos velocidades en cada dirección.

3.3.4. Sumerja sus manos / pies en agua tibia y jabonosa. Secar cuidadosamente.

### ACCESORIOS

• Adjunto 2- Disco para limar las uñas.

NB: antes de usar, retire la película protectora

de PVC azul . Este accesorio puede dar forma y redefinir incluso el Uñas más gruesas, endurecidas. El uso regular hace que las uñas sean más fuertes y resistentes, y es adecuado tanto para las uñas como para las uñas de los pies.

• Accesorio 3- Disco de pulido.

Para pulir las puntas de las uñas después de la presentación, y para pulir la superficie de la uña.

• Accesorio 4- cabezal de precisión

Remove y elevar las cutículas endurecidas y limpiar las uñas.

• Accesorio 5- Cabeza ancha para eliminar el callo y acortar las uñas (Adecuado para uñas de los pies)

• Cabezal pulidor delgado para eliminar el callo y acortar las uñas (uñas de mano)

Permita que el accesorio se deslice con cuidado sobre las áreas a tratar.

Para mejores resultados-

• Lavar los pies antes de comenzar el tratamiento de pedicura.

• Después del tratamiento, sumerja los pies (o las manos) en agua y aplique una crema o loción humectante (cremas y lociones no incluidas).

### 4. Limpieza y Mantenim NCE

4.1.1. Apague el spa de pies girando el dial a la posición 0.

4.1.2. Desenchufe el spa de pies de la red.

4.1.3. Vacíe el depósito de agua vertiendo el agua en la dirección opuesta a la del dial selector (NO HAGA QUE EL DIALLO SELECTOR ESTÉ EN HILO).

4.1.4. Limpie el interior y el exterior con un paño húmedo.

4.1.5. Secar el spa de pies antes de guardar.

4.1.6. Antes de limpiar el set de pedicura, asegúrese de haber retirado las baterías.

4.1.7. Nunca sumerja la unidad de pedicura en agua ni en ningún otro líquido.

4.1.8. Limpie la unidad de pedicura y la caja con un paño suave ligeramente humedecido con agua.

4.1.9. Nunca utilice otros líquidos o detergentes abrasivos. Siempre seque con cuidado.

4.1.10. Para limpiar los accesorios, use un cepillo suave para eliminar los residuos de la piel y las uñas.

4.1.11. Los discos y las cabezas cónicas se

pueden limpiar con un cepillo suave y húmedo.

## **5. Anomalías y reparación.**

5.1. Lleve el aparato a un centro de asistencia autorizado si el producto está dañado o si surgen otros problemas.

5.2. Si la conexión a la red eléctrica se ha dañado, debe reemplazarse y debe proceder como lo haría en caso de daños.

## Cher client,

Merci d'avoir choisi d'acheter un produit de marque Mellerware. Grâce à sa technologie, à sa conception et à son fonctionnement et au fait qu'il dépasse les normes de qualité les plus strictes, une utilisation pleinement satisfaisante et une longue durée de vie du produit peuvent être garanties.

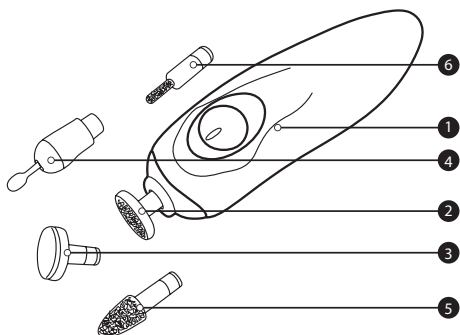
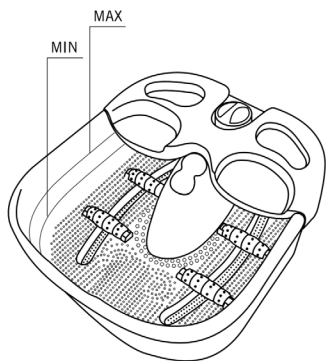
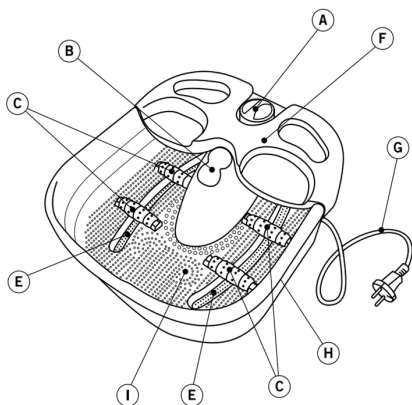

## 1. Description des pièces

- A. Molette de sélection
- B. lumière infrarouge
- C. Masseurs roulants
- E. jets d'air
- F. Splashguard détachable
- G. Cord
- H. Corps du spa pour les pieds
- I. Gisement d'eau

### 1. Corps principal de pédicure

- 2. Disque pour limer et raccourcir les ongles
- 3. Disque de polissage
- 4. Tête de prothèse
- 5. tête large pour manucure
- 6. Tête de polissage mince (et décapant)

### 2. Conseils de sécurité et avertissements!

Lisez attentivement ces instructions avant de mettre l'appareil en marche et conservez-les pour référence ultérieure. Le non respect de ces instructions peut entraîner un accident. Nettoyez toutes les parties du produit qui seront en contact avec les aliments, comme indiqué dans la section Nettoyage, avant utilisation.

#### 2.1. Utilisation ou environnement de travail:

2.1.1. Gardez la zone de travail propre et bien éclairée. Les zones encombrées et sombres sont propices aux accidents.

2.1.2. Utilisez l'appareil dans un endroit bien ventilé.

2.1.3. Ne placez pas l'appareil sur des surfaces chaudes, telles que des plaques de cuisson, des brûleurs à gaz, des fours ou des objets similaires.

2.1.4. Éloignez les enfants et les passants lorsque vous utilisez cet appareil.

2.1.5. Placez l'appareil sur une surface horizontale, plane et stable, adaptée aux températures élevées, à l'écart des autres sources de chaleur et au contact de l'eau.

2.1.6. Gardez l'appareil à l'écart de matériaux inflammables tels que textiles, rideaux, carton ou papier, etc.

2.1.7. Ne placez pas de matériaux inflammables à proximité de l'appareil.

2.1.8. N'utilisez pas l'appareil en association avec un programmeur, une minuterie ou un autre appareil qui l'allume automatiquement.

2.1.9. N'utilisez pas l'appareil si le câble ou la fiche est endommagé.

2.1.10. Assurez-vous que la tension indiquée sur la plaque signalétique correspond à la tension du secteur avant de brancher l'appareil.

2.1.11. Raccordez l'appareil au secteur avec une prise de terre résistant à un minimum de 10 ampères.

2.1.12. La fiche de l'appareil doit être correctement insérée dans la prise secteur. Ne modifiez pas la fiche.

2.1.13. Si vous utilisez une prise multiple, vérifiez soigneusement les valeurs nominales car le courant utilisé par plusieurs appareils pourrait facilement dépasser la valeur nominale de la prise multiple.

2.1.14. En cas de bris de l'un des revêtements de l'appareil, débranchez-le immédiatement du secteur afin d'éviter tout risque d'électrocution.

2.1.15. N'utilisez pas l'appareil s'il est tombé sur le sol ou s'il présente des signes visibles de dommages.

2.1.16. Ne forcez pas le cordon d'alimentation. N'utilisez jamais le cordon d'alimentation pour soulever, transporter ou débrancher l'appareil.

2.1.17. N'enroulez pas le cordon d'alimentation autour de l'appareil.

2.1.18. Ne coupez ni ne pliez le cordon d'alimentation.

2.1.19. Ne laissez pas le cordon d'alimentation pendre ou entrer en contact avec les surfaces chaudes de l'appareil.

2.1.20. Vérifiez l'état du cordon d'alimentation. Les câbles endommagés ou emmêlés augmentent le risque de choc électrique.

2.1.21. L'appareil n'est pas adapté pour une utilisation en extérieur.

2.1.22. Le cordon d'alimentation doit être examiné régulièrement pour détecter tout signe de dommage. Si le cordon est endommagé, vous ne devez pas utiliser l'appareil.

2.1.23. Ne touchez pas la fiche avec les mains mouillées.

## **2.2. Sécurité personnelle**

2.2.1. Attention: Ne laissez pas l'appareil sans surveillance pendant son utilisation, vous risquez un accident.

2.2.2. Ne touchez pas les pièces chauffées de

l'appareil, car cela pourrait causer de graves brûlures.

2.2.3. Cet appareil est uniquement destiné à un usage domestique, pas à un usage industriel ou professionnel. Il n'est pas destiné à être utilisé par les clients dans des environnements d'accueil tels que chambres d'hôtes, hôtels, motels et autres types d'environnements commerciaux, même dans les maisons de ferme, le personnel de la cuisine dans les magasins, les bureaux et autres environnements de travail.

2.2.4. Cet appareil n'est pas destiné à être utilisé par des personnes (y compris des enfants) ayant des capacités physiques, sensorielles ou mentales réduites, ou manquant d'expérience et de connaissances, à moins d'avoir été supervisées ou instruites concernant leur utilisation par une personne responsable de leur sécurité.

2.2.5. Cet appareil n'est pas un jouet. Les enfants doivent être surveillés pour s'assurer qu'ils ne jouent pas avec l'appareil.

## **2.3. Utilisation et soin:**

2.3.1. Déroulez complètement le câble d'alimentation de l'appareil avant chaque utilisation.

2.3.2. N'utilisez pas l'appareil si les pièces ou les accessoires ne sont pas correctement installés.

2.3.3. N'utilisez pas l'appareil lorsqu'il est vide.

2.3.4. Ne retournez pas l'appareil en cours d'utilisation ou branché sur le secteur.

2.3.5. Débranchez l'appareil du secteur lorsqu'il n'est pas utilisé et avant de commencer toute tâche de nettoyage.

2.3.6. Cet appareil doit être rangé hors de la portée des enfants.

2.3.7. Ne rangez pas l'appareil s'il est encore chaud.

2.3.8. Ne laissez jamais l'appareil sans surveillance lorsqu'il est utilisé et tenez-le hors de la portée des enfants.

2.3.9. Si, pour une raison quelconque, l'appareil s'enflamme, débranchez-le du secteur et NE PAS UTILISER D'EAU POUR ÉTEINDRE LE FEU.

## **2.4. Entretien:**

2.4.1. Assurez-vous que l'appareil n'est entretenu que par un technicien qualifié et que seules des pièces de rechange ou des accessoires d'origine

sont utilisées pour remplacer des pièces / accessoires existants.

2.4.2. Si le cordon d'alimentation est endommagé, le fabricant ou son agent de service ou une personne de qualification similaire doit le remplacer afin d'éviter tout danger.

2.4.3. Toute utilisation abusive ou non-respect des instructions d'utilisation rend la garantie et la responsabilité du fabricant nulles et non avenues.

### **3. Instructions d'utilisation**

#### **3.1. Avant utilisation:**

3.1.1. Retirez le film de protection de l'appareil (le cas échéant).

3.1.2. Avant d'utiliser le produit pour la première fois, nettoyez les pièces qui entreront en contact avec de l'eau de la manière décrite dans la section Nettoyage.

#### **3.2. Utilisation et soin:**

3.2.1. Il est important que le dépôt d'eau soit rempli d'eau, en tenant compte des niveaux MIN et MAX, indiqués par la Fig. 1, avant de mettre l'appareil en marche.

3.2.2. Déroulez complètement le cordon de pose avant de le brancher.

3.2.3. Connectez l'appareil au secteur.

3.2.4. Allumez l'appareil à l'aide du sélecteur.

3.2.5. Sélectionnez la fonction souhaitée: 0 (arrêt / infrarouge), 1 (vibration et infrarouge), 2 (bulles et infrarouge), 3 (bulles, vibration et infrarouge).

3.2.6. Pour utiliser les rouleaux de massage, faites rouler vos pieds en arrière et en avant sur eux.

#### **3.3. Ensemble de pédicure / manucure:**

3.3.1. Insérez les piles dans le compartiment spécifique en veillant à positionner les polarités (signes + / -) comme indiqué (2 piles AA de 1,5 V non fournies).

3.3.2. Fixez l'accessoire souhaité (en fonction de l'opération que vous souhaitez effectuer, comme indiqué ci-dessous).

3.3.3. L'interrupteur de l'appareil vous permet de choisir entre deux vitesses dans chaque direction.

3.3.4. Plongez vos mains / pieds dans de l'eau chaude savonneuse. Sécher soigneusement.

### **ACCESSOIRES**

- Pièce jointe 2 - Disque pour limer les ongles. NB: avant utilisation, retirer le film de protection en PVC bleu. Cet accessoire peut façonner et redéfinir même les ongles les plus épais et durcis. Une utilisation régulière rend les ongles plus forts et plus résistants et convient aux ongles comme aux ongles.

- Pièce jointe 3- Disque de polissage  
Polir les pointes des ongles après le limage et polir la surface des ongles.

- Attachement 4- tête de précision  
Enlever et élever les cuticules durcies et nettoyer les ongles

- Attachement 5- Tête large pour enlever les callosités et raccourcir les ongles (Convient pour les ongles)

- Tête de polissage mince pour enlever les callosités et raccourcir les ongles (ongles à la main)  
Laisser l'accessoire glisser soigneusement sur les zones à traiter.

#### **Pour les meilleurs résultats:**

- Se laver les pieds avant de commencer le traitement de pédicure

- Après le traitement, plonger les pieds (ou les mains) dans de l'eau et appliquer une crème ou une lotion hydratante (crèmes et lotions non fournies).

### **4. Cleaning and Maintenance**

4.1.1. Turn the foot spa off by turning the dial to the 0 position.

4.1.2. Unplug the foot spa from the mains.

4.1.3. Empty the water deposit by pouring the water out, in the opposite direction as the selector dial (DO NOT GET THE SELECTOR DIAL WET).

4.1.4. Wipe the inner and outer with a damp cloth.

4.1.5. Dry the foot spa before storing away.

4.1.6. Before clearing the pedicure set, ensure that you have removed the batteries.

4.1.7. Never immerse the pedicure unit in water or any other liquids.

4.1.8. Clean the pedicure unit and case with a soft cloth slightly dampened with water.

4.1.9. Never use other liquids or abrasive detergents. Always dry carefully.



4.1.10. To clean the accessories, use a soft brush to remove any residues of skin and nails.

4.1.11. The discs and conical heads can be cleaned with a damp soft brush.

## **5. Anomalies et reparation**

5.1. Amenez l'appareil dans un centre d'assistance agréé si le produit est endommagé ou si d'autres problèmes se produisent.

5.2. Si la connexion au secteur est endommagée, vous devez la remplacer et procéder comme vous le feriez en cas de dommage.

## Estimado cliente,

Obrigado por escolher comprar um produto da marca Mellerware . Graças à sua tecnologia, design e operação e ao fato de exceder os mais rigorosos padrões de qualidade, um uso totalmente satisfatório e uma longa vida útil do produto podem ser assegurados.

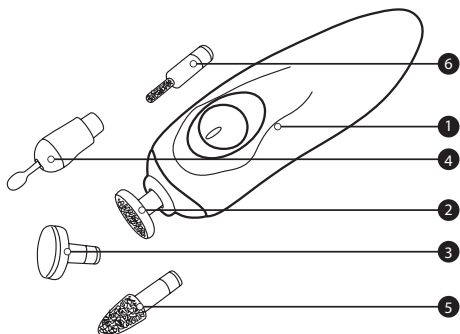
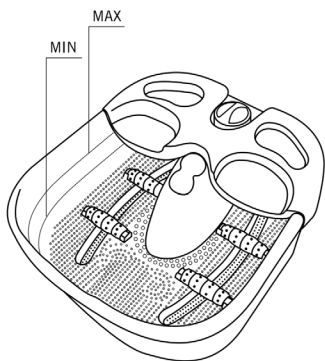
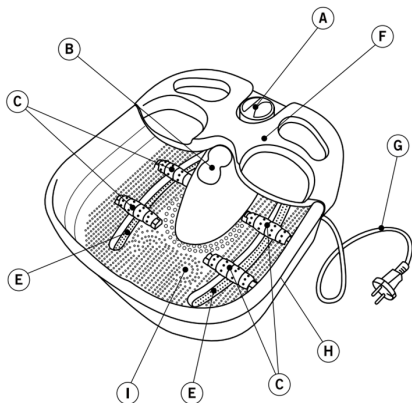

## 1. Descrição das peças

- A. Seletor
- B. luz infravermelha
- C. Massageadores
- E. Jatos de ar
- F. Protetor de Respingos Destacável
- G. Cord
- H. Corpo do spa para os pés
- I. Depósito de água

## 1. Corpo principal conjunto de pedicure

- 2. Disco para arquivar e encurtar unhas
- 3. Disco de polimento
- 4. Cabeça de precisão
- 5. Cabeça larga para manicures
- 6. Slim polimento (e removedor de calos) cabeça

## 2. Conselhos de segurança e avisos!

Leia atentamente estas instruções antes de ligar o aparelho e guarde-as para consultas futuras. Não seguir e cumprir estas instruções pode levar a um acidente. Limpe todas as partes do produto que estarão em contato com os alimentos, conforme indicado na seção de limpeza , antes de usar.

### 2.1. Uso ou ambiente de trabalho:

- 2.1.1. Mantenha a área de trabalho limpa e bem iluminada. Áreas desordenadas e escuras provocam acidentes.
- 2.1.2. Use o aparelho em uma área bem ventilada.
- 2.1.3. Não coloque o aparelho em superfícies quentes, tais como placas de cozedura, queimadores a gás, fornos ou itens semelhantes .
- 2.1.4. Mantenha crianças e transeuntes afastados ao usar este aparelho.
- 2.1.5. Coloque o aparelho sobre uma superfície horizontal, plana e estável, adequada para resistir a altas temperaturas e longe de outras fontes de calor e ao contato com a água.
- 2.1.6. Mantenha o aparelho afastado de materiais inflamáveis, como têxteis, cortinas, papelão ou papel, etc.
- 2.1.7. Não coloque material inflamável perto do aparelho.
- 2.1.8. Não use o aparelho em associação com um programador, temporizador ou outro dispositivo que o liga automaticamente.

2.1.9. Não use o aparelho se o cabo ou o plugue estiver danificado.

2.1.10. Certifique-se de que a voltagem indicada na etiqueta de classificação corresponda à voltagem da fonte de alimentação antes de conectar o aparelho.

2.1.11. Ligue o aparelho à fonte de alimentação com uma tomada de terra com um mínimo de 10 amperes.

2.1.12. O plugue do aparelho deve encaixar corretamente no soquete da fonte de alimentação. Não altere o plugue.

2.1.13. Se estiver usando uma classificação de verificação de vários plugues com cuidado, a corrente usada por vários aparelhos pode facilmente exceder a classificação do plugue múltiplo.

2.1.14. Se algum dos invólucros do aparelho se partir, desligue imediatamente o aparelho da corrente elétrica para evitar a possibilidade de um choque elétrico.

2.1.15. Não utilize o aparelho se este cair no chão ou se houver sinais visíveis de danos.

2.1.16. Não force o cabo de alimentação. Nunca use o cabo de alimentação para levantar, transportar ou desconectar o aparelho.

2.1.17. Não enrole o cabo de alimentação ao redor do aparelho .

2.1.18. Não prenda nem torça o cabo de alimentação.

2.1.19. Não permita que o cabo de alimentação fique preso ou entre em contato com as superfícies quentes do aparelho .

2.1.20. Verifique o estado do cabo de alimentação. Cabos danificados ou emaranhados aumentam o risco de choque elétrico.

2.1.21. O aparelho não é adequado para uso externo.

2.1.22. O cabo de alimentação deve ser examinado regularmente em busca de sinais de danos e, se o cabo estiver danificado, o aparelho não deve ser usado.

2.1.23. Não toque no plugue com as mãos molhadas.

## **2.2. Segurança pessoal**

2.2.1. Cuidado: Não deixe o aparelho sem vigilância durante o uso, pois existe o risco de um acidente .

2.2.2. Não toque nas partes aquecidas do aparelho, pois isso pode causar queimaduras graves.

2.2.3. Este aparelho destina-se apenas a uso doméstico, não para uso industrial ou profissional. Não se destina a ser utilizado por hóspedes em ambientes de hospitalidade, como bed and breakfast, hotéis, motéis e outros tipos de ambientes comerciais , mesmo em casas de fazenda, áreas da equipe de cozinha em lojas, escritórios e outros ambientes de trabalho.

2.2.4. Este aparelho não deve ser utilizado por pessoas (incluindo crianças) com capacidades físicas, sensoriais ou mentais reduzidas, ou falta de experiência e conhecimento, a menos que tenham recebido supervisão ou instruções relativas ao uso do aparelho por uma pessoa responsável pela sua segurança.

2.2.5. Este aparelho não é um brinquedo. As crianças devem ser supervisionadas para garantir que não brincam com o aparelho.

## **2.3. Use e cuidado:**

2.3.1. Desenrole completamente o cabo de alimentação do aparelho antes de cada utilização.

2.3.2. Não utilize o aparelho se as peças ou acessórios não estiverem bem colocados.

2.3.3. Não use o aparelho quando estiver vazio.

2.3.4. Não ligue o aparelho enquanto estiver em uso ou conectado à fonte de alimentação principal.

2.3.5. Desligue o aparelho da corrente elétrica quando não estiver em uso e antes de realizar qualquer tarefa de limpeza.

2.3.6. Este aparelho deve ser mantido fora do alcance das crianças.

2.3.7. Não guarde o aparelho se ainda estiver quente.

2.3.8. Nunca deixe o aparelho sem vigilância quando em uso e mantenha fora do alcance de crianças.

2.3.9. Se, por algum motivo, o aparelho tiver que pegar fogo, desconecte o aparelho da rede elétrica e **NÃO USE ÁGUA PARA DESLIGAR O FOGO.**

## **2.4. Serviço:**

2.4.1. Certifique-se de que o aparelho seja atendido somente por um técnico qualificado e apenas peças sobressalentes ou acessórios

originais sejam usados para substituir peças / acessórios existentes.

2.4.2. Se o cabo de alimentação estiver danificado, o fabricante ou seu agente de serviço ou uma pessoa com qualificação similar deve substituí-lo para evitar um risco.

2.4.3. Qualquer uso indevido ou falha em seguir as instruções de uso torna a garantia e a responsabilidade do fabricante nulas e sem efeito.

### **3. Instruções de uso**

3.1. Antes de usar:

3.1.1. Retire o filme de proteção do aparelho (se aplicável).

3.1.2. Antes de usar o produto pela primeira vez, limpe as peças que entrarão em contato com a água da maneira descrita na seção de limpeza.

### **3.2. Use e cuidado:**

3.2.1. É importante que o depósito de água seja preenchido com água, tendo em conta os níveis MIN e MAX, indicados na Fig. 1, antes de ligar o aparelho.

3.2.2. Desenrole o cabo de poser completamente antes de conectá-lo.

3.2.3. Ligue o aparelho à corrente.

3.2.4. Ligue o aparelho usando o seletor de controle.

3.2.5. Selecione a função desejada: 0 (stop / infravermelho), 1 (vibração e infravermelho), 2 (bolhas e infravermelho), 3 (bolhas, vibração e infravermelho).

3.2.6. Para usar os rolos de massagem, gire os pés para trás e para frente sobre eles.

### **3.3. Conjunto de pedicure / manicure:**

3.3.1. Insira as pilhas no compartimento específico, tomando o cuidado de posicionar as polaridades (sinais +/-) como mostrado (2 x 1.5V AA- Pilhas não incluídas)

3.3.2. Anexe o acessório desejado (dependendo da operação que você deseja executar, conforme especificado abaixo).

3.3.3. O interruptor no aparelho permite escolher entre duas velocidades em cada direção.

3.3.4. Mergulhe suas mãos / pés em água morna e sabão. Seco com cuidado

### **ACESSÓRIOS**

• Anexo 2- Disco para arquivar unhas.

NB: antes de usar, remova o filme de proteção de PVC azul . Este acessório pode moldar e redefinir até mesmo unhas mais grossas e endurecidas.

O uso regular torna as unhas mais fortes e mais resistentes e é adequado para unhas e unhas dos pés.

• Anexo 3- Disco de polimento

Para polir as pontas das unhas após a lixagem e polir a superfície da unha.

• Anexo 4- cabeça de precisão

Remover e levantar cutículas endurecidas e limpar unhas

• Anexo 5- Cabeça larga para remover o calo e encurtar as unhas para unhas dos pés)

• Cabeça de polimento fina para remover calos e encurtar as unhas (unhas das mãos)

Deixe o acessório deslizar cuidadosamente sobre as áreas a serem tratadas.

Para melhores resultados-

• Lave os pés antes de iniciar o tratamento com pedicure

• Após o tratamento, mergulhe os pés (ou mãos) na água e aplique um creme ou loção hidratante (cremes e loções não fornecidos).

### **4. Limpeza e Mantena nce**

4.1.1. Desligue o spa do pé girando o seletor para a posição 0.

4.1.2. Desligue o spa do pé da corrente.

4.1.3. Esvazie o depósito de água, derramando a água para fora, na direção oposta à do selector (NÃO RECEBA O SELECTOR WAL WET).

4.1.4. Limpe o interior e o exterior com um pano úmido.

4.1.5. Seque o spa do pé antes de guardar.

4.1.6. Antes de limpar o conjunto de pedicure, certifique-se de ter removido as baterias.

4.1.7. Nunca mergulhe a unidade de pedicure em água ou outros líquidos.

4.1.8. Limpe a unidade de pedicura e o estojo com um pano macio ligeiramente humedecido em água.

4.1.9. Nunca use outros líquidos ou detergentes abrasivos. Sempre seque com cuidado.

4.1.10. Para limpar os acessórios, use uma escova macia para remover qualquer resíduo de

pele e unhas.

4.1.11. Os discos e cabeças cônicas podem ser limpos com uma escova macia úmida.

## **5. Anomalias e reparo**

5.1. Leve o aparelho a um centro de suporte autorizado se o produto estiver danificado ou se surgirem outros problemas.

5.2. Se a conexão com a rede estiver danificada, ela deve ser substituída e você deve proceder como se estivesse em caso de danos.



Thank you for purchasing a Mellerware product. Mellerware guarantees that your product has been thoroughly inspected and tested before being dispatched and is free from mechanical and electrical defects and complies with the applicable safety standards. With every Mellerware product purchased you get a 2 year warranty as detailed in the terms and conditions below.

## First Year – 1 Year Retail Warranty:

Should defects due to faulty parts or workmanship develop, under normal use, within 12 months from the original purchase date, please return the product to the store from where it was purchased for repair free of charge. However, for the customer's convenience we will replace products where the purchase price is equal to or less than R750 incl. VAT

## Second Year – 1 Year Extended Warranty

Mellerware takes pride in their product quality and therefore offer an extended 12 month warranty over and above the 1 Year Retail Warranty. Should defects due to faulty material or workmanship develop, under normal domestic use, after the 12 month period and within 24 months from the original date of purchase, please return the product postage pre-paid to Mellerware for repair. Mellerware will repair the product free of charge and return it to you directly. Mellerware will replace a product with a similar product in the same or better condition, if the repair cannot be conducted for whatever reason.

NB: The 1 Year Extended Warranty is only valid for customers who have registered their warranty online at [www.mellerware.co.za](http://www.mellerware.co.za) within the first year after making their purchase. See overleaf for details and instructions.

## Before returning your product, check the following:

- Your household mains supply socket is in good condition, working and switched on.
- The mains supply circuit is not overloaded (White trip switch on your DB board is off).
- You have read the trouble shooting guide in your Instructions for Use.
- All accessories and parts are present.

## The following conditions apply:

1. Please ensure you retain your original receipt as this must be presented when making a claim under the terms of the warranty. It is impossible to determine the warranty period without your original proof of purchase, so please keep this in a safe place. (NB. Your warranty can be scanned onto the Mellerware web site for safe storage – see reverse side for details.)
2. If a refund or exchange is required the product must be complete with all accessories, parts and packaging. Missing parts will render the warranty void.
3. Upon receipt of your appliance, check it for any transport damage to ensure it is safe for use. Return it to the store as soon as possible for exchange if damaged. The warranty is void if products are damaged after use, so please do not use the damaged product.
4. Your product is designed for normal domestic

household use. Failure to read and comply with the instructions for use, cleaning and maintenance will render your warranty void, so please read these instructions carefully to ensure your safety, and to get the most effective use from the product. (e.g. not removing lime scale; water deposits; insect infestation, and/or burnt products)

5. Any abuse, negligent, improper or accidental use or care will render the warranty void and Creative Housewares (Pty) Ltd will not be liable for any loss or damage.
6. Any attempted repair, or replacement of unauthorised parts will render the warranty void, so please contact an authorised service centre or service agent for any service or repair requirements.
7. NB: The warranty on replaced products will be from the original date of purchase and not from when the date replacement was made.
8. All repairs carry a 3 month warranty even if this falls outside of the 2 year warranty period.
9. Mellerware will attempt to conduct repairs within reasonable time in line with industry standards but cannot be held responsible or liable for any circumstances not under our control.
10. Terms and Conditions are subject to change without prior notice.

## Repairs Out of the Warranty Period

If service or repair becomes necessary outside the warranty period, this service is still available however all transport/postage, spares and labour costs will be for the customers' account. All chargeable repairs will require the customers' written acceptance of the quote. Once the go-ahead has been received Mellerware will undertake to conduct the repair within a reasonable time and maintain the condition of the product as received. All repairs are warranted for 3 months from the date of the repair.

For any service, enquiries and complaints please contact our Customer Care on 086 111 5006 or e-mail [help@chwsa.co.za](mailto:help@chwsa.co.za) from 08h00 to 15h00 Monday to Friday excluding public holidays. Please also note that the company is normally closed for 2 weeks around Christmas and New Year.

Please send all products for repair postage pre-paid to one of the service centres listed on the back of this page.

# ONLINE WARRANTY REGISTRATION

## Why register your warranty?

We at Mellerware pride ourselves on bringing premium quality appliances to market, and as a commitment to this level of quality we offer a 2 year warranty (1 Year Retail + 1 Year Extended) on all of our products. We often hear that our customers lose their receipts and can therefore no longer claim if they have a problem. To take advantage of the 1 Year Extended Warranty you will need to register your warranty online within the first year of purchase in order to make a valid claim. Now you can register your product, upload your warranty online, never have to worry about losing your receipt again and enjoy the benefit of your 2 year warranty.

## Added Benefits

In addition to providing you with an online profile of your registered products we will also provide a host of value added benefits:

- Incentives and Competitions for registered users
- New recipes or ideas for your products
- New product developments – be the first to get the latest appliances
- Special offers on promotional items

## How to Register your Online Warranty?

### STEP1 Create your user profile:

If you haven't done so already, simply visit [www.mellerware.co.za](http://www.mellerware.co.za), click on the "Product Registration" link and follow the easy instructions. You will receive a user-name and password once registered. This will give you access to your user profile.



### STEP2 Pick a registration method:



#### DESKTOP/ LAPTOP

- Open your internet browser and visit [www.mellerware.co.za](http://www.mellerware.co.za)
- Click on the "Registration" link and login using your user name and password.
- Click on "Register your products and upload receipts" and follow the easy instructions.
- Scan and upload your receipt



#### SMART PHONE/ TABLET

- Scan the QR code above or visit [www.mellerware.co.za](http://www.mellerware.co.za)
- Click on the "Registration" link and login using your user name and password.
- Click on "Register your products and upload receipts" and follow the easy instructions.
- Scan or take a photo and upload your receipt.



#### FAX

- Fax the following to 021 931 4058
- First Name and Surname
- Contact telephone and fax number.
- Product Model number and Type.
- Traceability Code (found on a label on the product)
- A clear and legible copy of your receipt.

## Notes:

1. The online warranty system is a safe storage facility for your receipt.
2. You will be required to register on the Mellerware website. You will receive a username and password once registered. This will give you access to your profile.
3. From your profile you will be able to load products that you have purchased. In order to successfully register your warranty you will need to either scan and upload, or fax through your receipt to us.
4. All instructions on how to load your products are available

inside your profile.

5. Please note that you must check that your receipt has been uploaded correctly. Creative Housewares cannot be held responsible for faxes or files not received.
6. For assistance with registration please email: [marketing@chwsa.co.za](mailto:marketing@chwsa.co.za)

**NB:** Your 1 year extended warranty is only valid if your product is registered online within the first year after purchasing your Mellerware product. Failure to register your product on-line within the first year will render the extended warranty as void.

creative housewares

National Service Centre: 086 111 5006

e-mail: [help@chwsa.co.za](mailto:help@chwsa.co.za)

[www.creativehousewares.co.za](http://www.creativehousewares.co.za)

#### Cape Town

120 Tekstiel Street, Parow, Cape Town, 7493,  
South Africa • P.O. Box 6156 Parow East, 7501,  
South Africa Tel: +27 21 931 8117  
Fax: +27 21 931 4058

#### Durban

35 Adrain Road, Windermere,  
Durban, South Africa, 4001  
Tel: +27 31 303 3465  
Fax: +27 31 303 8259

#### Johannesburg

Unit 25 & 26 San Croy Office Park  
Die Agora Road, Croydon, 1619  
Tel: +27 11 392 5652  
Fax: +27 11 392 1694





Dankie vir die aankoop van 'n Mellerware produk. Mellerware waarborg dat u produk deeglik geïnspekteer en getoets word voordat dit versend word en is vry van meganiese en elektriese gebreke en voldoen aan die toepaslike veiligheidsstandaarde. Met elke Mellerware produk wat gekoop word kry u 'n 2 jaar waarborg soos uiteengesit in die terme en voorwaardes hieronder.

## **Eerste Jaar - 1 Jaar Kleinhandelswaarborg:**

Indien defekte as gevolg van foutiewe onderdele of vakmanskap binne 12 maande onder normale huishoudelike gebruik ontwikkel, binne die 12 maande vanaf die oorspronklike datum van aankoop, neem asseblief die produk na die winkel van waar dit gekoop is vir 'n terugbetaling of vervanging.

## **Tweede Jaar - 1 Jaar Uitgebreide Waarborg**

Mellerware is trots op die kwaliteit van die produk en bied dus 'n uitgebreide 12 maande waarborg bo en behalwe die 1 Jaar kleinhandelswaarborg. Indien defekte as gevolg van foutiewe materiaal of vakmanskap ontwikkel, onder normale huishoudelike gebruik, na die 12 maande tydperk en binne 24 maande vanaf die oorspronklike datum van aankoop, stuur die produk terug met posgeld betaal na Mellerware vir herstel. Mellerware sal die produk gratis herstel en dit direk aan u terugstuur. Mellerware sal die produk vervang met 'n soortgelyke produk in dieselfde of beter toestand, as die herstel nie uitgevoer kan word vir watter rede ookal nie.

NB: Die 1 Jaar Uitgebreide waarborg is slegs geldig vir kliënte wat hul waarborg geregistreer het op ons webtuiste by [www.mellerware.co.za](http://www.mellerware.co.za) binne die eerste jaar nadat hulle dit aangekoop het. Sien keersy vir besonderhede en instruksies.

## **Voordat u die produk terug stuur, maak seker van die volgende:**

- U huishoudelike geleidingsok is in 'n goeie toestand, werk en aangeskakel is,
- Die geleidingsok is nie oorlaai nie (Wit uitskop skakelaar op u DB bord af is),
- U het die moeilikheid steuringsgids gelees in u instruksies vir gebruik,
- Alle bykomstighede en dele teenwoordig is.

## **Die volgende voorwaardes geld:**

1. Maak seker dat jou oorspronklike kwitansie behoue is, dit moet aangebied word wanneer 'n eis gemaak word onder die voorwaardes van die waarborg. Dit is onmoontlik om die waarborg tydperk te bepaal sonder die bewys van aankoop, so hou dit asseblief in 'n veilige plek. (NB. Jou oorspronklike waarborg kan opgeskander word na die Mellerware webtuiste vir veilige bewaring - sien keersy vir meer inligting.)
2. Indien 'n terugbetaling of omruiling van die produk nodig is moet die produk volledig wees met al die bykomstighede, onderdele en verpakking. Toebehoore wat weg is sal die waarborg nietig maak.
3. Met ontvangs van u toestel, gaan dit na die vir enige vervoer skade om te verseker dat dit veilig is vir gebruik. Stuur dit

so gou as moontlik terug na die winkel om die beskadigde toestel te vervang. Die waarborg is nietig indien die beskadigde produk gebruik word na die tyd, so moet asseblief nie die beskadigde produk gebruik nie.

4. U produk is ontwerp vir normale huishoudelike gebruik. Deur te versuim om die instruksies te lees en te voldoen aan die terme van gebruik, die skoonmaak en instandhouding van die produk maak u waarborg ongeldig, so lees asseblief hierdie instruksies versigtig om u veiligheid te verseker, en om die beste uit die gebruik van die produk te kry. (bv nie die verwydering van kalk skaal; water neerslag; insek besmetting, en / of verbrande produkte)
5. Enige misbruik, nalatige, onbehoorlike of toevallige beskadiging of sorg van die produk word die waarborg nietig en Creative Housewares (Pty) Ltd, sal nie aanspreeklik wees vir enige verlies of skade nie.
6. Enige poging tot herstel, of vervanging met ongemagtigde onderdele sal die waarborg nietig maak, so kontak 'n gemagtigde dienssentrum of diensagent vir enige diens of herstelwerk.
7. NB: Die waarborg op die vervangingsprodukt sal by die oorspronklike datum van aankoop bly en nie van die datum wanneer dit vervang is nie.
8. Alle herstelwerk dra 'n 3 maande waarborg selfs al val dit buite die 2-jaar waarborg tydperk.
9. Mellerware sal probeer om die herstelwerk te doen binne 'n redelike tyd in lyn met die industrie standaarde, maar kan nie verantwoordelik gehou word of aanspreeklik wees vir enige omstandighede nie onder ons beheer nie.

## **Herstelwerk buite die waarborg tydperk**

As diens of herstelwerk benodig word buite die waarborg tydperk, is hierdie diens steeds beskikbaar, maar is alle vervoer / posgeld, onderdele en arbeidskoste op die kliënte se onkoste. Alle betaalbare herstelwerk sal skriftelike aanvaarding van die kwotasie vereis van die kliënt. Sodra Mellerware die groen lig ontvang sal ons onderneem om die herstel binne 'n redelike tyd en in dieselfde toestand te hou as wat die produk ontvang is. Alle herstelwerk is gewaarborg vir 3 maande vanaf die datum van die herstel.

Vir enige diens, navrae en klagtes kontak ons kliënte diens op 086 111 5006 of e-pos [help@chwsa.co.za](mailto:help@chwsa.co.za) vanaf 08h00 tot 15h00, Maandag tot Vrydag, openbare vakansiedae uitgesluit. Let asseblief ook daarop dat die maatskappy gewoonlik gesluit is vir 2 weke gedurende Kersfees en Nuwejaar.

Stuur asseblief alle produkte vir herstel met posgeld vooruit betaal aan een van die diensentrums wat op die agterkant van hierdie bladsy verskyn.

# AANLYN WAARBORG REGISTRASIE

## Hoekom moet u die waarborg moet registreer?

Ons by Mellerware is trots om premium gehalte toestelle op die mark te bring, en as 'n verbintenis tot die vlak van gehalte bied ons 'n 2 jaar waarborg (1 Jaar Kleinhandel + 1 Jaar Uitgebreide) op al ons produkte. Ons hoor dikwels dat ons kliënte hul kwitansies verloor en kan dus nie meer eis as hulle 'n probleem het nie. Om voordeel te trek van die 1 Jaar Uitgebreide waarborg sal u nodig hê om u waarborg aanlyn te registreer binne die eerste jaar van aankoop om 'n geldige eis te maak. Nou kan u die produk aanlyn registreer, laai u waarborg en hoef u nooit te bekommer dat u die kwitansie sal verloor nie en die voordeel van u 2-jaar waarborg geniet.

## Bygevoegde Voordele

Bykomend tot die verskaffing van 'n aanlyn profiel van u geregistreerde produkte bied ons ook vele ander toegevoegde waarde voordele:

- aansporings en kompetisies vir geregistreerde gebruikers
- nuwe resepte of idees vir u produkte
- nuwe produk ontwikkelings - die eerste wees om die nuutste toestelle te kry
- spesiale aanbiedings op promosie-items

## Hoe om u Aanlyn Waarborg te Registreer?

### STAP 1 Skep u gebruikersprofiel:

As u dit nie reeds gedoen het nie, besoek [www.mellerware.co.za](http://www.mellerware.co.za), klik op die "Product Registration" skakel en volg die maklike instruksies. U sal 'n gebruikersnaam en wagwoord ontvang sodra u geregistreer het. Dit sal u toegang tot u profiel gee.



### STAP 2 Kies 'n registrasie metode:



#### REKENAAR/ SKOOTREK- ENAAR

- Maak u internet snuffelgids oop en besoek [www.mellerware.co.za](http://www.mellerware.co.za)
- Klik op die "Registrasie" skakel en teken in met u gebruikersnaam en wagwoord.
- Klik op "Register your products" en laai kwitansies en volg die maklike instruksies.
- Skandeer en laai u strokie



#### SMART- FOON / TABLET

- Skandeer die QR-kode bo of besoek [www.mellerware.co.za](http://www.mellerware.co.za)
- Klik op die "Registration" skakel en teken aan met u verbruikersnaam en wagwoord.
- Klik op "Register your products" en laai u kwitansie en volg die maklike instruksies.
- Skandeer of neem 'n foto en laai u strokie.



#### FAKS

- Faks die volgende na 021 931 4058
- Naam en Van
- Kontak telefoon en faksnommer.
- Produk model nommer en tipe.
- Traceability Code (wat op die Waarborgkaart of op 'n etiket op die produk gevind kan word)
- 'n Duidelike en leesbare afskrif van u ontvangs.

## Notas:

1. Die aanlyn waarborg stelsel is 'n veilige stoor fasiliteit vir u strokies.
2. U sal gevra word om op die Mellerware webtuiste te registreer. U sal 'n gebruikersnaam en wagwoord ontvang. Dit sal u toegang gee tot u profiel.
3. Van u profiel u sal in staat wees om produkte te laai wat u gekoop het. Om u waarborg suksesvol te registreer sal u nodig hê om of te skandeer en oplaai, of faks u strokie deur na ons.
4. Alle instruksies oor hoe om u produkte te laai is beskikbaar binne in u profiel.
5. Let daarop dat u moet seker maak dat u kwitansie korrek op-

gelaai is. Creative Housewares kan nie verantwoordelik gehou word vir fakske of lêers nie ontvang nie.

6. Vir hulp met registrasie e-pos asseblief: [marketing@chwsa.co.za](mailto:marketing@chwsa.co.za)

**NB:** U 1 jaar verlengde waarborg is slegs geldig indien u produk aanlyn geregistreer is binne die eerste jaar na die aankoop van u Mellerware produk. Indien u produk nie aanlyn geregistreer word binne die eerste jaar nie sal dit die verlengde waarborg nietig maak.

## creative housewares

National Service Centre: 086 111 5006

e-mail: [help@chwsa.co.za](mailto:help@chwsa.co.za) [www.creativehousewares.co.za](http://www.creativehousewares.co.za)

### Cape Town

20 Tekstiel Street, Parow, Cape Town, 7493,  
South Africa • P.O. Box 6156 Parow East, 7501,  
South Africa Tel: +27 21 931 8117  
Fax: +27 21 931 4058

### Durban

35 Adrian Road, Windermere,  
Durban, South Africa, 4001  
Tel: +27 31 303 3465  
Fax: +27 31 303 8259

### Johannesburg

Unit 25 & 26 San Croy Office park  
Die Agora Road, Croydon, 1619  
Tel: +27 11 392 5652  
Fax: +27 11 392 1694

Durban  
35 Adrain Road, Windermere,  
Durban, South Africa, 4001  
Tell: +27 31 303 3465  
Fax: +27 31 303 8259

creative housewares  
🏠 20 Tekstiel St, Parow. cape Town. 7493, RSA  
✉ P.O. Box 6156 Parow East, 7501, RSA  
☎ +27 21 931 8117 / Helpline: 086 111 5006  
📞 +27 63 014 0457 📠 +27 21 931 4058  
🌐 [www.creativehousewares.co.za](http://www.creativehousewares.co.za)

Johannesburg  
Unit 25 & 26 San Croy Office Park  
Die Agora Road, Croydon, 1619  
Tell: +27 11 392 5652  
Fax: +27 11 392 1694

