

**mellerware**<sup>®</sup>

makes life easier

# ROBOT 500 INOX stick blender set



500W Motor

Stainless steel whisk and  
blender shaft attachmets

700ml measuring beaker  
and 300ml chopping bowl



Complies with  
INTERNATIONAL  
IEC60335  
SAFETY SPECIFICATIONS

**m**  
500W

2 YEAR  
WARRANTY

Model:  
85550



## Dear customer,

Thank you for choosing to purchase a Mellerware brand product. Thanks to its technology, design and operation and the fact that it exceeds the strictest quality standards, a fully satisfactory use and long product life can be assured.

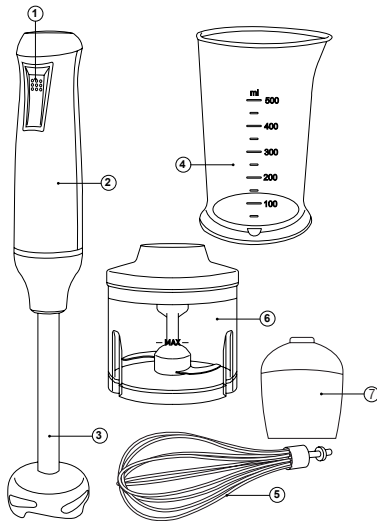

## 1. Parts description

1. Stick blender motor housing
2. Stainless steel blender shaft
3. Power/start button
4. Measuring beaker
5. Whisk attachment
6. Chopping bowl
7. Adaptor fitting

## 2. Safety advice and warnings!

Read these instructions carefully before switching on the appliance and keep them for future reference. Failure to follow and observe these instructions could lead to an accident. Clean all the parts of the product that will be in contact with food, as indicated in the cleaning section, before use.

### 2.1. Use or working environment:

- 2.1.1. Keep the working area clean and well lit. Cluttered and dark areas invite accidents.
- 2.1.2. Use the appliance in a well ventilated area.
- 2.1.3. Do not place the appliance on hot surfaces, such as cooking plates, gas burners, ovens or similar items.
- 2.1.4. Keep children and bystanders away when using this appliance.
- 2.1.5. Place the appliance on a horizontal, flat, stable surface suitable for withstanding high temperatures and away

from other heat sources and contact with water.

- 2.1.6. Keep the appliance away from flammable material such as textiles, curtains, cardboard or paper, etc.
- 2.1.7. Do not place flammable material near the appliance.
- 2.1.8. Do not use the appliance in association with a programmer, timer or other device that automatically switches it on.
- 2.1.9. Do not use the appliance if the cable or plug is damaged.
- 2.1.10. Ensure that the voltage indicated on the rating label matches the mains power supply voltage before plugging in the appliance.
- 2.1.11. Connect the appliance to the mains power supply with an earth socket withstanding a minimum of 10 amperes.
- 2.1.12. The appliance's plug must fit into the mains power supply socket properly. Do not alter the plug.
- 2.1.13. If using a multi plug check ratings carefully as the current used by several appliances could easily exceed the rating of the multi plug.
- 2.1.14. If any of the appliance casings breaks, immediately disconnect the appliance from the mains power supply to prevent the possibility of an electric shock.
- 2.1.15. Do not use the appliance if it has fallen on the floor or if there are visible signs of damage.
- 2.1.16. Do not force the power cord. Never use the power cord to lift up, carry or unplug the appliance.
- 2.1.17. Do not wrap the power cord around the appliance.
- 2.1.18. Do not clip or crease the power cord.
- 2.1.19. Do not allow the power cord to hang or to come into contact with the hot surfaces of the appliance.
- 2.1.20. Check the state of the power cord. Damaged or tangled cables increase the risk of electric shock.
- 2.1.21. The appliance is not suitable for outdoor use.
- 2.1.22. Power cord should be regularly examined for signs of damage, and if the cord is damaged, the appliance must not be used.
- 2.1.23. Do not touch the plug with wet hands.

### 2.2. Personal safety:

- 2.2.1. CAUTION: Do not leave the appliance unattended during use as there is a risk of an accident.
- 2.2.2. Do not touch the heated parts of the appliance, as it may cause serious burns.
- 2.2.3. This appliance is only for domestic use, not for industrial or professional use. It is not intended to be used by guests in hospitality environments such as bed and breakfast, hotels, motels, and other types of residential environments, even in farm houses, areas of the kitchen staff in shops, offices and other work environments.
- 2.2.4. This appliance is not intended for use by persons (including children) with reduced physical, sensory or mental capabilities, or lack of experience and knowledge, unless they have been given supervision or instruction concerning use of the appliance by a person responsible





for their safety.

2.2.5. This appliance is not a toy. Children should be supervised to ensure that they do not play with the appliance.

### 2.3. Use and care:

2.3.1. Fully unroll the appliance's power cable before each use.

2.3.2. Do not use the appliance if the parts or accessories are not properly fitted.

2.3.3. Unplug the appliance from the mains power supply when not

in use and before undertaking any cleaning task.

2.3.4. This appliance should be stored out of reach of children.

2.3.5. Never leave the appliance unattended when in use and keep out of the reach of children.

2.3.6. If, for some reason, the appliance were to catch fire, disconnect the appliance from the mains power supply and **DO NOT USE WATER TO PUT THE FIRE OUT.**

### 2.4. Service:

2.4.1. Make sure that the appliance is serviced only by suitably qualified technician, and that only original spare parts or accessories are used to replace existing parts/accessories.

2.4.2. If the power cord is damaged, the manufacturer or its service agent or a similarly qualified person must replace it in order to avoid a hazard.

2.4.3. Any misuse or failure to follow the instructions for use renders the guarantee and the manufacturer's liability null and void.

## 3. Instructions for use

### 3.1. Before use:

3.1.1. Remove the appliance's protective film (if applicable).

3.1.2. Before using the product for the first time, clean the parts that will come into contact with food in the manner described in the cleaning section.

### 3.2. Using the stick blender:

**Important: Blades are very sharp, handle with care.**

3.2.1. To assemble the shaft with the motor, press the shaft attachment into the motor housing and turn it anti clockwise. Make sure it is fitted securely.

3.2.2. Plug the hand-held stick blender into the power outlet using a suitable adaptor.

3.2.3. Place stick blender shaft into the food you wish to process.

3.2.4. To operate the hand-held blender, hold the power/start button in.

3.2.5. To stop the hand-held blender, release the power/start button.

### 3.3. Using the Whisk:

3.3.1. To assemble the whisk with the adaptor fitting, insert the whisk shaft into the adaptor receiver until you hear it click.

3.3.2. To assemble the whisk with the motor unit, press the adaptor fitting into the motor housing and turn it anti clockwise. Make sure it is fitted securely.

3.3.3. Connect the power using a suitable adaptor. To avoid splattering, insert the whisk into the food before turning on the power.

3.3.4. To operate the hand-held whisk, hold the power/start button in.

3.3.5. To stop the hand-held whisk, release the power/start button.

### 3.4. Using the chopping bowl:

3.4.1. Place the chopping bowl on a clean, level surface.

3.4.2. Assemble the stainless steel blade into the chopping bowl (Ensure the blades are at the bottom).

3.4.3. Place food into the chopping bowl (Keeping max mark in mind).

3.4.4. Note: remove the bones from meat, cut into small pieces, then place into bowl, the max quantity of ingredients can't exceed 350g.

3.4.5. Attach the Lid onto the chopping bowl and turn it clockwise until it locks into position

3.4.6. Attach the adaptor fitting to the motor housing as described in point 3.3.2.

3.4.7. Place the assembled stick blender onto the chopping bowl lid until it fits securely.

3.4.7. Plug the stick blender into the power source using a suitable adaptor.

3.4.8. To operate the hand-held blender, hold the power/start button in.

3.4.9. To stop the hand-held blender, release the power/start button.

**Caution:** To reduce the risk of injury, never place the chopping blade on the base without first putting the chopping bowl on a secure surface. Be sure the chopping bowl lid is securely locked in place before operating appliance.

### 3.5 Once you have finished using the appliance:

3.5.1. Allow appliance to cool down.

3.5.2. Unplug the appliance from the mains power supply.

3.5.3. Clean the appliance as described in the cleaning section.





## 4. Cleaning

4.1. Disconnect the appliance from the mains power supply and allow it to cool completely before undertaking any cleaning task.

4.2. Do not immerse the detachable shaft of the blender and the whisk in water because overtime the lubrication on the bearings may wash away. Wash the detachable shaft under running water. Do not use solvents, or products with an acid or base pH such as bleach, or abrasive products, for cleaning the appliance.

4.3. After cleaning the detachable shaft, place it upright so that any water which may have gotten in, can drain out.

4.4. Wash the measuring beaker and chopping bowl in warm soapy water. The bowl and the beater are not to be placed in a dishwashing machine as the plastic components can deteriorate.

4.5. Wipe the motor unit with a damp cloth. Never immerse it in water for cleaning as electric shock may occur.

4.6. Dry all parts thoroughly.

**Caution: Blades are very sharp, handle with care.**

## 5. Anomalies and repair











5.1. Take the appliance to an authorised support centre if product is damaged or other problems arise.

5.2. If the connection to the mains has been damaged, it must be replaced and you should proceed as you would in the case of damage.





## 6. Recipes

Recipe	Recommended accessory	Quantity	Method	Time
Mayonnaise		250 ml	Add 1 egg, salt, some drops of vinegar or lemon to the receptacle. Fill with oil up to the level indicated and switch on, do not move or agitate until the oil has been bound.	35s
Fruit milkshakes		-----	Add the fruit and mix with blender until smooth.	-----
Béchamel sauce		600 ml	Melt 30g of butter in a saucepan over a low heat, add 100g of flour and 30g of fried onion (beforehand chop using the mincer attachment) and gradually add 500ml of milk.	15 s
Whipped cream		250 ml	Place cold cream (0 to 5°C) into a cold receptacle and beat with blender, making vertical movements. Be careful not to overbeat as the cream will turn to butter.	2 min
Whipped egg whites		3 whites	Add the whites to a receptacle and whip with blender, making vertical movements.	2 min
Mashed potatoes		400 g	Potatoes can be blended while still in the saucepan.	30 s
Baby food		300 g	Cut up 100g of apples, 100g of banana, 50g of biscuits and place into a receptacle. Add orange juice and blend.	25 s
Grated bread		50 g	Cut up stale bread and place into goblet. Blend until desired consistency is achieved.	1,5 min
Grated cheese		100 g	Cut into 1cm cubes and blend until desired consistency is achieved.	30-50 s
Minced boiled egg		2 eggs	Cut into four pieces and blend until desired consistency is achieved.	10 s
Minced meat (raw or cooked)		150 g	Before blending, cut into 1cm cubes.	30 s
Carrot		200 g	Peel, dice and blend until desired consistency is achieved.	30 s
Nuts		200 g	Remove shell and blend until desired consistency is achieved.	30 s
Chopped Spanish Serrano ham		35 g	Previously chop into 1 cm chunks Mince until the desired texture is obtained	3 s





## AFRIKAANS HANDELING

### Geagte Klient

Baie dankie vir u keuse om 'n Mellerware handelsmerk produk te koop. Danksy die tegnologie, ontwerp en werking en die feit dat dit voldoen aan die strengste gehalte standdaarde, is u verseker van 'n volle bevredigende gebruik en lang produklewe.

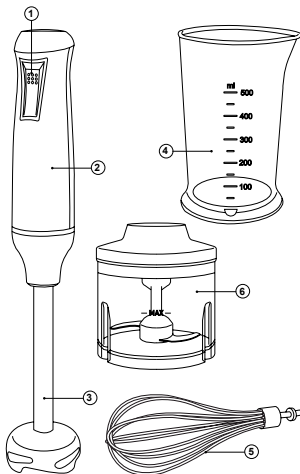

### 1. Parte beskrywing

- 1 - Stick blender motor behuising
- 2- vlekvrystaal blender steel
- 3- Krag / begin knoppie
- 4 - Meet beker
- 5 - Klitsbeslag
- 6 - Hopperbak

### 2. Belangrike veiligheids voorsorg:

Voor die toestel vir die eerste keer gebruik word maak alle parte skoon wat met kos in aanraking kom soos voorgeskryf in skoonmaak artikel. Lees die instruksies deeglik en bewaar.

#### 2.1. Gebruik en werksomgewing:

- 2.1.1. Hou die werk oppervlak skoon en helder verlig. Ongelukke gebeur in donker areas
- 2.1.2. Gebruik die produk in 'n goed geventileerde area
- 2.1.2. Gebruik die produk in 'n goed geventileerde area
- 2.1.3. Moenie die toestel naby 'n warm gas of elektriese brander of 'n warm oond plaas nie.
- 2.1.4. Streng toesig is nodig as die toestel naby of deur kinders gebruik word
- 2.1.5. Plaas toestel op 'n stabiele area en weg van water
- 2.1.6. 'n Brand mag ontstaan as die rooster bedek is of aan vlambare materiaal raak, insluitende gordyne as dit in werking is

2.1.7. Moenie vlambare materiaal naby die toestel sit nie.

2.1.8. Die toestel is nie geskik om op aan 'n tydsbeheer toestel te Koppel nie

2.1.9. Moenie die toestel gebruik as die koord of prop beskadig is.

2.1.10. Maak seker die spanning soos aangedui op die gradering etiket kom ooreen met die hoofspanning

2.1.11. Prop in elektriese uitlaat

2.1.12. Die toestel prop moet in die hoof prop pas en Moenie die prop verander

2.1.13. Indien 'n multi prop gebruik word maak seker die toestel se strome oorskry nie die gradering van die multi prop

2.1.14. Moenie die toestel gebruik as die prop of koord beskadig is nie of enige sigbare skade aan die omhulsel is nie

2.1.15. Moenie die toestel gebruik as dit op die vloer geval het en daar is sigbare skade.

2.1.16. Moenie die koord gebruik om die toestel te dra, op te tel of van diemuurprop te ontkoppel nie.

2.1.17. Die koord mag nooit om die toestel gedraai word nie.

2.1.18. Moenie die koord plooi nie

2.1.19. Die koord Moenie oor die kant van die tafel of toonbank hang of aan warm oppervlaktes raak nie.

2.1.20. Maak seker die koord is nie beskadig of verstrengel nie.

2.1.21. Die toestel moet nie buite gebruik word nie

2.1.22. Moenie die prop met nat hande hanteer nie

### 2.2. Persoonlike veiligheid

2.2.1. LET WEL: Moenie die toestel sonder toesig laat nie

2.2.2. Moenie warm oppervlaktes aanraak nie gebruik handvatsels of knoppe want dit kan lei tot ernstige brandwonde

2.2.3 Die toestel is nie geskik vir industriële gebruik soos kantore, hotelle motelle en gastehuise

2.2.4. Die toestel is nie geskik vir gebruik deur verminderde fisiese verstandelike vermoens of gebrek aan ervaring of kennis tensy hulle opleiding gehad het

2.2.5. Die toestel is nie 'n speelding and kinders moet altyd toesig he om te verhoed dat hulle met die toestel speel

### 2.3. Gebruik en sorg:

2.3.1. Die kabel moet ten volle afgewikkel word voor gebruik

2.3.2. Die toestel moet nie gebruik word as die parte of bykomstighede nie behoorlik pas

2.3.3 Die toestel moet nooit leeg gebruik word nie.

2.3.4 Die Toestel moet nooit gedraai word terwyl dit in werking is of in die muurprop gekoppel is

2.3.6. Ontkoppel die toestel van die hooftoevoer as dit nie in gebruik is nie en laat dit heeltemal afkoel voordat dit skoongemaak word. As dele afgehaal word of toegevoeg word, moet die toestel nie in werking wees nie.

2.3.7. Die toestel moet buite bereik van kinders gestoor word





2. 3. 8. Die toestel moet heeltemal afkoel voor dit gestoor word
2. 3. 9. Die toestel moet altyd onder toesig wees wanneer in gebruik en moet buite bereik van kinders gehou word

#### **2.4. Diens:**

- 2.4.1. Die toestel moet deur 'n gekwalifiseerde tegnikus gedien word
- 2.4.2. As die koord beskadig word moet dit deur die diensagent of 'n gekwalifiseerde persoon vervang word om brandgevaar te verhoed
- 2.4.3. Enige misbruik en mislukking om instruksies te volg lewer die waarborg nul en van gener waarde
- 2.4.3. Any misuse or failure to follow the instructions for use renders the guarantee and the manufacturer's liability null and void.

### **3. Instruksies vir gebruik**

#### **3.1. Voor gebruik:**

- 3.1.1. Verwyder die beskermende film van die toestel (indien van toepassing).
- 3.1.2. Voordat u die produk vir die eerste keer gebruik, maak die dele skoon wat met voedsel in aanraking kom soos op die skoonmaakafdeling beskryf.

#### **3.2. Gebruik:**

Belangrik: Blades is baie skerp, te hanteer met sorg.

- 3.2.1. Om die skag met die motor te versamel, druk die skagaanhegting in die motorhuis en draai dit anti-kloks-gewys. Maak seker dat dit veilig toegerus is.
- 3.2.2. Steek die handstokblender in die stekker.
- 3.2.3. Plaas die stokblender in die kos wat jy wil verwerk.
- 3.2.4. Druk die krag / begin knoppie.
- 3.2.5. Om die hand-blender te stop, laat die krag / begin knoppie los.

#### **3.3. Gebruik die Klits:**

- 3.3.1. Om die klitsvis saam te stel met die motor, plaas die klitsvis in die motor en maak seker dat dit veilig toegesluit word.
- 3.3.2. Verbind die krag. Om spat te vermy, steek die klits in die kos voordat jy die krag aanskakel.
- 3.4.3. Pers skakel die krag / begin knoppie om te begin klits.

#### **3.4. Gebruik die helderbak:**

- 3.4.1. Plaas die verwerkerbak op 'n skoon, vlak oppervlak.
- 3.4.2. Monteer die vlekrye staal lem in die verwerkerbak.
- 3.4.3. Plaas kos in die verwerkerbak.
- 3.4.4. Let wel: verwyder die bene van vleis, sny dit in klein stukkie en plaas dit in die bak, die maksimum hoeveelheid bestanddele mag nie 350g oorskry nie.

- 3.4.5. Heg die deksel op die verwerkerbak en draai dit tot dit in posisie is
- 3.4.6. Plaas die boonste deel van die blender in die gaatjie van die verwerker deksel
- 3.4.7. Steek die stokblender in die kragbron
- 3.4.8. Kies die gewenste spoed en druk krag / begin knoppie.
- 3.4.9. Om die toestel te stop, laat die krag / beginknoppie bo-op die motor los.

Let op: Om die risiko van besering te verminder, plaas nooit die snyblaar op die basis sonder om eers die bak op die regte plek te plaas nie. Maak seker dat die verwerker deksel goed toegerus is voor gebruik.

#### **3.5 Sodra u die toestel klaar gebruik het:**

- 3.5.1. Laat toestel toe om af te koel.
- 3.5.2. Skakel die toestel uit die kragtoevoer.
- 3.5.3. Maak die apparaat skoon soos beskryf in die skoonmaakafdeling.

#### **4. Skoonmaak**

- 4.1. Skakel die toestel uit die kragtoevoer en laat dit heeltemal afkoel voordat u enige skoonmaakwerk onderneem.
- 4.2. Moenie die aflosbare skag van die blender en die klitswater in die water dompel nie, want oortyd kan die smering op die laers weg was. Was die aflosbare steel onder lopende water. Moet nie oplosmiddels, of produkte met 'n suur of basis pH soos bleikmiddel of skuurprodukte gebruik vir die skoonmaak van die apparaat nie.
- 4.3. Na die skoonmaak van die afneembare skaaf, sit dit regop sodat enige water wat inkom, kan dreineer.
- 4.4. Was die maatbeker en helderbak en in warm seepwater. Die bak en die klits moet nie in 'n skottelgoedmasjien geplaas word nie, aangesien die plastiese komponente kan versleg deur langdurige gebruik van skottelgoedwasser skoonmaak.
- 4.5. Vee die motor eenheid met 'n klam lap af. Vermy dit nooit in water vir skoonmaak nie, aangesien elektriese skok kan voorkom.
- 4.6. Droog deeglik.

Let op: Blades is baie skerp, hanteer versigtig.

#### **5. Anomalieë en herstel**

- 5.1. Neem die toestel na 'n gemagtigde ondersteuningsentrum as die produk beskadig is of ander probleme opduik.
- 5.2. As die aansluiting op die hoofstroom beskadig is, moet dit vervang word en moet u voortgaan soos u sou in die geval van skade.





## Estimado cliente,

Gracias por elegir comprar un producto de la marca Mellerware. Gracias a su tecnología, diseño y operación, y al hecho de que supera los estándares de calidad más estrictos, se puede asegurar un uso totalmente satisfactorio y una larga vida del producto. Añadir imagen

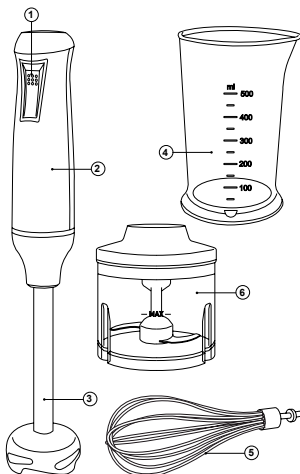

### 1. Descripción de piezas

- 1- Cubierta del motor de la batidora del palillo
- 2- eje de mezclador de acero inoxidable
- 3- Botón de encendido / arranque
- 4 - Vaso de medición
- 5 - Accesorio de batidor
- 6 - Tazón de Chopper

### 2. Consejos y advertencias de seguridad!

Lea atentamente estas instrucciones antes de encender el aparato y guárdelas para futuras consultas. El incumplimiento y el cumplimiento de estas instrucciones podría provocar un accidente. Limpie todas las partes del producto que estén en contacto con los alimentos, como se indica en la sección de limpieza, antes de usarlas.

#### 2.1. Uso o ambiente de trabajo:

- 2.1.1. Mantenga el área de trabajo limpia y bien iluminada. Las áreas desordenadas y oscuras invitan a accidentes.
- 2.1.2. Utilice el aparato en un lugar bien ventilado.
- 2.1.3. No coloque el aparato sobre superficies calientes, como placas de cocción, quemadores de gas, hornos o artículos similares.
- 2.1.4. Mantenga alejados a los niños y transeúntes cuando utilice este aparato.
- 2.1.5. Coloque el aparato sobre una superficie horizontal, plana y estable, adecuada para soportar altas temperaturas

y lejos de otras fuentes de calor y en contacto con el agua.

- 2.1.6. Mantenga el aparato alejado de materiales inflamables como textiles, cortinas, cartón o papel, etc.
- 2.1.7. No coloque material inflamable cerca del aparato.
- 2.1.8. No utilice el aparato en combinación con un programador, temporizador u otro dispositivo que lo encienda automáticamente.
- 2.1.9. No utilice el aparato si el cable o el enchufe están dañados.
- 2.1.10. Asegúrese de que la tensión indicada en la etiqueta de características coincida con la tensión de red antes de conectar el aparato.
- 2.2.11. Conecte el aparato a la red eléctrica con una toma de tierra de un mínimo de 10

#### Amperios

- 2.1.12. El enchufe del aparato debe encajar correctamente en la toma de corriente. No altere el enchufe.
- 2.1.13. Si el uso de un enchufe múltiple revisa las clasificaciones con cuidado, ya que la corriente utilizada por varios aparatos podría exceder fácilmente la capacidad del enchufe múltiple.
- 2.1.14. Si se rompe alguna de las cubiertas del aparato, desconecte inmediatamente el aparato de la red eléctrica para evitar la posibilidad de una descarga eléctrica.
- 2.1.15. No utilice el aparato si ha caído en el suelo o si hay signos visibles de daños.
- 2.1.16. No fuerce el cable de alimentación. Nunca use el cable de alimentación para levantar, llevar o desenchufar el aparato.
- 2.1.17. No envuelva el cable de alimentación alrededor del aparato.
- 2.1.18. No sujete ni pliegue el cable de alimentación.
- 2.1.19. No permita que el cable de alimentación cuelgue o entre en contacto con las superficies calientes del aparato.
- 2.1.20. Compruebe el estado del cable de alimentación. Los cables dañados o enredados aumentan el riesgo de descarga eléctrica.
- 2.1.21. El aparato no es adecuado para uso en exteriores.
- 2.1.22. El cable de alimentación debe ser examinado regularmente para ver si hay signos de daño, y si el cable está dañado, no se debe usar el aparato.
- 2.1.23. No toque el enchufe con las manos mojadas.

### 2.2. Seguridad personal:

- 2.2.1. PRECAUCIÓN: No deje el aparato desatendido durante el uso ya que existe el riesgo de un accidente.
- 2.2.2. Este aparato es sólo para uso doméstico, no para uso industrial o profesional. No está destinada a ser utilizada por huéspedes en ambientes de hospitalidad como bed and breakfast, hoteles, moteles y otros tipos de ambientes residenciales, incluso en casas de granja, áreas del personal de cocina en tiendas, oficinas y otros ambientes de trabajo.
- 2.2.3. Este aparato no está diseñado para ser utilizado por personas (incluyendo niños) con capacidades físicas, sensoriales o mentales reducidas, o por falta de experiencia







y conocimiento, a menos que hayan recibido supervisión o instrucciones sobre el uso del aparato por parte de una persona responsable de su seguridad.

2.2.4. Este aparato no es un juguete. Los niños deben ser supervisados para asegurarse de que no jueguen con el aparato.

### 2.3. Uso y cuidado:

2.3.1. Desenrollar completamente el cable de alimentación del Cada uso.

2.3.2. No utilice el aparato si las piezas o accesorios no están correctamente instalados.

2.3.3. No utilice el aparato cuando esté vacío.

2.3.4. No encienda el aparato mientras esté en uso O conectado a la red eléctrica.

2.3.5. Desconecte el aparato de la red eléctrica cuando no En uso y antes de realizar cualquier tarea de limpieza.

2.3.6. Este aparato debe guardarse fuera de su alcance de niños.

2.3.7. No almacene el aparato si todavía está caliente.

2.3.8. Nunca deje el aparato desatendido Usar y mantener fuera del alcance de los niños.

2.3.9. Si, por alguna razón, el aparato se incendia, desconecte el aparato de la red eléctrica y NO UTILICE AGUA PARA DESCONECTAR EL FUEGO.

### 2.4. Servicio:

2.4.1. Asegúrese de que el aparato sea reparado únicamente por un técnico debidamente cualificado y de que sólo se utilicen piezas de repuesto o accesorios originales para reemplazar las piezas / accesorios existentes.

2.4.2. Si el cable de alimentación está dañado, el fabricante o su agente de servicio o una persona Reemplazarlo para evitar un peligro.

2.4.3. Cualquier uso indebido o incumplimiento de las instrucciones de uso invalida la garantía y la responsabilidad del fabricante.

## 3. Instrucciones de uso

### 3.1. Antes de usar:

3.1.1. Retire la película protectora del aparato (si corresponde).

3.1.2. Antes de utilizar el producto por primera vez, limpie las piezas que entrarán en contacto con los alimentos de la manera descrita en la sección de limpieza.

### 3.2. Uso de la batidora:

Importante: Las cuchillas son muy afiladas, manejar con cuidado.

3.2.1. Para montar el eje con el motor, presione el accesorio del eje en la carcasa del motor y gírelo en sentido antihorario. Asegúrese de que está bien ajustado.

3.2.2. Encufue la batidora de mano en el tomacorriente.

3.2.3. Coloque el eje de la batidora del palillo en el alimento que usted desea procesar.

3.2.4. Pulse el botón de encendido / arranque.

3.2.5. Para detener la licuadora manual, suelte el botón de

encendido / arranque.

### 3.3. Uso del batidor:

3.3.1. Para montar el batidor con la unidad de motor, coloque el batidor en el motor asegurándose de que se bloquea con seguridad.

3.3.2. Conecte la alimentación. Para evitar salpicaduras, inserte el batidor en el alimento antes de encenderlo.

3.4.3. Pulse el botón de encendido / arranque para comenzar a batir.

### 3.4. Uso del cucharón:

3.4.1. Coloque el recipiente del procesador sobre una superficie limpia y nivelada.

3.4.2. Montar la hoja de acero inoxidable en el recipiente del procesador.

3.4.3. Coloque los alimentos en el recipiente del procesador.

3.4.4. Nota: quitar los huesos de la carne, cortar en pedazos pequeños, luego colocar en un tazón, la cantidad máxima de ingredientes no puede exceder 350 g.

3.4.5. Coloque la tapa en el recipiente del procesador y gírela hasta que encaje en su posición

3.4.6. Inserte la parte superior de la licuadora en el orificio de la tapa del procesador

3.4.7. Enchufe el mezclador en la fuente de alimentación

3.4.8. Seleccione la velocidad deseada y presione el botón de encendido / arranque.

3.4.9. Para parar el aparato, suelte el botón de encendido / arranque en la parte superior de la unidad del motor.

Precaución: Para reducir el riesgo de lesiones, nunca coloque la cuchilla picadora en la base sin antes poner el recipiente correctamente en su lugar. Asegúrese de que la tapa del procesador esté firmemente bloqueada en su lugar antes de operar el aparato.

### 3.5 Una vez que haya terminado de utilizar el aparato:

3.5.1. Deje que el aparato se enfríe.

3.5.2. Desconecte el aparato de la red eléctrica.

3.5.3. Limpie el aparato como se describe en la sección de limpieza.

## 4. Limpieza

4.1. Desconecte el aparato de la red eléctrica y deje que se enfríe completamente antes de realizar cualquier tarea de limpieza.

4.2. No sumerja el eje desmontable de la licuadora y el batidor en agua porque la lubricación en los cojinetes puede alargarse. Lave el eje desmontable bajo agua corriente. No utilice disolventes, ni productos con un pH ácido o base, tales como lejía, o productos abrasivos, para limpiar el aparato.

4.3. Después de limpiar el eje desmontable, colóquelo en posición vertical para que el agua que pueda haber entrado pueda drenarse.

4.4. Lave el vaso medidor y el recipiente de chopper y en agua tibia jabonosa. El recipiente y el batidor no deben





colocarse en un lavavajillas ya que los componentes de plástico pueden deteriorarse a través del uso prolongado de la limpieza del lavavajillas.

4.5. Limpie la unidad del motor con un paño húmedo. Nunca lo sumerja en agua para limpiarlo ya que puede producirse una descarga eléctrica.

4.6. Seque completamente.

Precaución: Las cuchillas son muy afiladas, manipúelas con cuidado.

## 5. Anomalías y reparación

5.1. Lleve el aparato a un centro de asistencia autorizado si el producto está dañado u otros problemas.

5.2. Si la conexión a la red eléctrica se ha dañado, debe ser sustituida y debe proceder como lo haría en caso de daños.





Cher client,

Merci d'avoir choisi d'acheter un produit de marque Mellerware. Grâce à sa technologie, sa conception et son fonctionnement et le fait qu'elle dépasse les normes de qualité les plus strictes, une utilisation parfaitement satisfaisante et une longue durée de vie du produit peuvent être assurées.

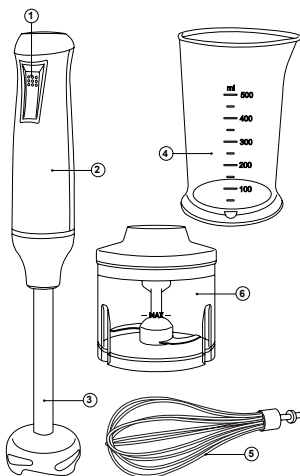

## 1. Description des pièces

- 1- Boîtier du moteur du mélangeur
- 2- arbre de mélangeur en acier inoxydable
- 3- Bouton d'alimentation / démarrage
- 4 - Beaker à mesurer
- 5 - Pièce de rechange
- 6 - Bol au chopper

## 2. Conseils et avertissements de sécurité!

Lisez attentivement ces instructions avant d'allumer l'appareil et conservez-les pour référence ultérieure. Le non-respect et l'observation de ces instructions peuvent entraîner un accident. Nettoyez toutes les parties du produit qui seront en contact avec les aliments, comme indiqué dans la section de nettoyage, avant utilisation.

### 2.1. Environnement d'utilisation ou de travail:

- 2.1.1. Gardez la zone de travail propre et bien éclairée. Les zones obsolètes et obscures invitent des accidents.
- 2.1.2. Utilisez l'appareil dans un endroit bien ventilé.
- 2.1.3. Ne placez pas l'appareil sur des surfaces chaudes, telles que des plaques de cuisson, des brûleurs à gaz, des fours ou des articles similaires.
- 2.1.4. Gardez les enfants et les personnes présentes lorsque vous utilisez cet appareil.
- 2.1.5. Placez l'appareil sur une surface horizontale, plate et stable, apte à supporter des températures élevées et à l'écart des autres sources de chaleur et au contact de l'eau.

2.1.6. Gardez l'appareil à l'écart des matériaux inflammables tels que les textiles, les rideaux, le carton ou le papier, etc.

2.1.7. Ne placez pas de matière inflammable près de l'appareil.

2.1.8. N'utilisez pas l'appareil en association avec un programmeur, une minuterie ou un autre appareil qui l'allume automatiquement.

2.1.9. N'utilisez pas l'appareil si le câble ou la fiche est endommagé.

2.1.10. Assurez-vous que la tension indiquée sur l'étiquette d'évaluation correspond à la tension d'alimentation secteur avant de brancher le

appareil.  
2.2.11. Connectez l'appareil à l'alimentation secteur avec une prise de terre résistant à un minimum de 10

Ampères.  
2.1.12. La fiche de l'appareil doit s'adapter correctement à la prise secteur. Ne modifiez pas la fiche.

2.1.13. Si vous utilisez une vérification multiple des notes de vérification, le courant utilisé par plusieurs appareils pourrait facilement dépasser la note de la prise multiple.

2.1.14. Si l'une des enveloppes de l'appareil est en panne, débranchez immédiatement l'appareil de l'alimentation électrique afin d'éviter tout risque de choc électrique.

2.1.15. N'utilisez pas l'appareil s'il tombe sur le sol ou s'il y a des signes visibles de dégâts.

2.1.16. Ne forcez pas le cordon d'alimentation. N'utilisez jamais le cordon d'alimentation pour soulever, transporter ou débrancher l'appareil.

2.1.17. Ne placez pas le cordon d'alimentation autour de l'appareil.

2.1.18. Ne retirez pas ou ne pliez pas le cordon d'alimentation.

2.1.19. Ne laissez pas le cordon d'alimentation se bloquer ou entrer en contact avec les surfaces chaudes de l'appareil.

2.1.20. Vérifiez l'état du cordon d'alimentation. Les câbles endommagés ou enchevillés augmentent le risque de choc électrique.

2.1.21. L'appareil ne convient pas à l'extérieur.

2.1.22. Le cordon d'alimentation doit être examiné régulièrement pour détecter les signes de dommages et si le cordon est endommagé, l'appareil ne doit pas être utilisé.

2.1.23. Ne pas toucher la fiche avec les mains mouillées.

### 2.2. Sécurité personnelle:

2.2.1. ATTENTION: Ne laissez pas l'appareil sans surveillance lors de l'utilisation car il y a un risque d'accident.

2.2.2. Cet appareil n'est utilisé qu'à usage domestique, non à usage industriel ou professionnel. Il n'est pas destiné à être utilisé par des invités dans des environnements d'hôtellerie tels que des chambres d'hôtes, des hôtels, des motels et d'autres types d'environnements résidentiels, même dans les maisons de ferme, les domaines du personnel de cuisine dans les magasins, les bureaux et autres environnements de travail.





2.2.3. Cet appareil n'est pas destiné à être utilisé par des personnes (y compris des enfants) avec des capacités physiques, sensorielles ou mentales réduites, ou un manque d'expérience et de connaissances, à moins d'avoir reçu une supervision ou des instructions concernant l'utilisation de l'appareil par une personne responsable de leur sécurité.

2.2.4. Cet appareil n'est pas un jouet. Les enfants doivent être surveillés afin d'éviter qu'ils ne jouent pas avec l'appareil.

### 2.3. Utilisation et soin:

2.3.1. Débranchez complètement le câble d'alimentation de l'appareil avant Chaque utilisation.

2.3.2. N'utilisez pas l'appareil si les pièces ou les accessoires ne sont pas correctement installés.

2.3.3. N'utilisez pas l'appareil lorsqu'il est vide.

2.3.4. Ne rallumez pas l'appareil lorsqu'il est utilisé Ou connecté à l'alimentation secteur.

2.3.5. Débranchez l'appareil de l'alimentation secteur lorsqu'il n'est pas En cours d'utilisation et avant toute tâche de nettoyage.

2.3.6. Cet appareil doit être stocké hors de portée des enfants.

2.3.7. Ne rangez pas l'appareil s'il est encore chaud.

2.3.8. Ne laissez jamais l'appareil sans surveillance lorsque vous êtes Utiliser et rester hors de la portée des enfants.

2.3.9. Si, pour une raison ou pour une autre, l'appareil devait prendre feu, débrancher l'appareil de l'alimentation secteur et NE PAS UTILISER D'EAU POUR METTRE LE FEU.

### 2.4. Un service:

2.4.1. Assurez-vous que l'appareil n'est entretenu que par un technicien spécialement qualifié et que seules les pièces de rechange d'origine ou les accessoires sont utilisés pour remplacer les pièces / accessoires existants.

2.4.2. Si le cordon d'alimentation est endommagé, le fabricant ou son agent de service ou une personne qualifiée doit

Remplacez-le afin d'éviter un risque.

2.4.3. Toute utilisation abusive ou manquante des instructions d'utilisation rend la garantie et la responsabilité du fabricant nulle et non avenue.

## 3. Instructions d'utilisation

### 3.1. Avant utilisation:

3.1.1. Retirez le film de protection de l'appareil (le cas échéant).

3.1.2. Avant d'utiliser le produit pour la première fois, nettoyez les pièces qui entreront en contact avec les aliments de la manière décrite dans la section de nettoyage.

3.2. Utilisation du mélangeur stick:

Important: Les lames sont très tranchantes, manipuler avec précaution.

3.2.1. Pour assembler l'arbre avec le moteur, appuyez sur

la fixation de l'arbre dans le carter du moteur et tournez-le dans le sens inverse des aiguilles d'une montre. Assurez-vous qu'il soit correctement installé.

3.2.2. Branchez le mélangeur à main sur la prise de courant.

3.2.3. Placez l'arbre du mélangeur dans les aliments que vous souhaitez traiter.

3.2.4. Appuyez sur le bouton marche / arrêt.

3.2.5. Pour arrêter le mélangeur manuel, relâchez le bouton d'alimentation / démarrage.

### 3.3. Utilisation du fouet:

3.3.1. Pour assembler le fouet avec l'unité du moteur, placez le fouet dans le moteur en vous assurant qu'il se verrouille bien.

3.3.2. Connectez l'alimentation. Pour éviter les éclaboussures, insérez le fouet dans les aliments avant d'allumer l'alimentation.

3.4.3. Appuyez sur le bouton d'alimentation / de démarrage pour commencer à fouetter.

### 3.4. Utilisation du bol hachoir:

3.4.1. Placez le bol du processeur sur une surface propre et plane.

3.4.2. Assemblez la lame en acier inoxydable dans le bol du processeur.

3.4.3. Placez la nourriture dans le bol du processeur.

3.4.4. Remarque: retirer les os de la viande, couper en petits morceaux, puis placer dans un bol, la quantité maximale d'ingrédients ne peut pas dépasser 350 g.

3.4.5. Fixez le couvercle sur le bol du processeur et tournez-le jusqu'à ce qu'il se verrouille en position

3.4.6. Insérez la partie supérieure du mélangeur dans le trou du couvercle du processeur

3.4.7. Branchez le mélangeur stick dans la source d'alimentation

3.4.8. Sélectionnez la vitesse désirée et appuyez sur le bouton d'alimentation / démarrage.

3.4.9. Pour arrêter l'appareil, relâchez le bouton d'alimentation / démarrage en haut de l'unité de moteur.

Attention: pour réduire les risques de blessures, ne jamais placer la lame de coupe sur la base sans mettre le bol correctement en place. Assurez-vous que le couvercle du processeur est correctement verrouillé avant d'utiliser l'appareil.

### 3.5 Une fois que vous avez terminé l'utilisation de l'appareil:

3.5.1. Laissez refroidir l'appareil.

3.5.2. Débranchez l'appareil de l'alimentation secteur.

3.5.3. Nettoyez l'appareil comme décrit dans la section de nettoyage.

## 4. Nettoyage

4.1. Débranchez l'appareil de l'alimentation secteur et laissez-le refroidir complètement avant d'entreprendre une tâche de nettoyage.





4.2. Ne plongez pas l'arbre détachable du mélangeur et le fouet dans l'eau car les heures supplémentaires de la lubrification sur les paliers peuvent se laver. Laver l'arbre détachable sous l'eau courante. N'utilisez pas de solvants ou de produits avec un pH acide ou de base tel que l'eau de javel ou des produits abrasifs pour le nettoyage de l'appareil.

4.3. Après avoir nettoyé l'arbre détachable, placez-le verticalement afin que toute l'eau qui pourrait être entrée puisse s'écouler.

4.4. Lavez le béccher de mesure et le bol hachoir et dans de l'eau chaude savonneuse. Le bol et le batteur ne doivent pas être placés dans un lave-vaisselle car les composants en plastique peuvent se détériorer grâce à une utilisation prolongée du nettoyage du lave-vaisselle.

4.5. Essuyez l'unité du moteur avec un chiffon humide. Ne jamais l'immerger dans de l'eau pour le nettoyer car des chocs électriques peuvent se produire.

4.6. Sécher complètement.

Attention: Les lames sont très pointues, manipulez avec précaution.

## 5. Anomalies et réparation

5.1. Prenez l'appareil dans un centre de support agréé si le produit est endommagé ou d'autres problèmes apparaissent.

5.2. Si la connexion au secteur a été endommagée, elle doit être remplacée et vous devez procéder comme vous le feriez en cas de dommage.





## Cher client,

Merci d'avoir choisi d'acheter un produit de marque Mellerware. Grâce à sa technologie, sa conception et son fonctionnement et le fait qu'elle dépasse les normes de qualité les plus strictes, une utilisation parfaitement satisfaisante et une longue durée de vie du produit peuvent être assurées.

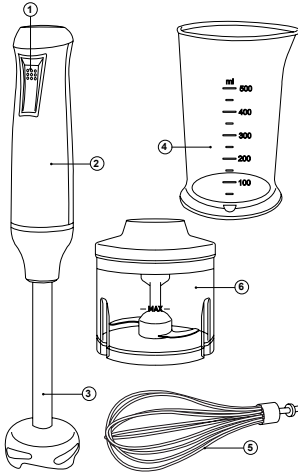

### 1. Description des pièces

- 1- Boîtier du moteur du mélangeur
- 2- arbre de mélangeur en acier inoxydable
- 3- Bouton d'alimentation / démarrage
- 4 - Beaker à mesurer
- 5 - Pièce de rechange
- 6 - Bol au chopper

### 2. Conseils et avertissements de sécurité!

Lisez attentivement ces instructions avant d'allumer l'appareil et conservez-les pour référence ultérieure. Le non-respect et l'observation de ces instructions peuvent entraîner un accident. Nettoyez toutes les parties du produit qui seront en contact avec les aliments, comme indiqué dans la section de nettoyage, avant utilisation.

#### 2.1. Environnement d'utilisation ou de travail:

- 2.1.1. Gardez la zone de travail propre et bien éclairée. Les zones obsolètes et obscures invitent des accidents.
- 2.1.2. Utilisez l'appareil dans un endroit bien ventilé.
- 2.1.3. Ne placez pas l'appareil sur des surfaces chaudes, telles que des plaques de cuisson, des brûleurs à gaz, des fours ou des articles similaires.
- 2.1.4. Gardez les enfants et les personnes présentes lorsque vous utilisez cet appareil.
- 2.1.5. Placez l'appareil sur une surface horizontale, plate et stable, apte à supporter des températures élevées et à l'écart des autres sources de chaleur et au contact de l'eau.
- 2.1.6. Gardez l'appareil à l'écart des matériaux inflammables tels que les textiles, les rideaux, le carton ou le

papier, etc.

- 2.1.7. Ne placez pas de matière inflammable près de l'appareil.
- 2.1.8. N'utilisez pas l'appareil en association avec un programmeur, une minuterie ou un autre appareil qui l'allume automatiquement.
- 2.1.9. N'utilisez pas l'appareil si le câble ou la fiche est endommagé.
- 2.1.10. Assurez-vous que la tension indiquée sur l'étiquette d'évaluation correspond à la tension d'alimentation secteur avant de brancher le appareil.
- 2.2.11. Connectez l'appareil à l'alimentation secteur avec une prise de terre résistant à un minimum de 10 Ampères.
- 2.1.12. La fiche de l'appareil doit s'adapter correctement à la prise secteur. Ne modifiez pas la fiche.
- 2.1.13. Si vous utilisez une vérification multiple des notes de vérification, le courant utilisé par plusieurs appareils pourrait facilement dépasser la note de la prise multiple.
- 2.1.14. Si l'une des enveloppes de l'appareil est en panne, débranchez immédiatement l'appareil de l'alimentation électrique afin d'éviter tout risque de choc électrique.
- 2.1.15. N'utilisez pas l'appareil s'il tombe sur le sol ou s'il y a des signes visibles de dégâts.
- 2.1.16. Ne forcez pas le cordon d'alimentation. N'utilisez jamais le cordon d'alimentation pour soulever, transporter ou débrancher l'appareil.
- 2.1.17. Ne placez pas le cordon d'alimentation autour de l'appareil.
- 2.1.18. Ne retirez pas ou ne pliez pas le cordon d'alimentation.
- 2.1.19. Ne laissez pas le cordon d'alimentation se bloquer ou entrer en contact avec les surfaces chaudes de l'appareil.
- 2.1.20. Vérifiez l'état du cordon d'alimentation. Les câbles endommagés ou enchevillés augmentent le risque de choc électrique.
- 2.1.21. L'appareil ne convient pas à l'extérieur.
- 2.1.22. Le cordon d'alimentation doit être examiné régulièrement pour détecter les signes de dommages et si le cordon est endommagé, l'appareil ne doit pas être utilisé.
- 2.1.23. Ne pas toucher la fiche avec les mains mouillées.

#### 2.2. Sécurité personnelle:

- 2.2.1. ATTENTION: Ne laissez pas l'appareil sans surveillance lors de l'utilisation car il y a un risque d'accident.
- 2.2.2. Cet appareil n'est utilisé qu'à usage domestique, non à usage industriel ou professionnel. Il n'est pas destiné à être utilisé par des invités dans des environnements d'hôtellerie tels que des chambres d'hôtes, des hôtels, des motels et d'autres types d'environnements résidentiels, même dans les maisons de ferme, les domaines du personnel de cuisine dans les magasins, les bureaux et autres environnements de travail.
- 2.2.3. Cet appareil n'est pas destiné à être utilisé par des personnes (y compris des enfants) avec des capacités





physiques, sensorielles ou mentales réduites, ou un manque d'expérience et de connaissances, à moins d'avoir reçu une supervision ou des instructions concernant l'utilisation de l'appareil par une personne responsable de leur sécurité.

2.2.4. Cet appareil n'est pas un jouet. Les enfants doivent être surveillés afin d'éviter qu'ils ne jouent pas avec l'appareil.

### 2.3. Utilisation et soin:

2.3.1. Débranchez complètement le câble d'alimentation de l'appareil avant Chaque utilisation.

2.3.2. N'utilisez pas l'appareil si les pièces ou les accessoires ne sont pas correctement installés.

2.3.3. N'utilisez pas l'appareil lorsqu'il est vide.

2.3.4. Ne rallumez pas l'appareil lorsqu'il est utilisé Ou connecté à l'alimentation secteur.

2.3.5. Débranchez l'appareil de l'alimentation secteur lorsqu'il n'est pas En cours d'utilisation et avant toute tâche de nettoyage.

2.3.6. Cet appareil doit être stocké hors de portée des enfants.

2.3.7. Ne rangez pas l'appareil s'il est encore chaud.

2.3.8. Ne laissez jamais l'appareil sans surveillance lorsque vous êtes Utiliser et rester hors de la portée des enfants.

2.3.9. Si, pour une raison ou pour une autre, l'appareil devait prendre feu, débrancher l'appareil de l'alimentation secteur et NE PAS UTILISER D'EAU POUR METTRE LE FEU.

### 2.4. Un service:

2.4.1. Assurez-vous que l'appareil n'est entretenu que par un technicien spécialement qualifié et que seules les pièces de rechange d'origine ou les accessoires sont utilisés pour remplacer les pièces / accessoires existants.

2.4.2. Si le cordon d'alimentation est endommagé, le fabricant ou son agent de service ou une personne qualifiée doit

Remplacez-le afin d'éviter un risque.

2.4.3. Toute utilisation abusive ou manquante des instructions d'utilisation rend la garantie et la responsabilité du fabricant nulle et non avenue.

## 3. Instructions d'utilisation

3.1. Avant utilisation:

3.1.1. Retirez le film de protection de l'appareil (le cas échéant).

3.1.2. Avant d'utiliser le produit pour la première fois, nettoyez les pièces qui entreront en contact avec les aliments de la manière décrite dans la section de nettoyage.

3.2. Utilisation du mélangeur stick:

Important: Les lames sont très tranchantes, manipuler avec précaution.

3.2.1. Pour assembler l'arbre avec le moteur, appuyez sur la fixation de l'arbre dans le carter du moteur et tournez-le dans le sens inverse des aiguilles d'une montre. Assurez-

vous qu'il soit correctement installé.

3.2.2. Branchez le mélangeur à main sur la prise de courant.

3.2.3. Placez l'arbre du mélangeur dans les aliments que vous souhaitez traiter.

3.2.4. Appuyez sur le bouton marche / arrêt.

3.2.5. Pour arrêter le mélangeur manuel, relâchez le bouton d'alimentation / démarrage.

### 3.3. Utilisation du fouet:

3.3.1. Pour assembler le fouet avec l'unité du moteur, placez le fouet dans le moteur en vous assurant qu'il se verrouille bien.

3.3.2. Connectez l'alimentation. Pour éviter les éclaboussures, insérez le fouet dans les aliments avant d'allumer l'alimentation.

3.4.3. Appuyez sur le bouton d'alimentation / de démarrage pour commencer à fouetter.

### 3.4. Utilisation du bol hachoir:

3.4.1. Placez le bol du processeur sur une surface propre et plane.

3.4.2. Assemblez la lame en acier inoxydable dans le bol du processeur.

3.4.3. Placez la nourriture dans le bol du processeur.

3.4.4. Remarque: retirer les os de la viande, couper en petits morceaux, puis placer dans un bol, la quantité maximale d'ingrédients ne peut pas dépasser 350 g.

3.4.5. Fixez le couvercle sur le bol du processeur et tournez-le jusqu'à ce qu'il se verrouille en position

3.4.6. Insérez la partie supérieure du mélangeur dans le trou du couvercle du processeur

3.4.7. Branchez le mélangeur stick dans la source d'alimentation

3.4.8. Sélectionnez la vitesse désirée et appuyez sur le bouton d'alimentation / démarrage.

3.4.9. Pour arrêter l'appareil, relâchez le bouton d'alimentation / démarrage en haut de l'unité de moteur.

Attention: pour réduire les risques de blessures, ne jamais placer la lame de coupe sur la base sans mettre le bol correctement en place. Assurez-vous que le couvercle du processeur est correctement verrouillé avant d'utiliser l'appareil.

### 3.5 Une fois que vous avez terminé l'utilisation de l'appareil:

3.5.1. Laissez refroidir l'appareil.

3.5.2. Débranchez l'appareil de l'alimentation secteur.

3.5.3. Nettoyez l'appareil comme décrit dans la section de nettoyage.

## 4. Nettoyage

4.1. Débranchez l'appareil de l'alimentation secteur et laissez-le refroidir complètement avant d'entreprendre une tâche de nettoyage.

4.2. Ne plongez pas l'arbre détachable du mélangeur et le fouet dans l'eau car les heures supplémentaires de la





lubrification sur les paliers peuvent se laver. Laver l'arbre détachable sous l'eau courante. N'utilisez pas de solvants ou de produits avec un pH acide ou de base tel que l'eau de javel ou des produits abrasifs pour le nettoyage de l'appareil.

4.3. Après avoir nettoyé l'arbre détachable, placez-le verticalement afin que toute l'eau qui pourrait être entrée puisse s'écouler.

4.4. Lavez le bécber de mesure et le bol hachoir et dans de l'eau chaude savonneuse. Le bol et le batteur ne doivent pas être placés dans un lave-vaisselle car les composants en plastique peuvent se détériorer grâce à une utilisation prolongée du nettoyage du lave-vaisselle.

4.5. Essuyez l'unité du moteur avec un chiffon humide. Ne jamais l'immerger dans de l'eau pour le nettoyer car des chocs électriques peuvent se produire.

4.6. Sécher complètement.

Attention: Les lames sont très pointues, manipulent avec précaution.

## 5. Anomalies et réparation

5.1. Prenez l'appareil dans un centre de support agréé si le produit est endommagé ou d'autres problèmes apparaissent.

5.2. Si la connexion au secteur a été endommagée, elle doit être remplacée et vous devez procéder comme vous le feriez en cas de dommage.





# mellerware

makes life easier



Thank you for purchasing a Mellerware product. Mellerware guarantees that your product has been thoroughly inspected and tested before being dispatched and is free from mechanical and electrical defects and complies with the applicable safety standards. With every Mellerware product purchased you get a 2 year warranty as detailed in the terms and conditions below.

## First Year – 1 Year Retail Warranty:

Should defects due to faulty parts or workmanship develop, under normal use, within 12 months from the original purchase date, please return the product to the store from where it was purchased for repair free of charge. However, for the customer's convenience we will replace products where the purchase price is equal to or less than R750 incl. VAT

## Second Year – 1 Year Extended Warranty

Mellerware takes pride in their product quality and therefore offer an extended 12 month warranty over and above the 1 Year Retail Warranty. Should defects due to faulty material or workmanship develop, under normal domestic use, after the 12 month period and within 24 months from the original date of purchase, please return the product postage pre-paid to Mellerware for repair. Mellerware will repair the product free of charge and return it to you directly. Mellerware will replace a product with a similar product in the same or better condition, if the repair cannot be conducted for whatever reason.

NB: The 1 Year Extended Warranty is only valid for customers who have registered their warranty online at [www.mellerware.co.za](http://www.mellerware.co.za) within the first year after making their purchase. See overleaf for details and instructions.

## Before returning your product, check the following:

- Your household mains supply socket is in good condition, working and switched on.
- The mains supply circuit is not overloaded (White trip switch on your DB board is off).
- You have read the trouble shooting guide in your Instructions for Use.
- All accessories and parts are present.

## The following conditions apply:

1. Please ensure you retain your receipt as this must be presented when making a claim under the terms of the guarantee. It is impossible to determine the guarantee period without proof of purchase, so please keep this in a safe place. (NB. Your guarantee can be scanned onto the Mellerware web site for safe storage – see reverse side for details.)
2. If a refund or exchange is required the product must be complete with all accessories, parts and packaging. Missing parts will render the guarantee void.
3. Upon receipt of your appliance, check it for any transport damage to ensure it is safe for use. Return it to the store as soon as possible for exchange if damaged. The guarantee is void if products are damaged after use, so please do not use the damaged product.

4. Your product is designed for normal domestic household use. Failure to read and comply with the instructions for use, cleaning and maintenance will render your guarantee void, so please read these instructions carefully to ensure your safety, and to get the most effective use from the product. (e.g. not removing lime scale; water deposits; insect infestation, and/or burnt products)
5. Any abuse, negligent, improper or accidental use or care will render the guarantee void and Creative Housewares (Pty) Ltd will not be liable for any loss or damage.
6. Any attempted repair, or replacement of unauthorised parts will render the guarantee void, so please contact an authorised service centre or service agent for any service or repair requirements.
7. NB: The guarantee on replaced products will be from the original date of purchase and not from when the date replacement was made.
8. All repairs carry a 3 month guarantee even if this falls outside of the 2 year guarantee period.
9. Mellerware will attempt to conduct repairs within reasonable time in line with industry standards but cannot be held responsible or liable for any circumstances not under our control.
10. Terms and Conditions are subject to change without prior notice.

## Repairs Out of the Warranty Period

If service or repair becomes necessary outside the warranty period, this service is still available however all transport/postage, spares and labour costs will be for the customers' account. All chargeable repairs will require the customers' written acceptance of the quote. Once the go-ahead has been received Mellerware will undertake to conduct the repair within a reasonable time and maintain the condition of the product as received. All repairs are guaranteed for 3 months from the date of the repair.

For any service, enquiries and complaints please contact our Customer Care on 086 111 5006 or e-mail [help@creativehousewares.co.za](mailto:help@creativehousewares.co.za) from 08h00 to 15h00 Monday to Friday excluding public holidays. Please also note that the company is normally closed for 2 weeks around Christmas and New Year.

Please send all products for repair postage pre-paid to one of the service centres listed on the back of this page.

# ONLINE WARRANTY REGISTRATION

## Why register your warranty?

We at Mellerware pride ourselves on bringing premium quality appliances to market, and as a commitment to this level of quality we offer a 2 year warranty (1 Year Retail + 1 Year Extended) on all of our products. We often hear that our customers lose their receipts and can therefore no longer claim if they have a problem. To take advantage of the 1 Year Extended Warranty you will need to register your warranty online within the first year of purchase in order to make a valid claim. Now you can register your product, upload your warranty online, never have to worry about losing your receipt again and enjoy the benefit of your 2 year warranty.

## Added Benefits

In addition to providing you with an online profile of your registered products we will also provide a host of value added benefits:

- Incentives and Competitions for registered users
- New recipes or ideas for your products
- New product developments – be the first to get the latest appliances
- Special offers on promotional items

## How to Register your Online Warranty?

### STEP1 Create your user profile:

If you haven't done so already, simply visit [www.mellerware.co.za](http://www.mellerware.co.za), click on the "Product Registration" link and follow the easy instructions. You will receive a user-name and password once registered. This will give you access to your user profile.

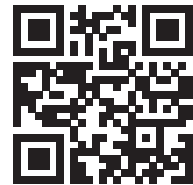

### STEP2 Pick a registration method:



#### DESKTOP/ LAPTOP

- Open your internet browser and visit [www.mellerware.co.za](http://www.mellerware.co.za)
- Click on the "Registration" link and login using your user name and password.
- Click on "Register your products and upload receipts" and follow the easy instructions.
- Scan and upload your receipt



#### SMART PHONE/ TABLET

- Scan the QR code above or visit [www.mellerware.co.za](http://www.mellerware.co.za)
- Click on the "Registration" link and login using your user name and password.
- Click on "Register your products and upload receipts" and follow the easy instructions.
- Scan or take a photo and upload your receipt.



#### FAX

- Fax the following to 021 931 4058
- First Name and Surname
- Contact telephone and fax number.
- Product Model number and Type.
- Traceability Code (found on a label on the product)
- A clear and legible copy of your receipt.

## Notes:

1. The online warranty system is a safe storage facility for your receipt.
2. You will be required to register on the Mellerware website. You will receive a username and password once registered. This will give you access to your profile.
3. From your profile you will be able to load products that you have purchased. In order to successfully register your warranty you will need to either scan and upload, or fax through your receipt to us.
4. All instructions on how to load your products are available

inside your profile.

5. Please note that you must check that your receipt has been uploaded correctly. Creative Housewares cannot be held responsible for faxes or files not received.
6. For assistance with registration please email: [marketing@creativehousewares.co.za](mailto:marketing@creativehousewares.co.za).

**NB:** Your 1 year extended warranty is only valid if your product is registered online within the first year after purchasing your Mellerware product. Failure to register your product on-line within the first year will render the extended warranty as void.

creative housewares

National Service Centre: 086 111 5006  
e-mail: [help@creativehousewares.co.za](mailto:help@creativehousewares.co.za)  
[www.creativehousewares.co.za](http://www.creativehousewares.co.za)

#### Cape Town

20 Tekstiel Street, Parow, Cape Town, 7493,  
South Africa • P.O. Box 6156 Parow East, 7501,  
South Africa Tel: +27 21 931 8117  
Fax: +27 21 931 4058

#### Durban

35 Adrain Road, Windermere,  
Durban, South Africa, 4001  
Tel: +27 31 303 3465  
Fax: +27 31 303 8259

#### Johannesburg

Unit 25 & 26 San Croy Office Park  
Die Agora Road, Croydon, 1619  
Tel: +27 11 392 5652  
Fax: +27 11 392 1694

# mellerware®

makes life easier



Dankie vir die aankoop van 'n Taurus produk. Taurus waarborg dat u produk deeglik geïnspekteer en getoets word voordat dit versend word en is vry van meganiese en elektriese gebreke en voldoen aan die toepaslike veiligheidsstandaarde. Met elke Taurus produk wat gekoop word kry u 'n 2 jaar waarborg soos uiteengesit in die terme en voorwaardes hieronder.

## **Eerste Jaar - 1 Jaar Kleinhandelswaarborg:**

Indien defekte as gevolg van foutiewe onderdele of vakmanskap binne 12 maande onder normale huishoudelike gebruik ontwikkel, binne die 12 maande vanaf die oorspronklike datum van aankoop, neem asseblief die produk na die winkel van waar dit gekoop is vir 'n terugbetaling of vervanging.

## **Tweede Jaar - 1 Jaar Uitgebreide Waarborg**

Taurus is trots op die kwaliteit van die produk en bied dus 'n uitgebreide 12 maande waarborg bo en behalwe die 1 Jaar kleinhandelswaarborg. Indien defekte as gevolg van foutiewe materiaal of vakmanskap ontwikkel, onder normale huishoudelike gebruik, na die 12 maande tydperk en binne 24 maande vanaf die oorspronklike datum van aankoop, stuur die produk terug met posgeld betaal na Taurus vir herstel. Taurus sal die produk gratis herstel en dit direk aan u terugstuur. Taurus sal die produk vervang met 'n soortgelyke produk in dieselfde of beter toestand, as die herstel nie uitgevoer kan word vir watter rede ookal nie.

NB: Die 1 Jaar Uitgebreide waarborg is slegs geldig vir kliënte wat hul waarborg geregistreer het op ons webtuiste by [www.taurusappliances.co.za](http://www.taurusappliances.co.za) binne die eerste jaar nadat hulle dit aangekoop het. Sien keersy vir besonderhede en instruksies.

## **Voordat u die produk terug stuur, maak seker van die volgende:**

- U huishoudelike geleidingsok is in 'n goeie toestand, werk en aangeskakel is,
- Die geleidingsok is nie oorlaai nie (Wit uitskop skakelaar op u DB bord af is),
- U het die moeilikheid steuringsgids gelees in u instruksies vir gebruik,
- Alle bykomstighede en dele teenwoordig is.

## **Die volgende voorwaardes geld:**

1. Maak seker dat u kwitansie behou is, dit moet aangebied word wanneer 'n eis gemaak word onder die voorwaardes van die waarborg. Dit is onmoontlik om die waarborg tydperk te bepaal sonder die bewys van aankoop, so hou dit asseblief in 'n veilige plek. (NB. U waarborg kan opgeskander word na die Taurus webtuiste vir veilige bewaring - sien keersy vir meer inligting.)
2. Indien 'n terugbetaling of omruiling van die produk nodig is moet die produk volledig wees met al die bykomstighede, onderdele en verpakking. Toebehore wat weg is sal die waarborg nietig maak.
3. Met ontvangs van u toestel, gaan dit na vir enige vervoer skade om te verseker dat dit veilig is vir gebruik. Stuur dit so gou as moontlik terug na die winkel om die beska-

digde toestel te vervang. Die waarborg is nietig indien die beskadigde produk gebruik word na die tyd, so moet asseblief nie die beskadigde produk gebruik nie.

4. U produk is ontwerp vir normale huishoudelike gebruik. Deur te versuim om die instruksies te lees en te voldoen aan die terme van gebruik, die skoonmaak en instandhouding van die produk maak u waarborg ongeldig, so lees asseblief hierdie instruksies versigtig om u veiligheid te verseker, en om die beste uit die gebruik van die produk te kry. (bv nie die verwydering van kalk skaal; water neerslag; insek besmetting, en / of verbrande produkte)
5. Enige misbruik, nalatige, onbehoorlike of toevallige beskadiging of sorg van die produk word die waarborg nietig en Creative Housewares (Pty) Ltd, sal nie aanspreeklik wees vir enige verlies of skade nie.
6. Enige poging tot herstel, of vervanging met ongemagtigde onderdele sal die waarborg nietig maak, so kontak 'n gemagtigde dienssentrum of diensagent vir enige diens of herstelwerk.
7. NB: Die waarborg op die vervangingsprodukt sal by die oorspronklike datum van aankoop bly en nie van die datum wanneer dit vervang is nie.
8. Alle herstelwerk dra 'n 3 maande waarborg selfs al val dit buite die 2-jaar waarborg tydperk.
9. Taurus sal probeer om die herstelwerk te doen binne 'n redelike tyd in lyn met die industrie standaard, maar kan nie verantwoordelik gehou word of aanspreeklik wees vir enige omstandighede nie onder ons beheer nie.

## **Herstelwerk buite die waarborg tydperk**

As diens of herstelwerk benodig word buite die waarborg tydperk, is hierdie diens steeds beskikbaar, maar is alle vervoer / posgeld, onderdele en arbeidskoste op die kliënt se onkoste. Alle betaalbare herstelwerk sal skriftelike aanvaarding van die kwotasie vereis van die kliënt. So dra Taurus die groen lig ontvang sal ons onderneem om die herstel binne 'n redelike tyd en in dieselfde toestand te hou as wat die produk ontvang is. Alle herstelwerk is gewaarborg vir 3 maande vanaf die datum van die herstel.

Vir enige diens, navrae en klagtes kontak ons kliënt diens op 086 111 5006 of e-pos [help@creativehousewares.co.za](mailto:help@creativehousewares.co.za) vanaf 08h00 tot 15h00, Maandag tot Vrydag, openbare vakansiedae uitgesluit. Let asseblief ook daarop dat die maatskappy gewoonlik gesluit is vir 2 weke gedurende Kersfees en Nuwejaar.

Stuur asseblief alle produkte vir herstel met posgeld vooruit betaal aan een van die dienssentrums wat op die agterkant van hierdie bladsy verskyn.



# AANLYN WAARBORG REGISTRASIE

## Hoekom moet u die waarborg moet registreer?

Ons by Taurus is trots om premium gehalte toestelle op die mark te bring, en as 'n verbintenis tot die vlak van gehalte bied ons 'n 2 jaar waarborg (1 Jaar Kleinhandel + 1 Jaar Uitgebreide) op al ons produkte. Ons hoor dikwels dat ons kliënte hul kwitansies verloor en kan dus nie meer eis as hulle 'n probleem het nie. Om voordeel te trek van die 1 Jaar Uitgebreide waarborg sal u nodig hê om u waarborg aanlyn te registreer binne die eerste jaar van aankoop om 'n geldige eis te maak. Nou kan u die produk aanlyn registreer, laai u waarborg en hoef u nooit te bekommer dat u die kwitansie sal verloor nie en die voordeel van u 2-jaar waarborg geniet.

## Bygevoegde Voordele

Bykomend tot die verskaffing van 'n aanlyn profiel van u geregistreerde produkte bied ons ook vele ander toegevoegde waarde voordele:

- aansporings en kompetisies vir geregistreerde gebruikers
- nuwe resepte of idees vir u produkte
- nuwe produk ontwikkelings - die eerste wees om die nuutste toestelle te kry
- spesiale aanbiedings op promosie-items

## Hoe om u Aanlyn Waarborg te Registreer?

### STAP 1 Skep u gebruikersprofiel:

As u dit nie reeds gedoen het nie, besoek [www.taurusappliances.co.za](http://www.taurusappliances.co.za), klik op die "Product Registration" skakel en volg die maklike instruksies. U sal 'n gebruikersnaam en wagwoord ontvang sodra u geregistreer het. Dit sal u toegang tot u profiel gee.



### STAP 2 Kies 'n registrasie metode:



#### REKENAAR/ SKOOTREK- ENAAR

- Maak u internet snuffelgids oop en besoek [www.taurusappliances.co.za](http://www.taurusappliances.co.za)
- Klik op die "Registrasie" skakel en teken in met u gebruikersnaam en wagwoord.
- Klik op "Register your products" en laai kwitansies en volg die maklike instruksies.
- Skandeer en laai u strokie



#### SMART- FOON / TABLET

- Skandeer die QR-kode bo of besoek [www.taurusappliances.co.za](http://www.taurusappliances.co.za)
- Klik op die "Registration" skakel en teken aan met u verbruikersnaam en wagwoord.
- Klik op "Register your products" en laai u kwitansie en volg die maklike instruksies.
- Skandeer of neem 'n foto en laai u strokie.



#### FAKS

- Faks die volgende na 021 931 4058
- Naam en Van
- Kontak telefoon en faksnommer.
- Produk model nommer en tipe.
- Traceability Code (wat op die
- Waarborgkaart of op 'n etiket op die produk gevind kan word)
- 'n Duidelike en leesbare afskrif van u ontvangs.

## Notas:

1. Die aanlyn waarborg stelsel is 'n veilige stoor fasiliteit vir u strokies.
2. U sal gevra word om op die Taurus webtuiste te registreer. U sal 'n gebruikersnaam en wagwoord ontvang. Dit sal u toegang gee tot u profiel.
3. Van u profiel u sal in staat wees om produkte te laai wat u gekoop het. Om u waarborg suksesvol te registreer sal u nodig hê om te skandeer en oplaai, of faks u strokie deur na ons.
4. Alle instruksies oor hoe om u produkte te laai is beskikbaar binne in u profiel.
5. Let daarop dat u moet seker maak dat u kwitansie korrek op-

gelaai is. Creative Housewares kan nie verantwoordelik gehou word vir faksde of lêers nie ontvang nie.  
6. Vir hulp met registrasie e-pos asseblief: [marketing@creative-housewares.co.za](mailto:marketing@creative-housewares.co.za).

**NB:** U 1 jaar verlengde waarborg is slegs geldig indien u produk aanlyn registreer is binne die eerste jaar na die aankoop van u Taurus produk. Indien u produk nie aanlyn registreer word binne die eerste jaar nie sal dit die verlengde waarborg nietig maak.

## creative housewares

National Service Centre: 086 111 5006  
e-mail: [help@creativehousewares.co.za](mailto:help@creativehousewares.co.za)  
[www.creativehousewares.co.za](http://www.creativehousewares.co.za)

### Cape Town

20 Tekstiel Street, Parow, Cape Town, 7493,  
South Africa • P.O. Box 6156 Parow East, 7501,  
South Africa Tel: +27 21 931 8117  
Fax: +27 21 931 4058

### Durban

35 Adrian Road, Windermere,  
Durban, South Africa, 4001  
Tel: +27 31 303 3465  
Fax: +27 31 303 8259

### Johannesburg

Unit 25 & 26 San Croy Office park  
Die Agora Road, Croydon, 1619  
Tel: +27 11 392 5652  
Fax: +27 11 392 1694





Durban  
 35 Adrain Road, Windermere,  
 Durban, South Africa, 4001  
 Tell: +27 31 303 3465  
 Fax: +27 31 303 8259

## creative housewares

 20 Tekstiel Street, Parow, Cape Town, 7493, South Africa  
 P.O. Box 6156 Parow East, 7501, South Africa  
 +27 21 931 8117  +27 21 931 4058  
 Service Centre Helpline: 086 111 5006  
 [www.creativehousewares.co.za](http://www.creativehousewares.co.za)

Johannesburg  
 Unit 25 & 26 San Croy Office Park  
 Die Agora Road, Croydon, 1619  
 Tell: +27 11 392 5652  
 Fax: +27 11 392 1694

