

# taurus

## ASTERIA COMPLET

Grill de contacto

Grill

Gril à contact

Kontaktgrill

Grill a contatto

Grelhador de contacto

Grill de contacte

Contactgrill

Grill kontaktowy

Ψησιέρα-τοστιέρα

Гриль

Grätar

Контактен грил

شواية الاتصال

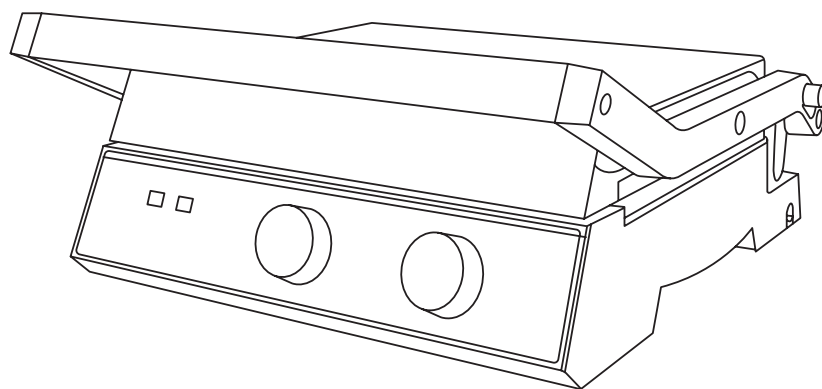

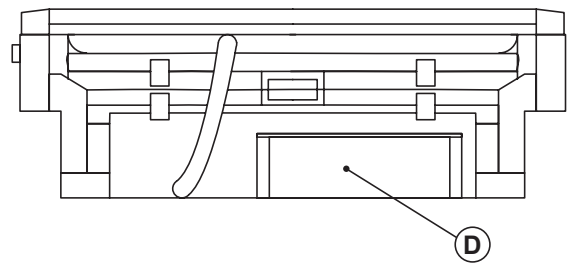
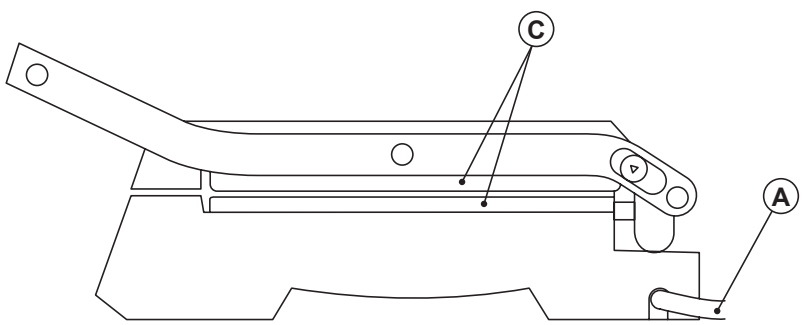
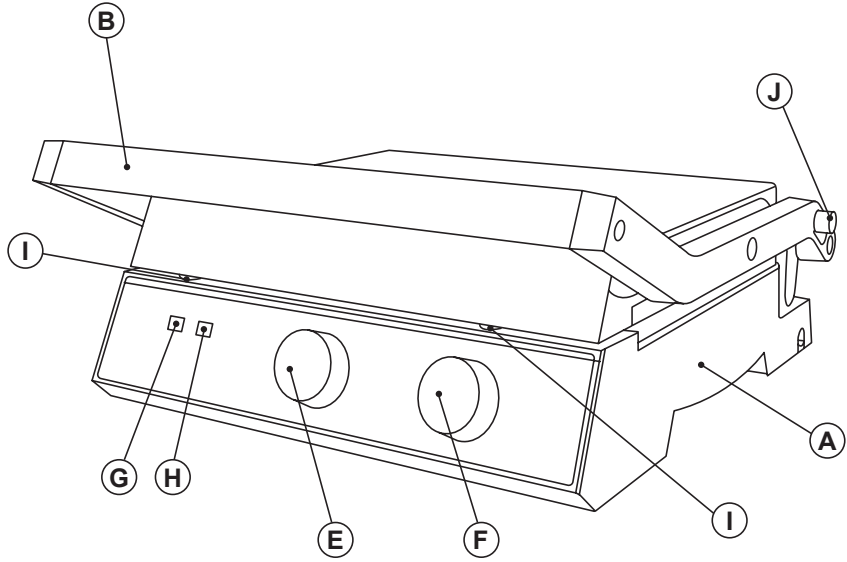

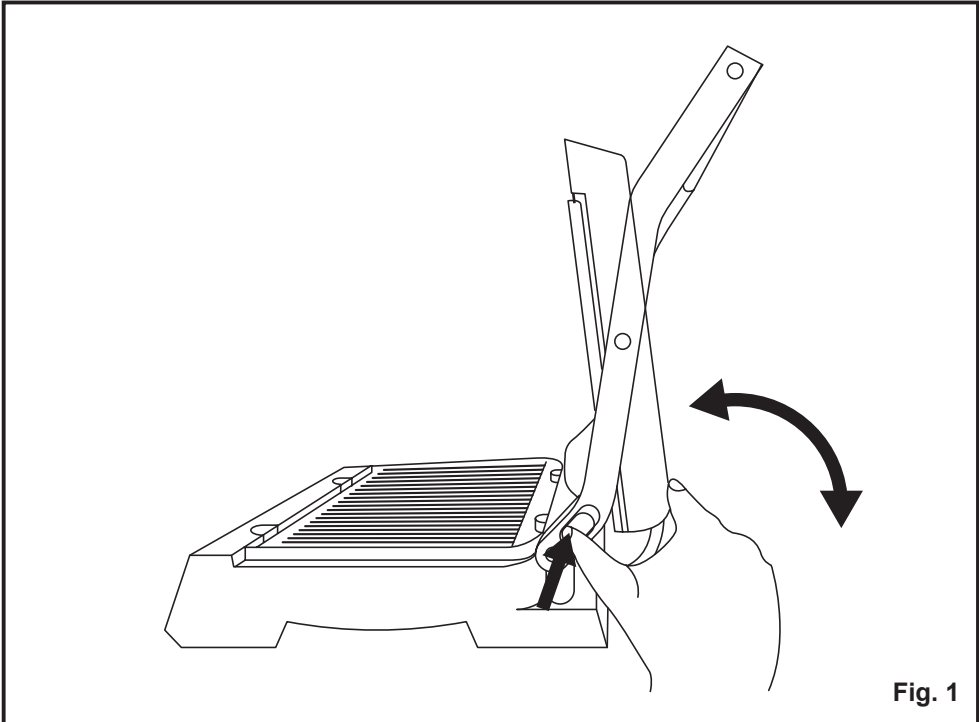

Fig. 1

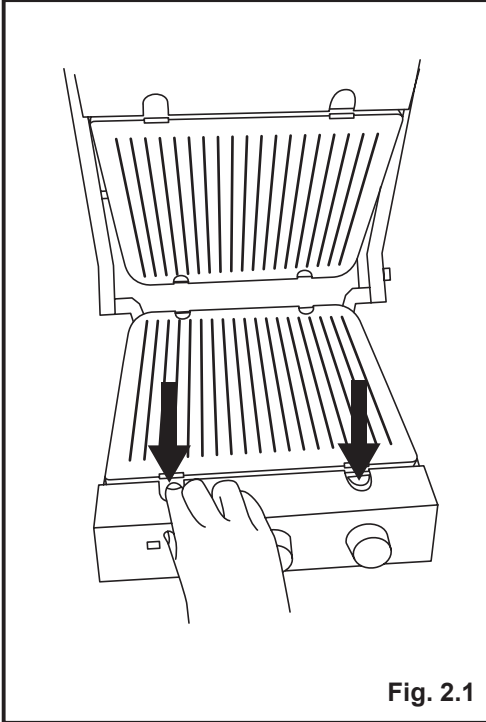

Fig. 2.1

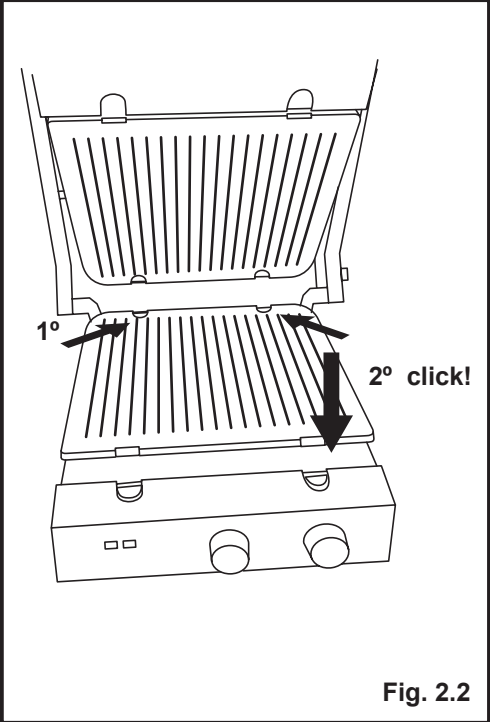

Fig. 2.2

## Español

### Grill de contacto

ASTERIA COMPLET

### DESCRIPCIÓN

- A Cuerpo del aparato
- B Asa
- C Placas de cocción
- D Bandeja recoge grasas
- E Regulador de Temperatura
- F Regulador de tiempo y on/off
- G Piloto luminoso de encendido
- H Piloto luminoso de temperatura lista
- I Botones liberadores de placa
- J Boton 180°
- K Cable

Caso de que su modelo de aparato no disponga de los accesorios descritos anteriormente, éstos también pueden adquirirse por separado en los Servicios de Asistencia Técnica..

### UTILIZACIÓN Y CUIDADOS:

- Antes de cada uso, extender completamente el cable de alimentación del aparato.
- No cubrir la superficie de cocción o los alimentos con papel de aluminio u otros materiales similares.
- Desenchufar el aparato de la red cuando no se use y antes de realizar cualquier operación de limpieza.
- Guardar este aparato fuera del alcance de los niños y/o personas con capacidades físicas, sensoriales o mentales reducidas o falta de experiencia y conocimiento.
- No guardar el aparato si todavía está caliente.
- No guardar ni transportar el aparato si todavía está caliente.
- No dejar nunca el aparato conectado y sin vigilancia. Además, ahorrará energía y prolongará la vida del aparato.
- Utilizar solamente utensilios apropiados soportar altas temperaturas.
- Colocar el mando termostato a la posición de mínimo (MIN), no garantiza la desconexión permanente del aparato.

## MODO DE EMPLEO

### NOTAS PREVIAS AL USO:

- Asegúrese de que ha retirado todo el material de embalaje del producto.
- Antes de usar el producto por primera vez, es aconsejable utilizarlo sin alimentos.
- Antes de usar el producto por primera vez, limpie las partes en contacto con alimentos tal como se describe en el apartado de Limpieza.

### USO:

- Extender completamente el cable antes de enchufar.
- Engrasar ligeramente las placas con un poco de mantequilla.
- Enchufar el aparato a la red eléctrica.
- Girar el mando regulador de tiempo (F) y poner los minutos deseados.
- El piloto luminoso (G) se iluminará
- Girar el mando regulador (E) hasta la posición deseada.
- El piloto (H) se iluminará cuando la temperatura deseada se haya alcanzado.
- Abrir la plancha y poner la carne, el sándwich o los alimentos que desee cocinar sobre la placa de cocción inferior.
- Bajar la plancha superior
- Cuando el alimento este a su gusto, retirarlo del aparato con la ayuda de una espátula de madera o similar que sea resistente al calor, No use utensilios que puedan dañar el revestimiento antiadherente.
- Transcurrido el tiempo seleccionado el aparato se parará automáticamente. Se escuchará una señal acústica y los pilotos luminosos se apagarán

### USAR EL APARATO COMO UNA PLANCHA:

#### (FIG.1):

- La placa / tapa superior está nivelada con la placa inferior / base. Las placas superior e inferior se alinean para crear una amplia superficie de cocción.
- Con una mano en el asa, utilizar la otra para presionar el botón (J) de apertura 180°, y empujar el asa hacia atrás

### LIBERAR LAS PLACAS (FIG. 2):

- Las placas de éste aparato se pueden liberar para su mejor limpieza.
- Al pulsar los botones liberadores de placa de ambos lados, se puede ver como. (Fig 2.1)
- Para volver a situarla en su posición, encuadrar

la placa con las guías y presionar hasta oír el click (Fig 2.2.)

- Ninguna de las partes de este aparato es apta para su limpieza en el lavavajillas.

#### **FUNCIÓN TIMER:**

- Se puede controlar el tiempo de funcionamiento del aparato.
- Para programar un tiempo de funcionamiento simplemente seleccionarlo mediante el mando (F).

#### **UNA VEZ FINALIZADO EL USO DEL APARATO:**

- Seleccionar la posición de mínimo (MIN) mediante el mando selector de temperatura.
- Seleccionar la posición 0 en el mando selector de tiempo
- Desenchufar el aparato de la red eléctrica.
- Limpiar el aparato

#### **PROTECTOR TÉRMICO DE SEGURIDAD:**

- El aparato dispone de un dispositivo térmico de seguridad que protege el aparato de cualquier sobrecalentamiento.
- Si el aparato se desconecta por sí mismo y no vuelve a conectarse, proceder a desenchufarlo de la red, esperar unos 15 minutos antes de volver a conectarlo, Si sigue sin funcionar, acudir a uno de los servicios de asistencia técnica autorizados.

### **LIMPIEZA**

- Desenchufar el aparato de la red y dejarlo enfriar antes de iniciar cualquier operación de limpieza.
- Limpiar el conjunto eléctrico y el conector de red con un paño húmedo y secarlos después. **NO SUMERGIRLOS NUNCA EN AGUA O CUALQUIER OTRO LÍQUIDO.**
- Limpiar el aparato con un paño húmedo impregnado con unas gotas de detergente y secarlo después.
- No utilizar disolventes, ni productos con un factor pH ácido o básico como la lejía, ni productos abrasivos, para la limpieza del aparato.
- No sumergir el aparato en agua u otro líquido, ni ponerlo bajo el grifo.
- Se recomienda limpiar el aparato regularmente y retirar todos los restos de alimentos.
- Si el aparato no se mantiene en buen estado de limpieza, su superficie puede degradarse y afectar de forma inexorable la duración de la vida del aparato y conducir a una situación peligrosa.

## English

### Grill

ASTERIA COMPLET

### DESCRIPTION

- A Body
- B Handle
- C Cooking plates
- D Box Tray
- E Temperature regulator
- F Time regulator and on/off
- G Pilot light
- H Pilot light of temperature ready
- I Plate release buttons
- J 180° button
- K Cable

If the model of your appliance does not have the accessories described above, they can also be bought separately from the Technical Assistance Service.

### USE AND CARE:

- Fully extend the appliance's power cable before each use.
- Do not cover the cooking surface or food with aluminium foil and other similar materials.
- Disconnect the appliance from the mains when not in use and before undertaking any cleaning task.
- Store this appliance out of reach of children and/or persons with physical, sensory or reduced mental or lack of experience and knowledge.
- Do not store the appliance if it is still hot.
- Do not store or transport the appliance if it is still hot.
- Never leave the appliance connected and unattended if is not in use. This saves energy and prolongs the life of the appliance.
- Use only utensils appropriate to support high temperatures.
- Turn the thermostat control to the minimum (MIN) setting. This does not mean that the appliance is switched off permanently.

## INSTRUCTIONS FOR USE

### BEFORE USE:

- Make sure that all products' packaging has been removed.
- Before using this product for the first time, it is advisable to test it without food.
- Before using the product for the first time, clean the parts that will come into contact with food in the manner described in the cleaning section.

### USE:

- Extend the cable completely before plugging it in.
- Lightly grease the plates with a little butter.
- Connect the appliance to the mains.
- Turn the time control knob (F) and set the minutes you want.
- The pilot light (G) will light up
- Turn the control knob (E) to the desired position.
- The pilot light (H) will light up when the desired temperature has been reached.
- Open the griddle, put the meat, the sandwich or the food you want to cook on the lower cooking plate.
- Lower the handle
- When the food is to your liking, remove it from the appliance with the help of a wooden spatula or similar that is resistant to heat. Do not use utensils that could damage the non-stick coating.
- Once the selected time has elapsed, the device will stop automatically. You will hear an acoustic signal and the indicator lights will turn off.

### USE AS OPEN GRILL (FIG.1)

- The top plate / cover is flush with the bottom plate / base. The upper and lower plates align to create a large cooking surface.
- With one hand on the handle, use the other hand to press the button (J) opening 180°, and push the handle backwards.

### RELEASE THE PLATES (FIG. 2)

- The plates of this appliance can be released for better cleaning.
- Press the plate release buttons on both sides, you will see the plate lift up. (Fig 2.1)
- To put it back, frame the plate with the guides and press until you hear the click (Fig 2.2.)

**TIMER FUNCTION:**

- The appliance's operating time can be controlled.
- To program the operating time simply select it using the (F) knob.

**ONCE YOU HAVE FINISHED USING THE APPLIANCE:**

- Select the minimum position (MIN) using the thermostat control.
- Select position 0 on the time selector knob

**SAFETY THERMAL PROTECTOR:**

- The appliance has a safety device, which protects the appliance from overheating.
- If the appliance turns itself off and does not switch itself on again, disconnect it from the mains supply, and wait for approximately 15 minutes before reconnecting. If the machine does not start again seek authorised technical assistance.

**CLEANING**

- Disconnect the appliance from the mains and allow it to cool before undertaking any cleaning task.
- Clean the electrical equipment and the mains connection with a damp cloth and dry. **DO NOT IMMERSE IN WATER OR ANY OTHER LIQUID.**
- Clean the equipment with a damp cloth with a few drops of washing-up liquid and then dry.
- Do not use solvents, or products with an acid or base pH such as bleach, or abrasive products, for cleaning the appliance.
- Never submerge the appliance in water or any other liquid or place it under running water.
- It is advisable to clean the appliance regularly and remove any food remains.
- If the appliance is not in good condition of cleanliness, its surface may degrade and inexorably affect the duration of the appliance's useful life and could become unsafe to use.
- Neither parts of this appliance are suitable for cleaning in the dishwasher.

## Français

### Gril à contact

ASTERIA COMPLET

### DESCRIPTION

- A Corps de l'appareil
- B Poignée
- C Plaques de cuisson
- D Bac de récupération de graisse
- E Sélecteur de température
- F Régulateur de temps et marche/arrêt
- G Voyant lumineux (allumage)
- H Voyant lumineux de température atteinte
- I Boutons de libération de la plaque
- J Bouton 180°
- K Câble

Si votre modèle ne dispose pas des accessoires précédemment décrits, ceux-ci peuvent être achetés séparément auprès des services d'assistance technique.

### UTILISATION ET ENTRETIEN :

- Avant chaque utilisation, dérouler complètement le câble électrique de l'appareil.
- Ne pas couvrir ou envelopper les aliments avec du papier d'aluminium ou d'autres matériaux similaires.
- Débrancher l'appareil du secteur quand il n'est pas utilisé et avant de procéder à toute opération de nettoyage.
- Tenir cet appareil hors de portée des enfants ou des personnes ayant des capacités physiques, sensorielles ou mentales réduites, ou présentant un manque d'expérience et de connaissances.
- Ne pas ranger l'appareil s'il est encore chaud.
- Ne pas transporter l'appareil s'il est encore chaud.
- Ne jamais laisser l'appareil sans surveillance lorsqu'il est branché. Par la même occasion, vous réduirez sa consommation d'énergie et allongerez la durée de vie de l'appareil.
- Utiliser uniquement des ustensiles conçus pour supporter des températures élevées.
- Mettre le thermostat sur la position minimum (MIN) ne garantit pas l'arrêt complet de l'appareil.

### MODE D'EMPLOI

#### REMARQUES AVANT UTILISATION :

- Vérifier d'avoir retiré tout le matériel d'emballage du produit.
- Avant d'utiliser l'appareil pour la première fois, il est conseillé de le faire fonctionner sans aliments.
- Avant la première utilisation, laver les parties en contact avec les aliments comme décrit dans le paragraphe Nettoyage.

#### UTILISATION :

- IDérouler complètement le câble avant de le brancher.
- Graisser légèrement les plaques avec un peu de beurre.
- Brancher l'appareil au réseau électrique.
- Tourner le bouton de commande du temps (F) et régler les minutes souhaitées.
- Le voyant lumineux (G) s'allumera
- Tourner le bouton de commande (E) jusqu'à la position souhaitée.
- Le voyant (H) s'allume lorsque la température souhaitée est atteinte.
- Ouvrir le grill, mettre la viande, le sandwich ou les aliments que vous souhaitez cuire sur la plaque de cuisson inférieure.
- Abaisser la plaque supérieure
- Lorsque l'aliment sera à votre goût, le retirer de l'appareil à l'aide d'une spatule en bois ou similaire, résistant à la chaleur ; ne pas utiliser d'ustensiles qui puissent abîmer le revêtement antiadhésif.
- Lorsque le temps de grillage sélectionné est écoulé, l'appareil s'arrête automatiquement. L'appareil émettra un signal acoustique et les voyants s'éteindront.

#### UTILISER L'APPAREIL COMME UNE PLANCHA : (FIG.1)

- La plaque/couvercle supérieur s'abaisse sur la plaque inférieure/base. Les plaques supérieure et inférieure s'alignent pour créer une grande surface de cuisson.
- Avec une main sur la poignée, appuyer avec l'autre main sur le bouton (J) d'ouverture à 180° et pousser la poignée vers l'arrière.



### **LIBÉRER LES PLAQUES (FIG. 2) :**

- Les plaques peuvent être retirées pour un meilleur nettoyage..
- En appuyant sur les boutons de libération de la plaque des deux côtés, il est possible de voir comment. (Fig 2.1)
- Pour la remettre en place, faire correspondre les plaques avec les rails et appuyer jusqu'à entendre le clic (Fig 2.2.)

### **FONCTION MINUTERIE :**

- Il est possible de contrôler la durée de fonctionnement de l'appareil.
- Pour programmer la durée de fonctionnement, il suffit de la sélectionner à l'aide du bouton (F).

### **APRÈS UTILISATION DE L'APPAREIL :**

- Mettre le thermostat sur la position minimum (MIN).
- Sélectionner la position 0 au moyen du sélecteur de temps.
- Débrancher l'appareil de la prise secteur.
- Nettoyer l'appareil.

### **SÉCURITÉ THERMIQUE :**

- L'appareil dispose d'un dispositif thermique de sûreté qui protège l'appareil de toute surchauffe.
- Si l'appareil se déconnecte tout seul et que vous ne parvenez pas à le reconnecter, débranchez-le et attendez environ 15 minutes avant de le rebrancher. S'il ne fonctionne toujours pas, faites appel à l'un des services d'assistance technique agréés.

## **NETTOYAGE**

- Débrancher l'appareil du secteur et attendre son refroidissement complet avant de le nettoyer.
- Nettoyer l'appareil électrique et son connecteur avec un chiffon humide et bien les sécher ensuite. NE JAMAIS IMMERGER L'APPAREIL NI LE CONNECTEUR DANS L'EAU NI AUCUN AUTRE LIQUIDE.
- Nettoyer l'appareil avec un chiffon humide imprégné de quelques gouttes de détergent et le laisser sécher.
- Ne pas utiliser de solvants ni de produits au pH acide ou basique tels que l'eau de Javel, ni de produits abrasifs pour nettoyer l'appareil.
- Ne pas immerger l'appareil dans l'eau ou dans tout autre liquide, ni le passer sous un robinet.
- Il est recommandé de nettoyer l'appareil réguliè-

rement et de retirer tous les restes d'aliments.

- Si l'appareil n'est pas maintenu dans un bon état de propreté, sa surface peut se dégrader et affecter de façon inexorable la durée de vie de l'appareil et le rendre dangereux.
- Aucune des parties de cet appareil n'est adaptée à un nettoyage au lave-vaisselle.

# Deutsch

## Kontaktgrill

ASTERIA COMPLET

### BEZEICHNUNG

- A Gehäuse
- B Handgriffe
- C Kochplatten
- D Fettauffangschale
- E Temperaturregler
- F Zeitregler und ein / aus
- G Einschaltkontrolllicht
- H Kontrolllicht Temperatur bereit
- I Plattenfreigabetasten
- J 180°-Taste
- K Kabel

Wenn Sie meinen, dass das Gerät nicht mit dem oben angeführten Zubehör ausgestattet ist, können Sie die Teile auch einzeln beim Technischen Dienst erwerben.

### BENUTZUNG UND PFLEGE:

- Vor jedem Gebrauch des Geräts das Stromkabel vollständig abwickeln.
- Die Lebensmittel nicht mit Alufolie oder ähnlichem Material einwickeln oder abdecken.
- Ziehen Sie den Stecker heraus und lassen Sie das Gerät abkühlen, bevor Sie mit der Reinigung beginnen.
- Das Gerät außerhalb der Reichweite von Kindern und/oder Personen mit eingeschränkten körperlichen, sensorischen oder geistigen Fähigkeiten bzw. Personen ohne ausreichende Erfahrung und Kenntnisse aufbewahren.
- Das Gerät nicht wegräumen, wenn es noch heiß ist.
- Das Gerät nicht wegräumen, wenn es noch heiß ist.
- Das Gerät nie am Stromnetz angeschlossen und ohne Aufsicht lassen. Sie sparen dadurch Energie und verlängern die Gebrauchsdauer des Gerätes.
- Verwenden Sie nur Küchenutensilien, die für hohe Temperaturen ausgelegt sind.
- Die vollständige Abschaltung des Geräts wird nicht dadurch garantiert, dass der Temperaturregler auf der niedrigsten Position (MIN) steht.

## BENUTZUNGSHINWEISE

### VOR DER BENUTZUNG:

- Vergewissern Sie sich, dass Sie das gesamte Verpackungsmaterial des Produkts entfernt haben.
- Vor dem ersten Gebrauch sollte das Gerät ohne Brot in Betrieb genommen werden.
- Vor der Erstanwendung müssen die Einzelteile, die mit Nahrungsmitteln in Kontakt geraten, so wie im Absatz Reinigung beschrieben, gereinigt werden.

### BENUTZUNG

- Vor Anschluss das Kabel völlig ausrollen.
- Fetten Sie die Backflächen leicht mit etwas Butter ein.
- Schließen Sie das Gerät an das Stromnetz an.
- Drehen Sie den Zeitregler (F) und stellen Sie die gewünschten Minuten ein.
- Die Leuchtanzeige (G) leuchtet auf.
- Drehen Sie den Bedienknopf (E) in die gewünschte Position.
- Die Kontrollleuchte (H) leuchtet auf, wenn die gewünschte Temperatur erreicht ist.
- Öffnen Sie den Grill und legen Sie das Fleisch, das Sandwich oder die Lebensmittel, die Sie grillen möchten, auf die untere Kochplatte.
- Den oberen Grill senken
- Sobald die Nahrungsmittel Ihren Wünschen entsprechen, diese mittels eines hitzebeständigen Holzspatens oder ähnliches aus dem Gerät entnehmen, verwenden Sie kein Geschirr, das den Antihafbelag beschädigen kann.
- Nach der eingestellten Toastzeit stellt sich das Gerät automatisch ab. Sie hören ein akustisches Signal und die Leuchten erlöschen.

### VERWENDEN DES GERÄT ALS PLATTE: (FIG.1)

- Die Platte / obere Abdeckung ist auf gleicher Höhe mit der unteren Platte / dem Boden. Die oberen und unteren Platten sind so ausgerichtet, dass eine große Kochfläche entsteht.
- Mit der einen Hand den Griff drücken und mit der anderen Hand drücken Sie die Taste (J) um 180° geöffnet. Ziehen Sie dann den Griff zurück.

### PLATTEN FREIGEBEN (ABB. 2):

- Die Platten dieses Geräts können für eine bessere Reinigung freigegeben werden.
- Durch Drücken der Freigabetasten auf beiden

Seiten sieht man, wie. (Fig 2.1)

- Um sie wieder in ihre Position zu bringen die-Platte in die Schienen anpassen und drücken, bis ein Klicken zu hören ist (Fig 2.2.)

#### **ZEITUHRFUNKTION:**

- Es ist möglich, die Betriebszeit des Gerätes zu steuern.
- Zur Einstellung der Betriebszeit brauchen Sie nur mit Hilfe der Zeituhr Taste die Uhrzeit einzugeben(F).

#### **NACH DER BENUTZUNG DES GERÄTS:**

- Die Position Minimum (MIN) mittels des Temperaturreglers auswählen.
- Die Position 0 auf der Zeitauswahl Taste auswählen.
- Den Stecker aus der Netzdose ziehen.
- Das Gerät säubern

#### **WÄRMESCHUTZSCHALTER:**

- Das Gerät ist mit einem Wärmeschutzschalter ausgestattet, wodurch es gegen Überhitzung geschützt ist.
- Schaltet sich das Gerät von selbst aus und nicht wieder ein, unterbrechen Sie die Stromzufuhr, warten Sie 15 Minuten und schalten es wieder ein.

## **REINIGUNG**

- Ziehen Sie den Stecker heraus und lassen Sie das Gerät abkühlen, bevor Sie mit der Reinigung beginnen.
- Reinigen Sie die elektrische Einheit und den Netzstecker mit einem feuchten Tuch und trocknen Sie diese danach ab. NIEMALS IN WASSER ODER EINE ANDERE FLÜSSIGKEIT EINTAUCHEN.
- Reinigen Sie das Gerät mit einem feuchten Tuch, auf das Sie einige Tropfen Reinigungsmittel geben und trocknen Sie es danach ab.
- Verwenden Sie zur Reinigung des Geräts weder Löse- oder Scheuermittel, noch Produkte mit einem sauren oder basischen pH-Wert wie z.B. Lauge.
- Das Gerät nicht in Wasser oder andere Flüssigkeiten tauchen und nicht unter den Wasserhahn halten.
- Es wird empfohlen, Speisereste regelmäßig vom Gerät zu entfernen.
- Halten Sie das Gerät nicht sauber, so könnten sich der Zustand seiner Oberfläche verschlech-

tern, seine Lebenszeit negativ beeinflusst und gefährliche Situationen verursacht werden.

- Kein Teil dieses Geräts ist zum Reinigen in der Spülmaschine geeignet.

## Italiano

### Grill a contatto

ASTERIA COMPLET

### DESCRIZIONE

- A Corpo dell'apparecchio
- B Manico
- C Piastre di cottura
- D Vaschetta raccogli grassi
- E Controllo della temperatura
- F Regolatore tempo e on/off
- G Spia luminosa di accensione
- H Spia luminosa di temperatura raggiunta
- I Pulsanti per liberare la piastra
- J Pulsante 180°
- K Cavo

Se il modello del Suo apparecchio non fosse dotato degli accessori anteriormente elencati, può acquistarli separatamente presso i punti di assistenza tecnica autorizzati.

### PRECAUZIONI D'USO:

- Prima di ogni utilizzo, svolgere completamente il cavo dell'apparecchio.
- Non ricoprire o avvolgere gli alimenti con pellicola di alluminio o altri materiali simili.
- Scollegare la spina dalla presa di corrente quando l'apparecchio non è in uso e prima di eseguire qualsiasi operazione di pulizia.
- Conservare questo apparecchio fuori dalla portata dei bambini e/o di persone con problemi fisici, mentali o di sensibilità, o con mancanza di esperienza e conoscenza.
- Non riporre l'apparecchio quando ancora caldo.
- Non riporre, né trasportare l'apparecchio quando è ancora caldo.
- Non lasciare mai l'apparecchio collegato alla rete elettrica e senza controllo. Si otterrà un risparmio energetico e si prolungherà la vita dell'apparecchio stesso.
- Utilizzare solamente utensili in grado di sostenere alte temperature.
- Regolare il comando termostato sulla posizione di minimo (MIN) non garantisce la sconnessione permanente dell'apparecchio.

## MODALITÀ D'USO

### PRIMA DELL'USO:

- Assicurarsi di aver rimosso dal prodotto tutto il materiale di imballaggio.
- Se si utilizza il prodotto per la prima volta, si consiglia di farlo funzionare a vuoto.
- Previamente al primo utilizzo dell'apparecchio, si consiglia di pulire tutte le parti a contatto con gli alimenti, come indicato nella sezione dedicata alla pulizia.

### USO:

- Svolgere completamente il cavo prima di inserire la spina.
- Lubrificare leggermente le piastre con un poco di burro.
- Collegare l'apparecchio alla rete elettrica.
- Ruotare il comando regolatore del tempo (F) e impostare i minuti desiderati.
- La spia luminosa (G) si accenderà
- Girare il comando regolatore (E) fino a collocarlo nella posizione desiderata.
- La spia (H) si illuminerà quando si raggiunga la temperatura adeguata.
- Aprire la piastra, posizionare la carne, il panino o gli alimenti che si desiderino cucinare sulla piastra di cottura inferiore.
- Abbassare la piastra superiore
- Quando l'alimento è pronto, ritirarlo dall'apparecchio con l'aiuto di una spatola di legno o altro resistente al calore. Non usare utensili che possano danneggiare il rivestimento antiaderente.
- Si spegnerà automaticamente al termine del tempo selezionato. Si sentirà un segnale acustico e le spie luminose si spegneranno

### UTILIZZARE L'APPARECCHIO COME UNA PIASTRA: (FIG.1)

- La piastra / coperchio superiore è livellata con la piastra inferiore / base. Le piastre superiore ed inferiore si allineano per creare un'ampia superficie di cottura.
- Con una mano sul manico, utilizzare l'altra mano per premere il tasto di apertura 180° (J) e spingere il manico all'indietro.

### **SGANCIARE LE PIASTRE (FIG. 2):**

- Le piastre di questo apparecchio si possono sganciare, per pulirle più accuratamente.
- Quando si premono i pulsanti di sganciamento della piastra su entrambi i lati, si può vedere come. (Fig 2.1)
- Per ricollocarla nella sua posizione, allineare la piastra con le guide e premere fino a sentire un clic (Fig 2.2).

### **FUNZIONE TIMER:**

- È possibile controllare il tempo di funzionamento dell'apparecchio.
- Per programmare il tempo di funzionamento, basta selezionarlo usando il tasto (F).

### **UNA VOLTA CONCLUSO L'UTILIZZO DELL'APPARECCHIO:**

- Selezionare la posizione di minimo (MIN) mediante il selettore di temperatura.
- Selezionare la posizione "0" con il selettore di tempo.
- Scollegare l'apparecchio dalla rete.
- Pulire l'apparecchio

### **PROTETTORE TERMICO DI SICUREZZA:**

- L'apparecchio possiede un dispositivo termico di sicurezza che lo protegge da qualsiasi surriscaldamento.
- Se l'apparecchio si sconnette da solo e non si riconnette, scollegarlo dalla presa e attendere circa 15 minuti prima di connetterlo di nuovo. Se ancora non funziona, rivolgersi ad un centro d'assistenza tecnica autorizzato.

## **PULIZIA**

- Scollegare la spina dalla rete elettrica e aspettare che l'apparecchio si raffreddi, prima di eseguirne la pulizia.
- Pulire l'unità elettrica e il connettore di rete con un panno umido e poi asciugarli. **NON IMMERSERLI MAI IN ACQUA O IN QUALUNQUE ALTRO LIQUIDO.**
- Pulire il gruppo elettrico con un panno umido, quindi asciugarlo.
- Per la pulizia non impiegare solventi o prodotti a pH acido o basico, come la candeggina, né prodotti abrasivi.
- Non immergere l'apparecchio in acqua o altri liquidi, né lavarlo con acqua corrente.
- Si raccomanda di pulire l'apparecchio periodicamente e di rimuovere tutti i residui di cibo.

- La mancata pulizia periodica dell'apparecchio può provocare il deterioramento delle superfici, compromettendone la durata operativa e la sicurezza.
- Nessuna delle parti che compongono questo apparato è adatta per il lavaggio in lavastoviglie.

## Português

### Grelhador de contacto

ASTERIA COMPLET

#### DESCRIÇÃO

- A Peça exterior do aparelho
- B Pega
- C Placas de aquecimento
- D Tabuleiro de recolha de gordura
- E Comando do controlo da temperatura
- F Seletor de tempo e botão on/off
- G Indicador luminoso de ligado
- H Indicador luminoso de temperatura pronta
- I Botões de ejeção da placa
- J Botão 180°
- K Cabo

Caso o seu modelo do aparelho não disponha dos acessórios descritos anteriormente, pode adquiri-los separadamente nos Serviços de Assistência Técnica.

#### UTILIZAÇÃO E CUIDADOS:

- Antes de cada utilização, desenrole completamente o cabo de alimentação do aparelho.
- Não cubra ou envolva os alimentos em papel de alumínio ou outros materiais similares.
- Desligue o aparelho da corrente quando não estiver a ser utilizado e antes de iniciar qualquer operação de limpeza.
- Guarde o aparelho fora do alcance das crianças e de pessoas com capacidades físicas, sensoriais ou mentais reduzidas, ou com falta de experiência e conhecimento.
- Não guarde o aparelho se ainda estiver quente.
- Não guarde nem desloque o aparelho se ainda estiver quente.
- Nunca deixe o aparelho ligado e sem vigilância. Além disso, poupará energia e prolongará a vida do aparelho.
- Utilize apenas utensílios apropriados para suportar altas temperaturas.
- Colocar o termóstato na posição de mínimo (MIN) não garante que o aparelho fique totalmente desligado.

#### MODO DE UTILIZAÇÃO

##### NOTAS PARA ANTES DA UTILIZAÇÃO:

- Certifique-se de que retirou todo o material de embalagem do produto.
- Antes de utilizar o produto pela primeira vez, é

aconselhável utilizá-lo sem alimentos.

- Antes de utilizar o produto pela primeira vez, limpe as partes em contacto com os alimentos tal como se descreve no capítulo de limpeza.

##### UTILIZAÇÃO:

- Desenrole completamente o cabo antes de o ligar à tomada.
- Lubrifique ligeiramente as placas com um pouco de manteiga.
- Ligue o aparelho à corrente elétrica.
- Rode o comando seletor do tempo (F) e seleccione os minutos desejados.
- O indicador luminoso (G) acende-se
- Rode o botão seletor (E) até à posição desejada.
- O indicador luminoso (H) acende-se quando a temperatura adequada é alcançada.
- Abra o grelhador, coloque a carne, a sandes ou os alimentos que deseja cozinhar sobre a placa inferior.
- Baixe a placa superior
- Quando o alimento estiver a seu gosto, retire-o do aparelho com a ajuda de uma espátula de madeira ou similar, que seja resistente ao calor. Não utilize utensílios que possam danificar o revestimento antiaderente.
- Decorrido o tempo selecionado, o aparelho desliga-se automaticamente. O aparelho emite um aviso sonoro e os indicadores luminosos apagam-se

##### UTILIZAR O APARELHO COMO CHAPA GRILL: (FIG.1)

- A placa / tampa superior está nivelada com a placa inferior / base. As placas superior e inferior alinham-se para criar uma ampla superfície grill.
- Coloque uma mão na pega e use a outra mão para pressionar o botão de aperto 180° (J) e empurre a pega para trás.

##### EJETAR AS PLACAS (FIG. 2):

- As placas deste aparelho podem ser ejetadas para facilitar a limpeza.
- Prima os botões de ejeção da placa de ambos lados, conforme pode ver na figura. (Fig 2.1)
- Para voltar a colocar cada placa na sua posição, alinhe as placas com as guias e empurre-as até ouvir um clique (Fig 2.2.)

##### FUNÇÃO TIMER:

- É possível controlar o tempo de funcionamento do aparelho.

- Para programar o tempo de funcionamento, basta selecioná-lo através do controlo remoto (F).

### **UMA VEZ CONCLUÍDA A UTILIZAÇÃO DO APARELHO:**

- Selecione a posição mínima (MIN) através do comando seletor da temperatura.
- Selecione a posição mínima 0 através do comando seletor do tempo.
- Desligue o aparelho da corrente elétrica.
- Limpe o aparelho

### **PROTETOR TÉRMICO DE SEGURANÇA:**

- O aparelho dispõe de um dispositivo térmico de segurança que o protege de qualquer sobreaquecimento.
- Se o aparelho se desligar sozinho e não se voltar a ligar, desligue-o da corrente e aguarde 15 minutos antes de o ligar novamente. Se continuar sem funcionar, dirija-se a um dos Serviços de Assistência Técnica autorizados.

### **LIMPEZA**

- Desligue o aparelho da corrente elétrica e deixe-o arrefecer antes de iniciar qualquer operação de limpeza.
- Limpe o aparelho e o cabo elétrico com um pano húmido e seque-os de seguida. **NUNCA MERGULHE O APARELHO OU O CABO ELÉTRICO EM ÁGUA OU EM QUALQUER OUTRO LÍQUIDO.**
- Limpe o aparelho com um pano húmido com algumas gotas de detergente e seque-o de seguida.
- Não utilize solventes, produtos com um fator pH ácido ou básico como lixívia, nem produtos abrasivos para a limpeza do aparelho.
- Nunca mergulhe o aparelho dentro de água ou em qualquer outro líquido, nem o coloque debaixo da torneira.
- Recomenda-se limpar o aparelho regularmente e retirar todos os restos de alimentos.
- Se o aparelho não for mantido limpo, a sua superfície pode degradar-se e afetar de forma irreversível a duração da vida do aparelho e conduzir a uma situação de perigo.
- Nenhuma das partes deste aparelho pode ir à máquina de lavar loiça.

## Català

### Grill de contacte

ASTERIA COMPLET

### DESCRIPCIÓ

- A Cos de l'aparell
- B Nansa
- C Plaques de cocció
- D Safata de recollida de greixos
- E Regulador de Temperatura
- F Regulador de temps i on/off
- G Pilot lluminós d'engegada
- H Pilot lluminós de temperatura a punt
- I Botons alliberadors de placa
- J Botó 180°
- K Cable

En el cas que el model del vostre aparell no disposi dels accessoris descrits anteriorment, aquests també poden adquirir-se per separat als Serveis d'Assistència Tècnica.

### UTILITZACIÓ I CURA:

- Abans de cada ús, esteneu completament el cable d'alimentació de l'aparell.
- No cobriu la superfície de cocció ni els aliments amb paper d'alumini o altres materials similars.
- Desconnecteu l'aparell de la xarxa si no el feu servir i abans de qualsevol operació de neteja.
- Manteniu l'aparell fora de l'abast dels nens i/o persones amb capacitats físiques, sensorials o mentals reduïdes o falta d'experiència i coneixement.
- No deseu l'aparell si encara està calent.
- No deseu ni transporteu l'aparell si encara està calent.
- No deixeu mai l'aparell connectat i sense vigilància. A més, estalviareu energia i perllongareu la vida de l'aparell.
- Feu servir únicament estris apropiats per a suportar temperatures altes.
- Posar el comandament del termòstat a la posició de mínim (MIN) no garanteix la desconnexió permanent de l'aparell.

## INSTRUCCIONS D'ÚS

### NOTES PRÈVIES A L'ÚS:

- Assegureu-vos que heu retirat tot el material d'emballatge del producte.
- Abans de fer servir el producte per primera vegada, és aconsellable que el feu servir sense aliments.
- Abans de fer servir el producte per primer cop, netegeu les parts en contacte amb aliments tal com es descriu a l'apartat de neteja.

### ÚS:

- Esteneu completament el cable abans d'endollar l'aparell.
- Unteu lleugerament les plaques amb un poc de mantega.
- Connecteu l'aparell a la xarxa elèctrica.
- Gireu el comandament regulador de temps (F) i poseu-hi els minuts que vulgueu.
- El pilot lluminós(G) s'il·luminarà
- Gireu el comandament regulador (E) fins a la posició desitjada.
- El pilot (H) s'il·luminarà quan la temperatura desitjada s'hagi assolit.
- Obriu la planxa i poseu-hi la carn, el sandvitx o els aliments que vulgueu cuinar-hi sobre la placa de cocció inferior.
- Abaixeu la planxa superior
- Quan l'aliment estigui al vostre gust, retireu-lo de l'aparell amb l'ajuda d'una espàtula de fusta o similar que sigui resistent a la calor. No hi feu servir utensilis que puguin danyar el revestiment antiadherent.
- Un cop transcorregut el temps seleccionat, l'aparell es parará automàticament. S'escoltarà un senyal acústic i s'apagaran els pilots lluminosos

### FER SERVIR L'APARELL COM UNA PLANXA: (FIG.1)

- La placa / tapa superior està anivellada amb la placa inferior / base. Les plaques superior i inferior s'alineen per crear una superfície de cocció àmplia.
- Amb una mà a la nansa, feu servir l'altra per prémer botó (J) d'obertura 180°, i empenyeu la nansa cap enrere

### ALLIBERAR LES PLAQUES (FIG. 2):

- Les plaques d'aquest aparell es poden alliberar per netejar-les millor.
- Quan premeu els botons alliberadors de placa d'ambdós costats, es pot veure com (Fig 2.1)



- Per tornar a situar-la en la seva posició, enquadreu la placa amb les guies i premeu-hi fins que escolteu el clic (Fig 2.2.)
- Cap de les parts d'aquest aparell és apta per a la neteja al rentaplats.

#### **FUNCIÓ TIMER:**

- El temps de funcionament de l'aparell es pot controlar.
- Per programar un temps de funcionament l'única cosa que heu de fer és seleccionar-lo mitjançant el comandament (F).

#### **UN COP FINALITZAT L'ÚS DE L'APARELL:**

- Seleccioneu la posició de mínim (MIN) mitjançant el comandament selector de temperatura.
- Seleccioneu la posició 0 en el comandament selector de temps
- Desendolleu l'aparell de la xarxa elèctrica.
- Netegeu l'aparell.

#### **PROTECTOR TÈRMIC DE SEGURETAT:**

- L'aparell disposa d'un dispositiu tèrmic de seguretat que protegeix l'aparell de qualsevol sobreescalfament.
- Si l'aparell es desconnecta per si mateix i no torna a connectar-se, procedir a desconnectar de la xarxa, esperar uns 15 minuts abans de tornar a connectar-lo. Si encara no funciona, acudir a un dels serveis d'assistència tècnica autoritzats.

## **NETEJA**

- Desendolleu l'aparell de la xarxa i deixeu-lo refredar abans de dur a terme qualsevol operació de neteja.
- Netegeu el conjunt elèctric i el connector de xarxa amb un drap humit i eixugueu-los després. **NO ELS SUBMERGIU MAI EN AIGUA NI EN CAP ALTRE LÍQUID.**
- Netegeu l'aparell amb un drap humit impregnant amb unes gotes de detergent i després eixugueu-lo.
- No feu servir dissolvents ni productes amb un factor pH àcid o bàsic com el lleixiu ni productes abrasius per netejar l'aparell.
- No submergiu l'aparell en aigua ni en cap altre líquid, ni el poseu sota l'aixeta.
- Es recomana netejar l'aparell regularment i treure-hi totes les restes d'aliments.
- Si l'aparell no es manté en bon estat de neteja, la superfície pot degradar-se i afectar de manera inexorable la durada de la vida de l'aparell i provocar una situació perillosa.

## Nederlands

### Contactgrill

ASTERIA COMPLET

### BESCHRIJVING

- A Lichaam van het apparaat
- B Handgreep
- C Kookplaten
- D Druppellade
- E Thermostaatknop
- F Instelling timer en on/off
- G Controlelampje aan-stand
- H Controlelampje temperatuur bereikt
- I Loskoppeling kookplaten
- J Knop 180°
- K Kabel

Mocht het model van uw apparaat niet beschikken over de hiervoor beschreven hulpstukken, dan kunt u deze ook apart verkrijgen bij de Technische Service.

### GEBRUIK EN ONDERHOUD:

- Rol voor gebruik de voedingskabel van het apparaat volledig af.
- Dek het kookvlak en de voedingsmiddelen niet af met aluminiumfolie of soortgelijk materiaal.
- Trek de stekker uit het stopcontact wanneer het apparaat niet in gebruik is en voordat u het reinigt.
- Houd dit apparaat buiten bereik van kinderen en/of personen met lichamelijke, zintuiglijke of geestelijke beperkingen, of met een gebrek aan ervaring en kennis.
- Berg het apparaat niet op als het nog warm is.
- Transporteer het apparaat niet als het nog warm is.
- Laat het apparaat nooit aan staan zonder toezicht. U bespaart hierdoor energie en verlengt tevens de levensduur van het apparaat.
- Gebruik alleen keukengerei dat geschikt is voor hoge temperaturen.
- Wanneer men de thermostaat op de minimum stand (MIN) zet, garandeert dit niet dat het apparaat permanent uitgeschakeld is.

## GEBRUIKSAANWIJZING

### OPMERKINGEN VOORAFGAAND AAN HET GEBRUIK:

- Controleer dat al het verpakkingsmateriaal van het product verwijderd is.
- Bij het eerste gebruik van het product wordt het aanbevolen het apparaat zonder voedsel aan te zetten.
- Reinig voor het eerste gebruik alle delen van het apparaat die met voedingsmiddelen in aanraking kunnen komen, zoals aangegeven in het onderdeel Reiniging.

### GEBRUIK:

- Rol de kabel helemaal af alvorens de stekker in het stopcontact te steken.
- Vet de platen licht in met een beetje boter.
- Steek de stekker in het stopcontact.
- Draai de instelling van de timer (F) naar de gewenste tijd.
- Het controlelampje (G) gaat aan
- Draai de regeling (E) naar de gewenste stand.
- Het controlelampje (H) gaat aan wanneer de ingestelde temperatuur bereikt is.
- Open de grill en plaats het vlees, de sandwich of de ingrediënten op de onderste kookplaat.
- Breng de bovenplaat omlaag
- Wanneer u vindt dat het gerecht gereed is, verwijder het uit het apparaat met een houten spatel of ander keukengerei dat tegen hitte kan. Gebruik geen keukengerei dat de anti-aanbaklaag kan beschadigen.
- Wanneer de tijd verlopen is, stopt het apparaat automatisch. Er klinkt een akoestisch signaal en de controlelampjes gaan uit.

### GEBRUIK VAN HET APPARAAT ALS KOOKPLAAT: (FIG. 1)

- De bovenplaat is genivelleerd met de onderplaat. Beide kookplaten liggen horizontaal en creëren zo een groot kookvlak.
- Pak de handgreep met een hand beet en druk met de andere op knop (J) om het apparaat 180° te openen, en druk de handgreep vervolgens naar achteren

### DE PLATEN LOSKOPPELEN (FIG. 2):

- De platen van dit apparaat kunnen verwijderd worden om ze beter schoon te kunnen maken.
- Druk hiervoor op de knoppen aan beide zijden van de plaat. (Fig. 2.1)
- Om de plaat weer terug te plaatsen, steek haar in de daarvoor bestemde gleuven en druk totdat

u een klik hoort (Fig. 2.2.)

- De onderdelen van dit apparaat kunnen niet in de vaatwasser gereinigd worden.

#### **TIMERFUNCTIE:**

- Het is mogelijk de werkingsduur van het apparaat in te stellen.
- U kunt de gewenste werkingsduur van het apparaat instellen met de timerknop (F).

#### **NA GEBRUIK VAN HET APPARAAT:**

- Zet de thermostaatknop in de laagste stand (MIN).
- Zet de timer op 0
- Trek de stekker uit het stopcontact.
- Het apparaat reinigen

#### **THERMISCHE BEVEILIGING:**

- Dit apparaat beschikt over een thermische beveiliging die het apparaat tegen oververhitting beveiligd.
- Wanneer het apparaat vanzelf uitgaat en niet opnieuw aangaat, trek de stekker uit het stopcontact en wacht 15 minuten alvorens de stekker weer in het stopcontact te steken. Indien het apparaat dan nog steeds niet werkt, neem contact op met een erkende technische dienst.

## **REINIGING**

- Trek de stekker uit het stopcontact en laat het apparaat afkoelen alvorens het te reinigen.
- Maak de elektrische eenheid en de stekker eerst schoon met een vochtige doek en droog ze af. **DOMPEL DE ONDERDELEN NOOIT IN WATER OF EEN ANDERE VLOEISTOF ONDER.**
- Maak het apparaat schoon met een vochtige doek met een paar druppels afwasmiddel en droog het daarna goed af.
- Gebruik geen oplosmiddelen of producten met een zure of basische pH zoals bleekwater, noch schuurmiddelen, om het apparaat schoon te maken.
- Dompel het apparaat niet onder in water of een andere vloeistof en houd het niet onder de kraan.
- Het is raadzaam om het apparaat geregeld schoon te maken en alle voedselresten te verwijderen.
- Indien het apparaat niet goed schoongehouden wordt, kan het oppervlak beschadigd en de levensduur van het apparaat verkort worden, en kan er een gevaarlijke situatie ontstaan.

## Polski

### Grill kontaktowy

ASTERIA COMPLET

#### OPIS

- A Korpus urządzenia
- B Uchwyt
- C Płyty grillowe
- D Taca zbierająca tłuszcz
- E Regulator temperatury
- F Regulator czasu i On/OFF
- G Lampka kontrolna podłączenie
- H Kontrola gotowości temperatury
- I Przyciski zwalniające płytę
- J Przycisk 180°
- K Kabel

W przypadku, jeśli model Państwa urządzenia nie posiada opisanych powyżej akcesoriów, te można również nabyć osobno w Serwisie Technicznym.

#### UŻYWANIE I KONSERWACJA:

- Przed każdym użyciem, rozwinąć całkowicie przewód zasilania urządzenia.
- Nie zakrywać ani nie owijać produktów żywnościowych w papier aluminiowy.
- Wyłączać urządzenie z prądu, jeśli nie jest ono używane i przed przystąpieniem do jakiegokolwiek czyszczenia.
- Przechowywać urządzenie w miejscu niedostępnym dla dzieci i/lub osób o ograniczonych zdolnościach fizycznych, dotykowych lub mentalnych oraz nie posiadających doświadczenia lub znajomości tego typu urządzeń.
- Nie chować jeśli jest jeszcze gorące.
- Nie chować ani też nie transportować urządzenia jeśli jest jeszcze gorące
- Nie pozostawiać nigdy urządzenia podłączonego i bez nadzoru. W ten sposób można zaoszczędzić energię i przedłużyć okres użytkowania urządzenia.
- Używać narzędzi odpornych na wysokie temperatury.
- Ustawić sterowanie termostatu na wartość minimalną (MIN), nie gwarantuje stałego wyłączenia urządzenia.

## SPOSÓB UŻYCIA

### UWAGI PRZED UŻYCIEM:

- Upewnić się, że z opakowania zostały wyjęte wszystkie elementy urządzenia.
- Przed użyciem urządzenia po raz pierwszy, zaleca się włączenie go bez chleba.
- Przed pierwszym użyciem należy umyć wszystkie części urządzenia, które mogą mieć kontakt z pokarmami, postępując zgodnie z instrukcją.

### UŻYCIE:

- Całkowicie rozwinąć kabel przed podłączeniem urządzenia.
- Natłuścić płytki cienką warstwą masła.
- Podłączyć urządzenie do prądu.
- Nastawić regulator czasu (F) wybierając pożądaną ilość minut.
- Lampka kontrolna (G) zapali się
- Przekręcić pokrętko regulacji (E) do pożądaney pozycji.
- Lampka kontrolna (H) się zaświeci, kiedy zostanie uzyskana żądna temperatura.
- Otworzyć płyty położyć mięso, kanapkę lub produkty spożywcze, które chcemy przyrządzić na dolnej płycie do grillowania.
- Opuścić górną płytę grillową.
- Gdy produkt osiągnie pożądaną kolor, należy zdjąć go delikatnie z płyty przy pomocy drewnianej szpatułki lub podobnej, która będzie odporna na wysokie temperatury. Nie należy używać przedmiotów, które mogłyby uszkodzić nieprzywieralną warstwę.
- Po upływie wybranego czasu, urządzenie automatycznie się wyłączy. Usłyszymy sygnał akustyczny i lampki kontrolne zgaszą się

### UŻYCIE URZĄDZENIA JAKO PATELNI: (FIG.1)

- Górna płyta / pokrywa jest wypoziomowana z dolną płytą / podstawą. Górne i dolne płyty wyrównują się, tworząc dużą powierzchnię do grillowania.
- Jedną ręką trzymającuchwyt drugą nacisnąć przycisk (J) otwarcia 180°, i pchnąć uchwyt do tyłu

### ZWOLNIĆ PŁYTY (FIG. 2):

- Płyty tego urządzenia można zdemontować w celu dokładnego czyszczenia.
- Nacisnąć przyciski zwalniające płyty po obu stronach, jak to zrobić pokazuje (Fig 2.1)
- Aby przywrócić ją do swej pozycji, obramować płytę prowadnicami i nacisnąć, aż usłyszymy kliknięcie (Fig 2.2.)

### **FUNKCJA CZASOMIERZA:**

- Możliwość kontrolowania czasu pracy urządzenia.
- Należy wybrać pożądaný czas, naciskając przycisk czasomierza (F).

### **PO ZAKOŃCZENIU KORZYSTANIA Z URZĄDZENIA:**

- Wybrać po. pozycję temperatury minimalnej (MIN) używając pokrętki regulacji temperatury.
- Wybrać pozycję "0" za pomocą regulatora czasu.
- Wyłączyć urządzenie z sieci elektrycznej.
- Wyczyścić urządzenie.

### **OCHRONA PRZED PRZEGRZANIEM:**

- Urządzenie posiada termiczny system bezpieczeństwa, który chroni je przed przegrzaniem.
- Jeśli urządzenie się samo wyłącza i nie włącza się ponownie, należy je odłączyć od prądu, odczekać około 15 minut przed ponownym podłączeniem go. Jeśli nadal nie działa, skontaktować się z jednym z autoryzowanych serwisów technicznych.

## **CZYSZCZENIE**

- Odłączyć urządzenie z sieci i pozostawić aż do ochłodzenia przed przystąpieniem do jakiegokolwiek czyszczenia.
- Wyczyścić zespół elektryczny i wtyczkę wilgotną ściereczką i po czym zaraz wysuszyć. **NIE ZANURZAĆ NIGDY W WODZIE ANI W INNEJ CIECZY.**
- Wyczyścić urządzenie wilgotną szmatką zmoczoną kilkoma kroplami płynu i następnie osuszyć.
- Nie używać do czyszczenia urządzenia rozpuszczalników, ani produktów z czynnikiem pH takich jak chlor, ani innych środków żrących.
- Nie zanurzać urządzenia w wodzie ni innej cieczy, nie wkładać pod kran.
- Zaleca się regularne czyszczenie urządzenia i usuwanie z niego pozostałości produktów żywnościowych.
- Jeśli urządzenie nie jest utrzymywane w odpowiednio dobrym stanie czystości, jego powierzchnia może się niszczyć i wpływać w sposób niedający się powstrzymać na okres trwałości urządzenia oraz prowadzić do niebezpiecznych sytuacji.
- Żaden element tego urządzenia nie nadaje się do mycia w zmywarce.

## ΠΕΡΙΓΡΑΦΗ

### Ψηστιέρα-τοστιέρα

ASTERIA COMPLET

## ΠΕΡΙΓΡΑΦΗ

- A Σώμα συσκευής
- B Χερούλι
- C Πλάκες ψησίματος
- D Δίσκος συλλογής λίπους
- E Διακόπτης ρύθμισης της θερμοκρασίας
- F Κουμπί ρύθμισης χρόνου και on/off
- G Αναμμένη φωτεινή ένδειξη
- H Φωτεινή ένδειξη επίτευξης θερμοκρασίας
- I Κουμπιά απελευθέρωσης της πλάκας
- J Κουμπί 180°
- K Καλώδιο

Σε περίπτωση που το μοντέλο της συσκευής σας δεν διαθέτει τα εξαρτήματα που περιγράφονται παραπάνω, αυτά τα εξαρτήματα μπορείτε να τα αποκτήσετε μεμονωμένα από τις υπηρεσίες τεχνικής συνδρομής.

## ΧΡΗΣΗ ΚΑΙ ΠΡΟΣΟΧΗ:

- Πριν από κάθε χρήση, ξετυλίξτε τελείως το καλώδιο τροφοδοσίας της συσκευής.
- Μην καλύπτετε την επιφάνεια ψησίματος ή τα τρόφιμα με αλουμινόχαρτο ή παρόμοια υλικά.
- Αποσυνδέετε τη συσκευή από το ρεύμα, όταν δεν τη χρησιμοποιείτε καθώς και πριν πραγματοποιήσετε οποιαδήποτε διαδικασία καθαρισμού.
- Διατηρήστε την παρούσα συσκευή μακριά από τα παιδιά ή/και τα άτομα με μειωμένες σωματικές, αισθητηριακές ή διανοητικές ικανότητες ή άτομα με ελλείψεις εμπειρίας ή γνώσεις.
- Μη φυλάσσετε ούτε να μεταφέρετε τη συσκευή όσο είναι ακόμα ζεστή.
- Μη φυλάσσετε ούτε να μεταφέρετε τη συσκευή όσο είναι ακόμα ζεστή.
- Μην αφήνετε ποτέ συνδεδεμένη τη συσκευή και χωρίς επίτηρηση. Έτσι θα εξοικονομήσετε επίσης ενέργεια και θα επιμηκύνετε τη ζωή της συσκευής.
- Να χρησιμοποιείτε μόνο κατάλληλα σκεύη που μπορούν να αντέχουν υψηλές θερμοκρασίες.
- Η τοποθέτηση του διακόπτη του θερμοστάτη στη θέση «ελάχιστη θερμοκρασία» (MIN), δεν διασφαλίζει τη μόνιμη αποσύνδεση της συσκευής.

## ΤΡΟΠΟΣ ΛΕΙΤΟΥΡΓΙΑΣ

### ΠΑΡΑΤΗΡΗΣΕΙΣ ΠΡΙΝ ΤΗ ΧΡΗΣΗ:

- Βεβαιωθείτε ότι έχετε αφαιρέσει όλα τα υλικά συσκευασίας του προϊόντος.
- Πριν χρησιμοποιήσετε τη συσκευή για πρώτη φορά, σας συμβουλεύουμε να τη χρησιμοποιήσετε χωρίς τρόφιμα.
- Πριν χρησιμοποιήσετε το προϊόν για πρώτη φορά, καθαρίστε τα μέρη που έρχονται σε επαφή με τρόφιμα όπως περιγράφεται στην παράγραφο για την καθαριότητα.

### ΧΡΗΣΗ:

- Ξετυλίξτε τελείως το καλώδιο πριν συνδέσετε τη συσκευή στο ρεύμα.
- Λιπάνετε ελαφρά τις πλάκες με λίγο βούτυρο.
- Συνδέστε τη συσκευή στο ηλεκτρικό δίκτυο.
- Στρέψτε το κουμπί ρύθμισης χρόνου (F) και ορίστε τα λεπτά που θέλετε.
- Η φωτεινή ένδειξη (G) θα ανάψει
- Στρέψτε το κουμπί ρύθμισης (E) μέχρι την επιθυμητή θέση.
- Η ένδειξη (H) θα ανάψει όταν έχει επιτευχθεί η επιθυμητή θερμοκρασία.
- Ανοίγετε την τοστιέρα, βάζετε το κρέας, το τoστ ή τα τρόφιμα που θέλετε να ψήσετε στην κάτω πλάκα ψησίματος.
- Κατεβάστε την επάνω πλάκα
- Όταν το τρόφιμο έχει ψηθεί όσο θέλετε, βγάλτε το από τη συσκευή με τη βοήθεια μιας ξύλινης ή παρεμφερούς σπάτουλας που να αντέχει τη θερμότητα. Μη χρησιμοποιείτε σκεύη που μπορούν να προκαλέσουν ζημιά στην αντικολλητική επίστρωση.
- Μετά το πέρας του επιλεγμένου χρόνου η συσκευή θα σταματήσει αυτόματα. Θα ακούσετε ένα ηχητικό σήμα και οι φωτεινές ενδείξεις θα σβήσουν.

### ΧΡΗΣΙΜΟΠΟΙΗΣΤΕ ΤΗ ΣΥΣΚΕΥΗ ΩΣ ΠΛΑΚΑ ΨΗΣΙΜΑΤΟΣ: (FIG. 1)

- Η πλάκα / επάνω σκέπασμα βρίσκεται στο ίδιο επίπεδο με την κάτω πλάκα / βάση. Οι επάνω και κάτω πλάκα ευθυγραμμίζονται για να δημιουργήσουν μια ευρεία επιφάνεια ψησίματος.
- Με το ένα χέρι στο χερούλι, χρησιμοποιήστε το άλλο για να πιέσετε το κουμπί(J) ανοίγματος 180°, και στρώξτε το χερούλι προς τα πίσω

### ΑΦΑΙΡΕΣΤΕ ΤΙΣ ΠΛΑΚΕΣ (FIG. 2):

- Οι πλάκες της συσκευής μπορούν να αφαιρούνται προκειμένου να καθαρίζονται καλύτερα.
- Με το πάτημα των κουμπιών αφαίρεσης της

πλάκας και από τις δύο πλευρές, μπορούμε να δούμε πώς. (Fig 2.1)

- Για να την ξαναβάλουμε στη θέση της, τοποθετήστε την πλάκα στη σωστή θέση βάσει των οδηγιών και πιέστε μέχρι να ακουστεί το κλικ (Fig. 2.2.)

#### **ΛΕΙΤΟΥΡΓΙΑ ΧΡΟΝΟΔΙΑΚΟΠΤΗ:**

- Μπορείτε να ελέγξετε τον τρόπο λειτουργίας της συσκευής.
- Για να προγραμματίσετε τον χρόνο λειτουργίας απλώς επιλέξετε τον μέσω του διακόπτη (F).

#### **ΑΦΟΥ ΟΛΟΚΛΗΡΩΘΕΙ Η ΧΡΗΣΗ ΤΗΣ ΣΥΣΚΕΥΗΣ:**

- Επιλέξτε τη θέση της ελάχιστης θερμοκρασίας (MIN) με τον διακόπτη επιλογής θερμοκρασίας.
- Επιλέξτε τη θέση 0 από τον διακόπτη επιλογής χρόνου
- Αποσυνδέστε τη συσκευή από το ρεύμα.
- Καθαρίστε τη συσκευή.

#### **ΘΕΡΜΙΚΗ ΠΡΟΣΤΑΣΙΑ ΑΣΦΑΛΕΙΑΣ:**

- Η συσκευή διαθέτει θερμική διάταξη ασφαλείας που προστατεύει τη συσκευή από τυχόν υπερθέρμανση.
- Αν η συσκευή αποσυνδέεται μόνη της και δεν ξανασυνδέεται, βγάλτε τη από την πρίζα, περιμένετε περίπου 15 λεπτά, και ξαναβάλτε τη στην πρίζα. Αν πάλι δεν λειτουργεί, απευθυνθείτε σε εξουσιοδοτημένο κατάστημα τεχνικής εξυπηρέτησης πελατών.

## **ΚΑΘΑΡΙΣΜΟΣ**

- Αποσυνδέετε τη συσκευή από το ρεύμα και αφήστε τη να ψυχρανθεί πριν πραγματοποιήσετε οποιαδήποτε διαδικασία καθαρισμού.
- Καθαρίστε το ηλεκτρικό μέρος και τον σύνδεσμο στο ρεύμα με ένα υγρό πανί και μετά στεγνώστε τα. **ΠΟΤΕ ΜΗΝ ΤΑ ΕΜΒΑΠΤΙΖΕΤΑΙ ΣΕ ΝΕΡΟ Η ΟΠΟΙΟΔΗΠΟΤΕ ΑΛΛΟ ΥΓΡΟ**
- Καθαρίστε τη συσκευή με ένα υγρό πανί, βρεγμένο με μερικές σταγόνες απορρυπαντικού και μετά στεγνώστε τη.
- Μη χρησιμοποιείται διαλυτικά ούτε προϊόντα με όξινο ή αλκαλικό παράγοντα pH, όπως η χλωρίνη, ούτε λειαντικά προϊόντα για τον καθαρισμό της συσκευής.
- Μην εμβαπτίζετε ποτέ τη συσκευή σε νερό ή άλλο υγρό, ούτε να τη βάζετε κάτω από τη βρύση.
- Σας προτείνουμε να καθαρίζετε τακτικά τη συσκευή και να αφαιρείτε όλα τα υπολείμματα

τροφίμων.

- Αν η συσκευή δεν βρίσκεται σε καλή κατάσταση καθαριότητας, η επιφάνειά της μπορεί να χαλάσει και αυτό να επηρεάσει αναπόφευκτα τη διάρκεια ζωής της συσκευής και να οδηγήσει σε κατάσταση επικινδυνότητας.
- Κανένα από τα μέρη αυτής της συσκευής δεν μπορεί να πλένεται σε πλυντήριο πιάτων.

# Русский

## Гриль

ASTERIA COMPLET

### ОПИСАНИЕ

- A Корпус
- B Ручка
- C Поверхности для приготовления
- D Вставный лоток
- E Регулятор температуры
- F Регулятор времени и кнопка вкл/выкл
- G Световой индикатор
- H Световой индикатор готовности температуры
- I Кнопки разблокировки конфорки
- J Кнопка 180°
- K Кабель

Если в комплекте с вашей моделью не поставляются нужные вам насадки, их можно приобрести отдельно через службу технической поддержки.

### ИСПОЛЬЗОВАНИЕ И УХОД

- Перед каждым использованием полностью разворачивайте сетевую кабель.
- Не накрывайте поверхность для готовки или саму еду алюминиевой фольгой или другими подобными материалами.
- Отсоедините электроприбор от сети после использования или для его чистки.
- Храните этот прибор вне досягаемости от детей и/или лиц с ограниченными физическими, сенсорными или умственными возможностями, или же тех, кто не знаком с правилами его использования.
- Не ставьте электроприбор на хранение, пока он горячий.
- Не допускается хранить и перевозить электроприбор в горячем состоянии;
- Не оставляйте включенный электроприбор без присмотра. Это сохранит электроэнергию и продлит срок его службы.
- Используйте только те кухонные приборы, которые способны выдержать высокие температуры.
- установите термостат в минимальное (MIN) положение. Это не означает, что электроприбор будет выключен вообще.

## ИНСТРУКЦИЯ ПО ЭКСПЛУАТАЦИИ

### ПЕРЕД ИСПОЛЬЗОВАНИЕМ:

- Убедитесь в том, что вы полностью распаковали прибор.
- Перед использованием прибора в первый раз рекомендуется протестировать его без еды.
- Перед первым использованием очистите все части, которые будут контактировать с продуктами питания, как описывается в разделе, посвященном чистке.

### ИСПОЛЬЗОВАНИЕ:

- Полностью разверните кабель перед подключением к сети.
- Слегка смажьте пластины небольшим количеством сливочного масла.
- Подключите прибор к сети.
- Поверните переключатель управления временем (F) и установите необходимые минуты.
- Загорится контрольный индикатор (G).
- Поверните переключатель температуры (E) в нужное положение.
- Когда желаемая температура будет достигнута, загорится контрольный индикатор (H).
- Откройте духовку и положите мясо, бутерброд или еду, которую хотите приготовить, на нижнюю поверхность для приготовления.
- Опустите ручку
- Когда еда будет готова, выньте ее из прибора с помощью деревянной лопатки или аналогичного прибора, выдерживающего высокие температуры. Не используйте приборы, которые могут повредить антипригарное покрытие.
- По истечении выбранного времени устройство автоматически прекратит работу. Вы услышите звуковой сигнал, а световые индикаторы погаснут.

### ИСПОЛЬЗОВАНИЕ ПРИБОРА КАК ОТКРЫТОГО ГРИЛЯ: (FIG.1)

- Верхняя поверхность для приготовления / крышка находится на одном уровне с нижней поверхностью / основанием. Верхняя и нижняя поверхности для приготовления совмещаются для создания большей варочной поверхности.
- Держа одну руку на ручке, другой рукой нажмите на кнопку (J), и, открывая на 180°, потяните ручку назад.



## **СНЯТИЕ ПЛАСТИН (FIG. 2)**

- Поверхности для приготовления могут быть сняты с прибора для их наилучшей очистки.
- Нажмите на кнопки отсоединения поверхностей для приготовления с обеих сторон, и вы увидите, что пластины приподнялись. (Fig 2.1)
- Для того, чтобы установить их на место, закрепите пластины при помощи направляющих и нажимайте на них, пока не услышите щелчок (Fig. 2.2.)

## **ФУНКЦИЯ ТАЙМЕРА:**

- Время работы прибора можно контролировать.
- Чтобы задать время работы прибора, просто выберите его на регуляторе (F)

## **ПОСЛЕ ИСПОЛЬЗОВАНИЯ:**

- Установите минимальную (MIN) температуру термостата.
- Выберите положение 0 на регуляторе времени

## **ТЕПЛОВАЯ ЗАЩИТА И БЕЗОПАСНОСТЬ:**

- Прибор оснащен защитным устройством, которое защищает его от перегрева.
- Если прибор самостоятельно выключается и не включается снова, отключите его от электросети и подождите около 15 минут перед его повторным подключением. Если прибор не включается, обратитесь за квалифицированной технической поддержкой.

## **ОЧИСТКА**

- Отсоедините прибор от сети после использования, чтобы он остыл перед очисткой.
- очистите мягкой тканью электроприбор и электрический соединитель, а затем просушите их. НЕ ПОГРУЖАЙТЕ В ВОДУ ИЛИ ИНУЮ ЖИДКОСТЬ.
- Очистите прибор, используя влажную ткань и несколько капель чистящей жидкости, и вытрите его насухо.
- Не допускается использовать растворители или продукты на основе кислоты или с высоким уровнем pH, например, отбеливатель, а также абразивные чистящие вещества.
- Не помещайте электроприбор в воду или иную жидкость, а также под струю воды.
- Рекомендуется регулярно очищать прибор и тщательно удалять все пищевые остатки.

- Если прибор не будет содержаться в чистом состоянии, его поверхность может быть повреждена, срок службы сокращен или даже его использование станет небезопасным.
- никакие части этого электроприбора не допускаются мыть в посудомоечной машине.

# Română

## Grătar

ASTERIA COMPLET

### DESCRIERE

- A Corp
- B Mâner
- C Plăci de gătit
- D Tavă
- E Regulator de temperatură
- F Regulator de timp și pornire/oprire
- G Indicator luminos
- H Indicatorul luminos de temperatură este pregătit
- I Butoane pentru scoaterea plăcii
- J Buton 180 °
- K Cablu

Dacă modelul aparatului dvs. nu conține accesoriile descrise mai sus, acestea pot fi achiziționate și separat de la Service-ul de Asistență Tehnică.

### UTILIZARE ȘI ÎNGRIJIRE:

- Desfășurați complet cablul de alimentare al aparatului înainte de fiecare utilizare.
- Nu acoperiți suprafața de gătit sau produsele alimentare cu folie de aluminiu și alte materiale similare.
- Deconectați aparatul de la rețeaua de alimentare atunci când nu îl utilizați și înainte de a-l curăța.
- Depozitați aparatul într-un loc care să nu fie la îndemâna copiilor și/sau a persoanelor cu capacități fizice, senzoriale sau mentale reduse, ori care nu au experiența sau cunoștințele necesare.
- Nu depozitați aparatul dacă este încă fierbinte.
- Nu depozitați și nici nu transportați aparatul dacă este încă fierbinte.
- Nu lăsați niciodată aparatul conectat și nesupravegheat dacă nu este utilizat. Astfel se economisește energie și se prelungeste durata de viață a aparatului.
- Utilizați numai ustensile adecvate, care rezistă la temperaturi mari.
- Răsuciți butonul termostatului la setarea minimă (MIN). Aceasta nu înseamnă că aparatul este oprit permanent.

## INSTRUCȚIUNI DE UTILIZARE

### ÎNAINTE DE UTILIZARE:

- Asigurați-vă că ați îndepărtat toate ambalajele produsului.
- Înainte de a utiliza acest produs pentru prima dată, este recomandat să îl testați fără produse alimentare.
- Înainte de prima utilizare, curățați componentele care vor intra în contact cu alimentele în maniera prezentată în secțiunea despre curățare.

### UTILIZARE:

- Desfășurați complet cablul înainte de a-l introduce în priză.
- Ungeți ușor plăcile cu puțin unt.
- Conectați aparatul la rețeaua electrică.
- Rotiți butonul de control al timpului (F) și setați minutele dorite.
- Indicatorul luminos (G) se va aprinde.
- Rotiți butonul de control (E) la poziția dorită.
- Indicatorul luminos (H) se va aprinde când se atinge temperatura dorită.
- Deschideți cuptorul, puneți carnea, sandwich-ul sau mâncarea pe care doriți să o gătiți pe placa de gătit inferioară.
- Coborâți mânerul
- Atunci când alimentele sunt după placul dvs., scoateți-le din aparat cu ajutorul unei spatule de lemn sau a unui instrument asemănător, rezistent la căldură. Nu utilizați ustensile care ar putea deteriora acoperirea neaderentă.
- După expirarea timpului selectat, dispozitivul se va opri automat. Veți auzi un sunet, iar indicatoarele luminoase se vor stinge.

### UTILIZAȚI CA GRĂTAR DESCHIS: (FIG.1)

- Placa superioară/Capacul superior este la același nivel cu placa/baza inferioară. Plăcile superioare și inferioare se aliniază pentru a crea o suprafață mare de gătit.
- Cu o mână pe mâner, folosiți cealaltă mână pentru a apăsa butonul (J) de deschidere la 180° și împingeți mânerul înapoi

### SCOATEȚI PLĂCILE (FIG. 2)

- Plăcile acestui aparat pot fi scoase pentru a fi curățate mai bine.
- Apăsați butoanele de scoatere a plăcilor de pe ambele părți și veți vedea cum placa se ridică. (Fig. 2.1)
- Pentru a o pune înapoi, încadrați placa în ghidajele acesteia și apăsați până când auziți un clic (Fig. 2.2)

### **FUNCȚIE TEMPORIZATOR:**

- Durata de funcționare a aparatului poate fi controlată.
- Pentru a programa timpul de operare, alegeți-l selectând butonul (F).

### **DUPĂ CE AȚI TERMINAT DE UTILIZAT**

#### **APARATUL:**

- Selectați poziția minimă (MIN) utilizând termostatul.
- Selectați poziția 0 de pe butonul de selectare timpului

### **PROTECTOR TERMIC DE SIGURANȚĂ:**

- Aparatul are un dispozitiv de siguranță care previne supraîncălzirea sa.
- Dacă aparatul se oprește singur și nu pornește din nou, deconectați-l de la rețeaua de alimentare și așteptați aproximativ 15 minute înainte de a-l reconecta. Dacă mașina nu pornește din nou, solicitați asistență tehnică autorizată.

## **CURĂȚIREA**

- Deconectați aparatul de la sursa de alimentare și lăsați-l să se răcească înainte de a-l curăța.
- Curățați echipamentul electric și conexiunea la rețeaua electrică utilizând o cârpă umedă, apoi uscați-l. **NU INTRODUCEȚI NICIODATĂ APARATUL ÎN APĂ SAU ÎN ALT LICHID.**
- Curățați aparatul cu o cârpă umedă și câteva picături de detergent lichid, apoi uscați-l.
- Nu utilizați solvenți sau produse cu pH acid sau bazic, precum înălbitori sau produse abrazive, pentru curățarea aparatului.
- Nu scufundați niciodată aparatul în apă sau în orice alt lichid și nu lăsați apa să curgă pe acesta.
- Este recomandabil să curățați aparatul în mod regulat și să îndepărtați resturile de alimente.
- Dacă aparatul nu este bine curățat, suprafața acestuia se poate deteriora, afectând în mod inevitabil durata de funcționare, devenind nesigur pentru utilizare.
- Nicio componentă a aparatului nu este potrivită pentru curățare în mașina de spălat vase.

## Български

### Контактен грил

ASTERIA COMPLET

### ОПИСАНИЕ

- A Тяло на уреда
- B Ръкохватка
- C Плочи за печене
- D Тава за събиране на мазнината
- E Индикатор на температурата
- F Регулатор за времето и on/off
- G Включен светлинен индикатор
- H Светлинен индикатор за готова температура
- I Бутони за освобождаване на плочата
- J Бутон 180°
- K Кабел

В случай, че уредът, с който разполагате е модел, неокомплектован с гореописаните приставки, тях можете да придобиете отделно в сервизите за техническо обслужване.

### УПОТРЕБА И ПОДДРЪЖКА:

- Преди употреба развийте напълно захранващия кабел на уреда.
- Не покривайте, нито завивайте продуктите в алуминиево фолио или други подобни материали.
- Изключете уреда, когато не го използвате, или когато се готвите да го почистите.
- Съхранявайте уреда далеч от достъпа на деца и/или хора с намалени физически, сензорни или умствени възможности, или от такива без опит и познания за боравене с него.
- Не съхранявайте уреда, ако все още е топъл.
- Не съхранявайте и не пренасяйте уреда, ако не е изстинал напълно.
- В никакъв случай не оставяйте включения уред без наблюдение. По този начин ще сгестите енергия и ще удължите живота на ел. уреда.
- Използвайте единствено устойчиви на висока температура прибори.
- Поставянето на термостата в минимално положение (MIN) не означава, че уредът е изключен.

## НАЧИН НА УПОТРЕБА

### ЗАБЕЛЕЖКИ ПРЕДИ УПОТРЕБА:

- Уверете се, че изцяло сте отстранили опаковката на уреда.
- Преди да ползвате уреда за първи път, Ви препоръчваме да го включите да работи без хранителни продукти.
- Преди да използвате ел. уреда за първи път, почистете всички части, намиращи се в допир с хранителните продукти, като следвате указанията в раздел "Почистване".

### УПОТРЕБА:

- Преди употреба развийте напълно захранващия кабел на уреда.
- Нанесете малко масло върху плочите.
- Включете уреда в електрическата мрежа.
- Завъртете контролера за време (F) и поставете желаните минути.
- Светлинният индикатор(G) ще светне
- Завъртете контролера на температурата (E) до желаното положение.
- Светлинният индикатор (H) ще светне, когато бъде достигната желаната температура.
- Отворете уреда и поставете на долната плоча месото, сандвича или хранителните продукти, които желаете да пригответе.
- Спуснете горната плоча
- След като продуктът бъде изпечен по Ваш вкус, отстранете го от уреда с помощта на дървена шпакла или подобно, устойчиво на топлина, приспособление. Не използвайте прибори, които могат да наранят незалепащото покритие.
- След като зададеното време за изпичане изтече, уредът автоматично се изключва. Ще се чуе звуков сигнал и светлинните индикатори ще изгаснат

### ИЗПОЛЗВАНЕ НА УРЕДА КАТО ПРЕСА:

#### (FIG.1)

- Горната плоча (капак) е подравнена с долната плоча (основата). Горната и долната плоча се подравняват, и така образуват широка площ за приготвяне на храната.
- С ръка, поставена на ръкохватката, с другата натиснете бутона (J) за отваряне 180° и натиснете ръкохватката назад.

### ОСВОБОДЕТЕ ПЛОЧИТЕ (FIG. 2):

- Плочите на този уред могат да се освободат за по-доброто им почистване..
- При натискане на бутоните за освобождава-

не на плочета от двете страни може да се види как става това. (Fig 2.1)

- За да може отново да я поставите на изходното положение, подравнете плочата с водачите и натиснете , докато чуете изщракване (Fig 2.2.)

#### **ФУНКЦИЯ ТЕМПОРИЗАТОР:**

- Тази функция Ви позволява да нагласите времето за работа на уреда.
- За да програмирате времето на функциониране, просто го изберете чрез бутона темпоризатор(5).

#### **СЛЕД ПРИКЛЮЧВАНЕ НА РАБОТАТА С УРЕДА:**

- Поставете регулатора на температура на минимум (MIN) посредством контролера за избор на температура.
- Изберете положение 0 на контролера за избиране на времето
- Изключете уреда от електрическата мрежа.
- Почистете уреда.

#### **МЕХАНИЗЪМ ЗА АВТОМАТИЧНО ИЗКЛЮЧВАНЕ ПРИ ПРЕГРЯВАНЕ:**

- Уредът е снабден със защитен механизъм, предпазващ го от всякакъв вид прегряване.
- Ако уредът се изключи автоматично и не се включи повторно, извадете щепсела от ел. контакт, изчакайте около 15 минути и го включете отново. Ако и тогава не работи, обърнете се към оторизиран сервиз за техническо обслужване.

#### **ПОЧИСТВАНЕ**

- Преди почистване изключете уреда от захранващата мрежа и го оставете да изстине.
- Почистете ел.комплекта и ел.конектора с влажна кърпа, след което ги подсушете. В НИКАКЪВ СЛУЧАЙ НЕ ГИ ПОТАПЯЙТЕ ВЪВ ВОДА ИЛИ ДРУГА НЯКАКВА ТЕЧНОСТ.
- Почистете уреда с влажна кърпа, напоена с няколко капки миеш препарат, след което го подсушете.
- За почистването на уреда не използвайте разтворители и препарати с киселинен или основен рН фактор, като белина и абразивни продукти.
- Не потапяйте уреда във вода или друга течност, и не го поставяйте под течаща вода.
- Препоръчително е да почиствате ел. уреда

редовно и напълно да отстранявате остатъците от храна.

- Уредът следва да се поддържа чист. В противен случай повърхността му може да се повреди, и това да съкрати безвъзвратно експлоатационния му живот, а също и да стане причина за възникване на опасно положение.
- Не се допуска която и да е част от този уред да бъде измивана в съдомиялна машина.

- بإحدى اليدين على المقبض، استخدم اليد الأخرى لضغط الزر (I) لفتح 180 درجة، وادفع المقبض إلى الخلف.

- تحرير الألواح : (FIG. 2)

- يمكن فك ألواح هذا الجهاز لتنظيفه بشكل أفضل.

- عند الضغط على أزرار تحرير اللوح من كلا الجانبين، يمكنك أن ترى كيف. (FIG. 2.1)

- لإعادته إلى موضعه، اضبط اللوح بالأدلة واضغط حتى تسمع صوت النقرة (FIG. 2.2)

- وظيفة المؤقت:

- يمكنك التحكم في وقت تشغيل الجهاز.

- لبرمجة وقت التشغيل حدده فقط عن طريق التحكم (F)

- بعد الانتهاء من استعمال الجهاز:

- اختر وضع الحد الأدنى (MIN) بواسطة مفتاح التحكم بدرجة الحرارة.

- حدد الوضع " 0 " في مفتاح تحديد الوقت

- افصل قابس الجهاز من مصدر التيار الكهربائي.

- نظف الجهاز.

- وافي حراري للسلامة:

- تم تجهيز الجهاز بجهاز حراري للسلامة يحمي الجهاز من أي زيادة في التسخين.

- إذا يفصل الجهاز من تلقاء نفسه ولا يعود للتشغيل، باشر بفصل قابسه من التيار الكهربائي، وانتظر حوالي ٥١ دقيقة قبل إعادة توصيله من جديد، وإذا استمر بدون تشغيل، اذهب

إلى إحدى مراكز خدمات الصيانة التقنية المعتمدة.

- التنظيف

- افصل قابس الجهاز من التيار الكهربائي واتركه يبرد قبل البدء بأي عملية تنظيف.

- نظف الطقم الكهربائي وموصل التيار بقطعة قماش مبللة وجففهم بعد ذلك. لا تغطسهم أبداً في ماء أو أي سائل آخر.

- نظف الجهاز بقطعة قماش مبللة ومشربة ببضع قطرات من المنظف ومن ثم جففه.

- لا تستخدم مذبيبات ولا منتجات بعنصر هيدروجيني حامضي أو أساسي مثل المبيض ولا منتجات كاشطة.

- لا تغسل الجهاز في الماء أو سائل آخر، ولا تضعه تحت الحنفية.

- ينصح بتنظيف الجهاز بشكل منتظم وإزالة جميع بقايا الطعام.

- إذا لم يتم حفظ الجهاز في حالة جيدة من النظافة، فإن سطحه قد يتلف ويؤثر لا محالة على مدة عمر الجهاز ويؤدي إلى وضع خطير.

- إن أي جزء من أجزاء هذا الجهاز هو غير مناسب لتنظيفه في غسالة الصحون.

# العربية

- شواية الاتصال

ASTERIA COMPLET

## - الوصف

- A هيكل الجهاز

- B مقبض

- C ألواح الطهي

- D صينية تجمع الدهون

- E منظم درجة الحرارة

- F منظم الوقت و on/off

- G مؤشر ضوئي مضيء

- H مؤشر ضوئي لدرجة الحرارة جاهزة

- I أزرار تحرير اللوح

- J زر 180 درجة

- K سلك

- في حال لم يكن لدى طراز جهازك الملحقات المذكورة أعلاه، يمكن أيضاً شراؤها بشكل منفصل في مركز خدمات الصيانة التقنية.

## - الاستخدام والعناية:

- قبل كل استعمال، انشر بالكامل سلك التيار الكهربائي للجهاز.

- لا نظفي سطح الطهي أو الطعام بورق الألمنيوم أو مواد أخرى مماثلة.

- أفضل قاييس الجهاز من التيار الكهربائي عند عدم استعماله وقبل القيام بأي عملية تنظيف.

- احفظ هذا الجهاز بعيداً عن متناول الأطفال وأو الأشخاص الذين يعانون من انخفاض قدراتهم الجسدية والحسية أو العقلية أو نقص الخبرة والمعرفة.

- لا تخزن الجهاز إذا كان لا يزال ساخناً.

- لا تقم بحفظ الجهاز أو نقله إذا كان لا يزال ساخناً.

- لا تترك الجهاز أبداً موصولاً وبدون مراقبة، بالإضافة إلى ذلك ستقوم بتوفير الطاقة وإطالة عمر الجهاز.

- لا تستخدم سوى الألوان المناسبة لتحمل درجات الحرارة المرتفعة.

- إن وضع أداة التحكم بتنظيم الحرارة في وضع الحد الأدنى (MIN)، لا يضمن الفصل الدائم للجهاز.

## - طريقة الاستخدام

- ملاحظات أولية للاستعمال:

- تأكد من إزالة جميع مواد التعبئة والتغليف من المنتج.

- قبل استعمال المنتج لأول مرة، ينصح باستخدامه بدون أطعمة.

- قبل استعمال المنتج لأول مرة، نظف الأجزاء في اتصال مع الأطعمة كما هو موضح في فقرة التنظيف.

## - الاستعمال:

- انشر السلك بالكامل قبل توصيل القابض.

- ادخن قليلاً الألواح بقليل من الزبدة.

- أوصل قاييس الجهاز بالتيار الكهربائي.

- أدر مفتاح منظم الوقت (F) واضبط الدقائق المطلوبة.

- سيضيء المؤشر الضوئي (G).

- أدر مفتاح التحكم منظم درجة الحرارة (E) إلى الموضع المطلوب.

- والمؤشر (H) سيضيء عند الوصول إلى درجة الحرارة المطلوبة.

- افتح الشواية، ضع اللحم أو الشطيرة أو الطعام الذي تريد طهيه على لوح الطهي السفلي.

- أزل الشواية العلوية

- عندما يكون الطعام على رغبتك، ارفعه من الجهاز بمساعدة ملعقة خشبية أو ما شابه ذلك يكون مقاوماً للحرارة، ولا تستعمل أدوات يمكن أن تلف الطلاء المانع للالتصاق.

- بعد مرور الوقت المحدد سوف يتوقف الجهاز تلقائياً. سوف تسمع إشارة صوتية وتطفئ المؤشرات الضوئية

- استخدام الجهاز كشواية: (FIG. 1)

- يكون اللوح / الغطاء العلوي مستويًا مع اللوح السفلي / القاعدة، يتم رصف الألواح العلوية والسفلية لإنشاء سطح كبير للطهي.

## **Español**

### **GARANTÍA Y ASISTENCIA TÉCNICA**

Este producto goza del reconocimiento y protección de la garantía legal de conformidad con la legislación vigente. Para hacer valer sus derechos o intereses debe acudir a cualquiera de nuestros servicios de asistencia técnica oficiales.

Podrá encontrar el más cercano accediendo al siguiente enlace web: <http://taurus-home.com/>

También puede solicitar información relacionada poniéndose en contacto con nosotros por el teléfono que aparece al final de este manual.

Puede descargar este manual de instrucciones y sus actualizaciones en <http://taurus-home.com>

## **English**

### **WARRANTY AND TECHNICAL ASSISTANCE**

This product enjoys the recognition and protection of the legal guarantee in accordance with current legislation. To enforce your rights or interests you must go to any of our official technical assistance services.

You can find the closest one by accessing the following web link: <http://taurus-home.com/>

You can also request related information by contacting us.

You can download this instruction manual and its updates at <http://taurus-home.com/>

## **Français**

### **GARANTIE ET ASSISTANCE TECHNIQUE**

Ce produit est reconnu et protégé par la garantie établie conformément à la législation en vigueur. Pour faire valoir vos droits ou intérêts, vous devrez vous adresser à l'un de nos services d'assistance technique agréés.

Pour savoir lequel est le plus proche, vous pouvez accéder au lien suivant : <http://taurus-home.com/>

Vous pouvez aussi nous contacter pour toute information.

Vous pouvez télécharger ce manuel d'instructions et ses mises à jour sur <http://taurus-home.com/>

## **Deutsch**

### **GARANTIE UND TECHNISCHER SERVICE**

Dieses Produkt ist von der gesetzlichen Garantie gemäss der geltenden Gesetzgebung geschützt. Um Ihre Rechte und Interessen geltend zu machen, müssen Sie eines unserer offiziellen Servicezentren aufsuchen.

Über folgenden Link finden Sie ein Servicezentrum in Ihrer Nähe: <http://taurus-home.com/>

Sie können auch Informationen anfordern, indem Sie sich mit uns in Verbindung setzen.

Sie können dieses Benutzerhandbuch und seine Aktualisierungen unter <http://taurus-home.com/>

## **Italiano**

### **GARAZIA E ASSISTENZA TECNICA**

Questo prodotto possiede il riconoscimento e la protezione della garanzia legale di conformità con la legislazione vigente. Per far valere i suoi diritti o interessi, dovrà rivolgersi a uno qualsiasi dei nostri servizi ufficiali di assistenza tecnica.

Può trovare il più vicino cliccando sul seguente link: <http://taurus-home.com/>

Inoltre, può richiedere informazioni mettendosi in contatto con noi.

Può scaricare questo manuale di istruzioni e i suoi aggiornamenti da <http://taurus-home.com/>

## **Português**

### **GARANTIA E ASSISTÊNCIA TÉCNICA**

Este produto goza do reconhecimento e proteção da garantia legal em conformidade com a legislação em vigor. Para fazer valer os seus direitos ou interesses, deve recorrer sempre aos nossos serviços oficiais de assistência técnica.

Poderá encontrar o mais próximo de si através do seguinte website: <http://taurus-home.com/>

Também pode solicitar informações relacionadas, pondo-se em contacto conosco.

Pode fazer o download deste manual de instruções e suas atualizações em <http://taurus-home.com/>



## Català

### GARANTIA I ASSISTÈNCIA TÈCNICA

Aquest producte gaudeix del reconeixement i protecció de la garantia legal de conformitat amb la legislació vigent. Per fer valer els seus drets o interessos ha d'acudir a qualsevol dels nostres serveis d'assistència tècnica oficials.

Podrà trobar el més proper accedint al següent enllaç web: <http://taurus-home.com/>

També pot demanar informació relacionada posant-se en contacte amb nosaltres al telèfon que apareix al final d'aquest manual.

Podeu descarregar aquest manual d'instruccions i les seves actualitzacions a <http://taurus-home.com>

## Nederlands

### GARANTIE EN TECHNISCHE ONDERSTEUNING

Dit product valt onder de legale garantievoorzieningen zoals bepaald in de actuele wetgeving. Om een beroep te doen op uw rechten of aanspraken kunt u contact opnemen met onze officiële technische service.

U kunt de dichtstbijzijnde technische service vinden op de website: <http://taurus-home.com/>

Voor verdere informatie kunt u ook contact met ons opnemen.

U kunt deze gebruiksaanwijzing en eventuele actualiseringen ervan downloaden via <http://taurus-home.com/>

## Polski

### GWARANCJA I SERWIS TECHNICZNY

Ten produkt jest uznawany i chroniony prawną gwarancją zgodnie z obowiązującymi przepisami. W celu wyegzekwowania swoich praw lub interesów, należy udać się do dowolnego z naszych oficjalnych usług pomocy technicznej.

Najbliższy punkt można znaleźć, korzystając z poniższego linku: <http://taurus-home.com/>

Można również poprosić o informacje, kontaktując się z nami.

Można też pobrać niniejszą instrukcję obsługi i jej aktualizacje na <http://taurus-home.com/>

## Ελληνικά

### ΕΓΓΥΗΣΗ ΚΑΙ ΤΕΧΝΙΚΗ ΥΠΟΣΤΗΡΙΞΗ

Το παρόν προϊόν αναγνωρίζεται και προστατεύεται από τη νόμιμη εγγύηση συμμόρφωσης προς την ισχύουσα νομοθεσία. Για να διεκδικήσετε τα δικαιώματά ή συμφερόντά σας πρέπει να απευθυνθείτε σε οποιοδήποτε από τα επίσημα γραφεία μας τεχνικής υποστήριξης.

Για να βρείτε το πιο κοντινό σε εσάς, ανατρέξτε στην ιστοσελίδα: <http://taurus-home.com/>

Μπορείτε επίσης να ζητήσετε πληροφορίες, επικοινωνώντας μαζί μας.

Μπορείτε να «κατεβάσετε» από το διαδίκτυο το παρόν εγχειρίδιο οδηγιών και τις σχετικές ενημερώσεις του στο <http://taurus-home.com/>

## Русский

### ГАРАНТИЯ И ТЕХНИЧЕСКАЯ ПОДДЕРЖКА

Этот продукт защищен юридической гарантией в соответствии с действующим законодательством. Чтобы обеспечить соблюдение ваших прав или интересов, вы должны обратиться в любую из наших официальных служб по технической поддержке клиентов.

Вы можете найти ближайшие из центров, пройдя по следующей веб-ссылке: <http://taurus-home.com/>

Вы также можете запросить соответствующую информацию, связавшись с нами (см. последнюю страницу руководства).

Вы можете скачать это руководство и обновления к нему по адресу <http://taurus-home.com/>

## Română

### GARANȚIE ȘI ASISTENȚĂ TEHNICĂ

Acest produs beneficiază de recunoașterea și protecția garanției legale în conformitate cu legislația în vigoare. Pentru a vă exercita drepturile sau interesele, trebuie să vă adresați unuia dintre serviciile noastre oficiale de asistență tehnică.

Puteți găsi cel mai apropiat serviciu de asistență tehnică accesând următorul link web: <http://taurus-home.com/>

De asemenea, puteți solicita informații conexe, contactând-ne (consultați ultima pagină a manualului).

Puteți descărca acest manual de instrucțiuni și actualizările sale la <http://taurus-home.com/>

## Български ГАРАНЦИЯ И ТЕХНИЧЕСКА ПОМОЩ

Настоящият продукт има законна гаранция, в съответствие с действащото законодателство. За да упражните правата си на потребител следва да се насочите към някой от нашите оторизирани сервизи.

Най-близкия до Вас сервиз можете да откриете на следния линк: <http://taurus-home.com/>

Също така, можете да потърсите информация, свързвайки се с нас (вижте на последната страница на наръчника).

Наръчника с указания и неговите осъвременявания можете да свалите на следния <http://taurus-home.com/>

## العربية

### الضمان والمساعدة التقنية

يحظى هذا المنتج بالاعتراف والحماية من الضمان القانوني وفقاً للتشريعات النافذة. لطلب حقوقك أو مصالحك يجب عليك مراجعة أي

مركز من مراكزنا لخدمات المساعدة التقنية الرسمية.

يمكنك العثور على الأقرب عن طريق الدخول إلى رابط الموقع التال:

<http://taurus-home.com> (حسب العلامة التجارية)

كما يمكنك طلب المعلومات ذات الصلة عن طريق الاتصال بنا عبر الهاتف.

ويمكنك تحميل دليل التعليمات هذا وتحديثاته على الموقع <http://taurus-home.com>

COUNTRY	ADDRESS	PHONE
Algeria	Zone d'Activite, N° 62, Constantine	213770777756
Argentina	Av. del Libertador 1298,(B1638BEY), Vicente López (Pcia. Buenos Aires)	541153685223
Belgium	Mariëndonkstraat 5, 5154 EG, Elshout	31620401500
Benin	359 Av. Steinmetz, 1930, Cotonou	0299-21313798
Bulgaria	265,Okolovrasten Pat, Mladost 4, 1766, Sofia	35929211120 / 35929211193
Burkina Faso	Avenue Bassawarga, 01 BP915, Ouagadougou	226 25301038
Congo (Republic of)	98 Blvd General Charles de Gaulle, Pointe Noire	242066776656
Cyprus	20, Bethlehem Str. / P.O.Box 20430, 2033, Strovolos	35722711300
Czech Republic	Milady Horakove 357/4, 568 02, Svitavy	420 461 540 130
Democratic Republic of the Congo	AV. Pont Canale N° 3440, Kinshasa	00243-991223232
Equatorial Guinea	SN Av Patricio Lumumba y C/ Jesus B, Bata	00240 333 082958 / 00240 333 082453
Equatorial Guinea	Calle de las Naciones Unidas, PO box 762, Malabo	240333082958 / 240333082453
España	Avda Barcelona, S/N, 25790 Oliana (Lleida) atencioncliente@taurus.es	902 118 050
Ethiopia	Lideta Sub City Kebele 10 H.NO 124, Addis Ababa	+251 11 5518300
France	Za les bas musats 18, 89100, Malay-le-Grand	03 86 83 90 90
Gabon	BP 574, Port-Gentil Centre-ville	24101552689 / 24101560698
Ghana	Ederick Place, Accra-Ghana	302682448 / 302682404

<b>Gibraltar</b>	11 Horse Barrack Lane, 54000, Gibraltar	00350 200 75397 / 00350 200 41023
<b>Greece</b>	Sapfous 7-9, 10553, Athens	+30 21 0373 7000
<b>Guinea</b>	BP 206, GN, Conakry	(224) 622204545
<b>Hong Kong</b>	Unit H,13/F., World Tech Centre, Hong kong	(852) 2448 0116 / 9197 3519
<b>Hungary</b>	Késmárk utca 11-13, 1158, Budapest	+36 1 370 4519
<b>India</b>	C-175, Sector-63, Noida, Gautam Budh Nagar - 201301, Delhi	(+91) 120 4016200
<b>Ivory Coast</b>	01 Rue Des Carrossiers-Zone 3, B.P 3747, Abidjan 01 (RCI)	22521251820 / 225 21 353494
<b>Jordan</b>	28 Basman St Down town, Amman	+962 6 46 222 68
<b>Kuwait</b>	P.O. BOX 3379 hawally, 32034, Hawally	+965 2200 1010
<b>Lebanon</b>	Damascus Highway; Sciale Building, Jamhour	9615922963
<b>Luxembourg</b>	Mariëndonkstraat 5, 5154 EG, Elshout	31620401500
<b>Mali</b>	BP E2900, Dravela Bolibana	223227216 / 223227259
<b>Marruecos</b>	Big distribution society 4 Rue 13 Lot. Smara Oulfa, Casablanca	(+212) 522 89 40 21
<b>Mauritania</b>	134 Avenue Gamal Abdener llot D, Nouakchott	2225254469 / 2225251258
<b>Mexico</b>	Rosas Moreno N° 4-203 Colonia de San Rafael C.P. 06470 – Delegación Cuauhtémoc, Ciudad de México	(+52) 55 55468162
<b>Montenegro</b>	Rastovac bb, 81400, Niksic	+382 40 217 055
<b>Netherlands</b>	Mariëndonkstraat 5, 5154 EG, Elshout	31620401500
<b>Nigeria</b>	8, Isaac; John Str,G.R.A Ikeja Lagos	23408023360099
<b>Paraguay</b>	Denis Roa 155 c/ Guido Spano, Asunción	21665100
<b>Peru</b>	Calle los Negocios 428, Surquillo, Lima	(511) 421 6047
<b>Portugal</b>	Avenida Rainha D. Amélia, nº12-B, 1600-677, Lisboa	+351 210966324
<b>Romania</b>	Dudesti Pantelimon 23, 410554, Bucharest	031.805.49.58
<b>Serbia</b>	Rastovac bb, 81400, Niksic	+382 40 217 055
<b>Slovakia</b>	Milady Horakove 357/4, 568 02, Svitavy	420 461 540 130
<b>Southafrica</b>	Unit 25 & 26, San Croy Office Park, Die Agora Road, Croydon, Kempton Park, 1619, Johannesburg	(+27) 011 392 5652
<b>Tunisia</b>	2, Rue de Turquie, Tunis	21671333066
<b>Ukraine</b>	Block 6, Ap Housing Estate Topol-2, B, 49000, Dnepropetrovsk	380563704161 / 380563704161
<b>United Arab Emirates</b>	P.O.BOX 8543, Dubai	14506246200
<b>Uruguay</b>	Luis Alberto de Herrera 3468, 11600, Montevideo	598 2209 28 00
<b>Vietnam</b>	Lot 7 Ind. Zone for, Ha Noi	84437658111 / 84437658110

**taurus**

Avda. Barcelona, s/n  
E 25790 Oliana  
Spain