

mellerware®

CJ100BK

1.7L

Cordless kettle



1.7 Liter capacity

Automatic switch off

Dual water level indicator

complies with
INTERNATIONAL
IEC60335
SAFETY SPECIFICATIONS

m
2000W

2 YEAR
WARRANTY

Model:
CJ100BK

2YEAR
WARRANTY
1YEAR RETAIL &
1YEAR EXTENDED



Register online: www.mellerware.co.za

ENGLISH MANUAL

Dear customer,

Thank you for choosing to purchase a Mellerware brand product. Thanks to its technology, design and operation and the fact that it exceeds the strictest quality standards, a fully satisfactory use and long product life can be assured.

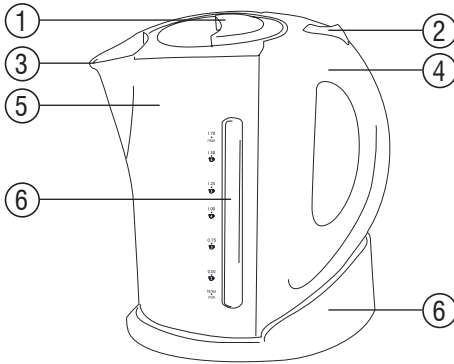

1. Parts description

1. Lid
2. ON/OFF Switch
3. Water Spout
4. Handle
5. Body
6. Water Gauge
7. Corded Base

2. Safety advice and warnings!

Read these instructions carefully before switching on the appliance and keep them for future reference. Failure to follow and observe these instructions could lead to an accident. Clean all the parts of the product that will be in contact with food, as indicated in the cleaning section, before use.

2.1. Use or working environment:

- 2.1.1. Keep the working area clean and well lit. Cluttered and dark areas invite accidents.
- 2.1.2. Use the appliance in a well ventilated area.

2.1.3. Do not place the appliance on hot surfaces, such as cooking plates, gas burners, ovens or similar items.

2.1.4. Keep children and bystanders away when using this appliance.

2.1.5. Place the appliance on a horizontal, flat, stable surface suitable for withstanding high temperatures and away from other heat sources and contact with water.

2.1.6. Keep the appliance away from flammable material such as textiles, curtains, cardboard or paper, etc.

2.1.7. Do not place flammable material near the appliance.

2.1.8. Do not use the appliance in association with a programmer, timer or other device that automatically switches it on.

2.1.9. Do not use the appliance if the cable or plug is damaged.

2.1.10. Ensure that the voltage indicated on the rating label matches the mains power supply voltage before plugging in the appliance.

2.1.11. Connect the appliance to the mains power supply with an earth socket withstanding a minimum of 10 amperes.

2.1.12. The appliance's plug must fit into the mains power supply socket properly. Do not alter the plug.

2.1.13. If using a multi plug check ratings carefully as the current used by several appliances could easily exceed the rating of the multi plug.

2.1.14. If any of the appliance casings breaks, immediately disconnect the appliance from the mains power supply to prevent the possibility of an electric shock.

2.1.15. Do not use the appliance if it has fallen on the floor or if there are visible signs of damage.

2.1.16. Do not force the power cord. Never use the power cord to lift up, carry or unplug the appliance.

2.1.17. Do not wrap the power cord around the appliance.

- 2.1.18. Do not clip or crease the power cord.
- 2.1.19. Do not allow the power cord to hang or to come into contact with the hot surfaces of the appliance.
- 2.1.20. Check the state of the power cord. Damaged or tangled cables increase the risk of electric shock.
- 2.1.21. The appliance is not suitable for outdoor use.
- 2.1.22. Power cord should be regularly examined for signs of damage, and if the cord is damaged, the appliance must not be used.
- 2.1.23. Do not touch the plug with wet hands.

2.2. Personal safety:

- 2.2.1. CAUTION: Do not leave the appliance unattended during use as there is a risk of an accident.
- 2.2.2. Do not touch the heated parts of the appliance, as it may cause serious burns.
- 2.2.3. This appliance is only for domestic use, not for industrial or professional use. It is not intended to be used by guests in hospitality environments such as bed and breakfast, hotels, motels, and other types of residential environments, even in farm houses, areas of the kitchen staff in shops, offices and other work environments.
- 2.2.4. This appliance is not intended for use by persons (including children) with reduced physical, sensory or mental capabilities, or lack of experience and knowledge, unless they have been given supervision or instruction concerning use of the appliance by a person responsible for their safety.
- 2.2.5. This appliance is not a toy. Children should be supervised to ensure that they do not play with the appliance.

2.3. Use and care:

- 2.3.1. Fully unroll the appliance's power cable before each use.
- 2.3.2. Do not use the appliance if the parts or accessories are not properly fitted.

- 2.3.3. Do not use the appliance when empty.
- 2.3.4. Do not turn the appliance over while it is in use or connected to the mains power supply.
- 2.3.5. Do not cover the cooking surface or food with aluminium foil and other similar materials.
- 2.3.6. Unplug the appliance from the mains power supply when not in use and before undertaking any cleaning task.
- 2.3.7. This appliance should be stored out of reach of children.
- 2.3.8. Do not store the appliance if it is still hot.
- 2.3.9. Never leave the appliance unattended when in use and keep out of the reach of children.
- 2.3.10. If, for some reason, the appliance were to catch fire, disconnect the appliance from the mains power supply and DO NOT USE WATER TO PUT THE FIRE OUT.

2.4. Service:

- 2.4.1. Make sure that the appliance is serviced only by suitably qualified technician, and that only original spare parts or accessories are used to replace existing parts/accessories.
- 2.4.2. If the power cord is damaged, the manufacturer or its service agent or a similarly qualified person must replace it in order to avoid a hazard.
- 2.4.3. Any misuse or failure to follow the instructions for use renders the guarantee and the manufacturer's liability null and void.

3. Instructions for use

3.1. Before use:

- 3.1.1. Remove the appliance's protective film (if applicable).
- 3.1.2. Before using the product for the first time, clean the parts that will come into contact with food in the manner described in the cleaning section.

3.2 Use and care:

3.2.1. Open the lid of the kettle, fill with tap water to the desired level. (Min. capacity is 0.5L and max. capacity is 1.7L). In hard water areas, using purified or filtered water is recommended to reduce the amount of scale build up in the kettle. (Note: You may also fill through the spout, but be careful not to overfill – use water level gauge to check).

3.2.2. Close the lid until it clips. Place the kettle on the base and plug into the mains.

3.2.3. To switch on the kettle, press the On/Off switch to position 1. (CAUTION): Do not place downward pressure on the switch). When the water has boiled the kettle will automatically switch off. You can stop the kettle at any time by pressing the On/Off switch to position 0.

3.2.4. Pour slowly and carefully. If you wish to re-boil, please allow a minute for the kettle to cool down.

3.2.5 Warning: If the kettle has just boiled it will be full of steam that will escape if the lid is opened.

3.2.6 IMPORTANT: Do not open the lid when steam is coming out of the spout. Before pouring or filling always remember to disconnect from electricity.

3.2.7 Note: If the kettle is switched on when empty or with insufficient water, then the kettle will switch off automatically to protect against dry boiling. Wait \pm 15 minutes until the heating element cools down, refill with tap water and use as normal. This protection function is not designed for regular use, as it will shorten the life of the element. If the kettle is overfilled, boiling water may be ejected. The kettle is only to be used with the stand provided (cordless models only). The appliance must not be immersed in liquid during cleaning. If the supply cord is damaged, the manufacturer or its service agent or a similarly qualified person must replace it in order to avoid a hazard.

4. Cleaning and Maintenance

4.1. DESCALING

Always ensure that the kettle is disconnected from the mains before descaling. Scaling or furring is a common problem in hard water areas.

4.2. Fill the kettle to MAX position and boil the water. Remove the kettle from the power socket and the base unit and place it in an empty sink or bowl.

4.3. Add 50 grams of Citric Acid (available from chemists) or other descaler products (available at supermarkets) to the water or as directed.

4.4. Leave it to stand for approximately 5 minutes or until the effervescence subsides, and then empty the water. Rinse thoroughly, and wipe.

5. Anomalies and repair

5.1. Take the appliance to an authorised support centre if product is damaged or other problems arise.

5.2. If the connection to the mains has been damaged, it must be replaced and you should proceed as you would in the case of damage.

6. Additional warnings for kettles

6.1. The kettle and base (where applicable) must not be operated with any other models of kettle.

6.2. The kettle is fitted with a dry-operation cutout that switches off the kettle if it has boiled dry. If this happens allow the kettle to cool down for approximately 15 minutes, then fill the kettle with cold water. This will reset the cutout so that the kettle can be used again.

6.3. Do not overfill. Check the water level gauge when filling.

6.4. Never remove the cord from the kettle while in operation. Switch off the appliance first.

- 6.5. Ensure the lid is closed properly before switching on, to prevent water splashing out when boiling. Do not open the lid when boiling
- 6.6. After the kettle has boiled it may need a minute to cool down before restarting.
- 6.7. Take care when pouring. Pour slowly and do not over-tilt.
- 6.8. Make sure the kettle is always used on a flat surface.
- 6.9. Water will remain hot for considerable time after boiling and will present a scalding hazard. Take care and keep away from children.
- 6.10. The outside surface of the kettle will become hot during use. To avoid injuries only hold the handle.
- 6.11. Take care to avoid contact with the steam coming from the lid or spout.

PRODUCT SPECIFICATION:

Voltage: 230 V ~ 50-60Hz

Power: 2000W

Water capacity: Minimum 0.5L – Maximum 1.7L

Trouble shooting guide

Problem	Reason	Action	Pre-caution
Kettle is leaking water	May be condensation.	This is normal if boiled a number of times in succession.	This kettle is for household use only.
	Kettle is over filled.	Pour water out to MAX level.	If overfilled water can eject from the kettle resulting in a hazard.
	Switch is sticking.	Ensure the switch is clean.	Keep appliance away from cooking splatter.
Kettle does not work	Household socket is off.	Switch on household socket.	Ensure water covers the element before operating.
	Household socket is not working.	Check the socket with another appliance	Appliance must be of similar wattage to prevent overloading.
	Kettle is not seated on base correctly.	Seat kettle on base correctly.	The life of the kettle will be reduced if not seated on base correctly.
Kettle trips mains power supply	Overloaded circuit.	Unplug all appliances attached to the same same circuit.	Note that there can be up to 5 household plug sockets on 1 circuit.
Kettle takes too long to boil	Element has lime scale deposits	Descale element using a proprietary descaler or citric acid solution. If not successful then a new element may be required.	Kettles with scale will have a reduced lifespan. Clean the scale regularly.
Kettle works intermittently	Element has lime scale deposits.	Descale element using a proprietary descaler or citric acid solution. If not successful then a new element may be required.	Kettles with scale will have a reduced lifespan. Clean the scale regularly.
Kettle is rusting on outside	Steam deposit has oxidised and turned into an orange colour.	Wipe your kettle after each use to keep dry.	Keeping any appliance clean at all times will extend the life of the product.
Element is rusting. Rust spots on element.	Water deposits on the element. Some areas have water that will result in orange or brown stains.	Some stains are stubborn and a descaler may not be effective. This should not affect function.	Use distilled water.
Kettle does not switch off automatically.	Lid not positioned correctly or is off.	Place lid on the kettle securely.	Ejecting steam from the spout or lid can be a hazard.

AFRIKAANSE HANDLEIDING

Geagte Klient

Baie dankie vir u keuse om 'n Mellerware handelsmerk produk te koop. Danksy die tegnologie, ontwerp, en werking en die feit dat dit voldoen aan die strengste gehalte standarde, is u verseker van 'n volle bevreëdigende gebruik en lang produklewe.

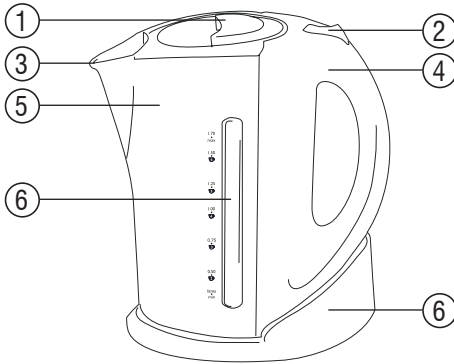

1. Parte Beskrywing

1. Deksel
2. AAN / UIT skakelaar
3. Watertoets
4. Hanteer
5. Liggaam
6. Waterleiding
7. Saamgestelde Basis

2. Belangrike veiligheidsvoorsorg

Wanneer elektriese toestelle gebruik word, moet die basiese veiligheidsmaatreëls altyd gevolg word. Maak al die parte wat met kos in aanraking kom deeglik skoon voor gebruik.

2.1. Gebruik en werksomgewing:

- 2.1.1. Hou die werk oppervlak skoon en helder verlig. Ongelukke gebeur in donker areas.
- 2.1.2. Gebruik die produk in n goed geventileerde area.
- 2.1.3. Moenie die toestel naby 'n warm gas of

elektriese brander of qn warm oond plaas nie.

2.1.4. Streng toesig is nodig as die toestel naby of deur kinders gebruik word.

2.1.5. Plaas toestel op 'n stabiele area en weg van water.

2.1.6. 'n Brand mag ontstaan as die rooster bedek is of aan vlambare material raak, insluitende gordyne as dit in werking is.

2.1.7. Die toestel is nie geskik om op aan 'n tydsbeheer toestel te Koppel nie.

2.1.8. Moenie die toestel gebruik as die koord of prop beskadig is.

2.1.9. Maak seker die spanning soos aangedui op die gradering etiket kom ooreen met die hoofspanning.

2.2.10. Prop in elektriese uitlaat.

2.1.11. Die toestel prop moet in die hoof prop pas en moenie die prop verander

2.1.12. Indien 'n multi prop gebruik word maak seker die toestel se strome oorskry nie die gradering van die multi prop.

2.1.13. Moenie die toestel gebruik as die prop of koord beskadig is nie of enige sigbare skade aan die omhulsel is nie.

2.1.14. Moenie die toestel gebruik as dit op die vloer geval het en daar is sigbare skade.

2.1.15. Moenie die koord gebruik om die toestel te dra, op te tel of van diemuurprop te ontkoppel nie.

2.1.16. Die koord mag nooit om die toestel gedraai word nie.

2.1.17. Moenie die koord plooi nie

2.1.18. Die koord Moenie oor die kant van die tafel of toonbank hang of aan warm oppervlaktes raak nie.

2.1.19. Maak seker die koord is nie beskadig of verstremel nie.

2.1.20. Die toestel moet nie buite gebruik word nie.

2.1.21. Moenie die prop met nat hande hanteer nie.

2.2. Persoonlike veiligheid:

2.2.1. LET WEL: Moenie die toestel sonder toesig laat nie.

2.2.2. Moenie warm oppervlaktes aanraak nie gebruik handvatsels of knoppe want dit kan lei tot ernstige brandwonde.

2.2.3. Die toestel is nie geskik vir industriële gebruik soos kantore, hotelle, motelle en gastehuise.

2.2.4. Die toestel is nie geskik vir gebruik deur verminderde fisiese verstandelike vermoens of gebrek aan ervaring of kennis tensy hulle opleiding gehad het.

2.2.5. Die toestel is nie 'n speelgoed and kinders moet altyd toesig hê om te verhoed dat hulle met die toestel speel.

2.3. Gebruik en sorg:

2.3.1. Die kabel moet ten volle afgewikkel word voor gebruik.

2.3.2. Die toestel moet nie gebruik word as die parte of bykomstighede nie behoorlik pas.

2.3.3. Die toestel moet nooit leeg gebruik word nie.

2.3.4. Die Toestel moet nooit gedraai word terwyl dit in werking is of in die muurprop gekoppel is.

2.3.5. Die kook oppervlakte moet nooit toegemaak word met foelie of soortgelyke materiaal.

2.3.6. Ontkoppel die toestel van die hooftoevoer as dit nie in gebruik is nie en laat dit heeltemal afkoel voordat dit skoongemaak word. As dele afgehaal word of toegevoeg word, moet die toestel nie in werking wees nie.

2.3.7. Die toestel moet buite bereik van kinders gestoor word.

2.3.8. Die toestel moet heeltemal afkoel voor dit gestoor word.

2.3.9. Die toestel moet altyd onder toesig wees wanneer in gebruik en moet buite bereik van kinders gehou word.

2.3.10. As die toestel aan die brand slaan ontkoppel van die muursok en gooi n kom-

buis vadoek oor.

MOET NOOIT WATER GEBRUIK!!!

2.4. Diens:

2.4.1. Die toestel moet deur 'n gekwalifiseerde tegnikus geïnspekteer word.

2.4.2. As die koord beskadig word moet dit deur die diensagent of 'n gekwalifiseerde persoon vervang word om brandgevaar te verhoed.

2.4.3. Enige misbruik en mislukking om instruksies te volg lewer die waarborg nul en leemte.

3. Instruksies vir gebruik

3.1. Voor gebruik:

3.1.2. Voor die toestel vir die eerste keer gebruik word maak alle parte skoon wat met kos in aanraking kom soos voorgeskryf in skoonmaak artikel.

3.2. Gebruik en Versorging

3.2.1. Maak die deksel van die ketel oop en vul met gelangde hoeveelheid water. (Min. kapasiteit is 0.5L en max. kapasiteit is 1.7L). In harde water gebiede gebruik gesuiwerde of gefiltreerde water om die opbou van kalk te verhoed. (Let wel: Jy kan die ketel volmaak deur die tuit maar wees versigtig om nie oorvol te maak. Gebruik die water indikasie om seker te maak).

3.2.2. Maak die deksel toe tot dit in posisie klip. Plaas die ketel op die basis en prop in Elektries uitlaat.

3.2.3. Om die ketel aan te sit, druk die aan/af knoppie na posisie 1. (BELANGRIK): Moenie te veel druk op die knoppie plaas nie). Die ketel sal automaties afskakel as die kooktyd verstryk het. Die kooktyd kan enige tyd onderbreek word deur die aan/af knoppie na posisie 0 te druk.

3.2.4. Gooi die water stadig en versigtig. As U die water weer wil kook laat die ketel afkoel vir 'n minuut.

3.2.5. Waarskuwing: Na kook is die ketel vol stoom wat sal uitkom as die deksel opgelig word.

3.2.6. Belangrik: Moenie die deksel oopmaak as stoom by die tuit uitkom. Voordat begin om water uit die ketel te gooi of om vol te maak ontkoppel van die muurprop.

3.2.7. Let Wel: Die ketel sal automaties afsit as daar nie water in is nie as gevolg van `n droog kook funksie in die ketel. Wag ± 15 minute vir die element om af te koel, maak vol water en gebruik. Die droog kook funksie is nie ontwerp vir normale gebruik nie en sal die lewensyd van die element verkort. As die ketel oorvol gemaak word sal kokende water by die tuit uitkom. Die ketel mag net gebruik word met die basis wat voorsien word (koordlose modelle). Die toestel mag nie in water gedruk word tydens skoonmaak.

4. Sorg en skoonmaak

4.1. Ontkalking

Verseker die ketel is ontkoppel van die muurprop voor ontkalking begin. Skalering is `n probleem in hardewater gebiede.

4.2. Ontkoppel die ketel van die muurprop en plaas in `n lee houer. Maak die ketel vol water tot by die maximum posisie.

4.3. Voeg 50gram sitroensuur (beskikbaar by apteke en sekere kleinhandelaars) by die water soos voorgeskryf.

4.4. Laat die sitroensuur toe om te werk vir 5 minute of tot die kook bedaar. Gooi die water uit en spoel deegklik en vee skoon.

5. Anomalies and herstel

5.1. Neem die toestel na gemagtigde tegniese sentrum as toestel beskadig is of probleme ontstaan.

5.2. As koneksie na die muurprop beskadig is moet die toestel vervang word volgens waarborg.

6. Addisionele waarskuwing vir ketels

6.1. Die ketel en die basis (waar van toe-passing) moet nie saam ander tipe ketels gebruik nie.

6.1.2. Die ketel sal automaties afsit as daar nie water in is nie as gevolg van `n droog kook funksie in die ketel. Wag ± 15 minute vir die element om af te koel, maak vol water en gebruik.

6.1.3. Moenie die ketel oorvol maak nie.

6.1.4. Moet nooit die koord van die ketel verwyder teryl dit gebruik word nie. Skakel die toestel eers af.

6.1.5. Verseker die deksel is behoorlik toe voor die ketel aangeskakel word om te verhoed dat warm water uitspat wanneer die ketel kook. Moenie die deksel oopmaak tydens die kookproses.

6.1.6. Die ketel moet afkoel voordat dit weer gekkok kan word.

6.1.7. Wees versigtig wanneer water uitgegooi word.

6.1.8. Die ketel op op `n plat, stabiele area gebruik word.

6.1.9. Die water sal vir `n aansienlike tyd warm bly na dit gekook het en kan brand. Wees versigtig en hou weg van kinders.

6.1.10. Die ketel liggaam sal baie warm word tydens gebruik. Om beserings te voorkom hou by die handvatsel vas.

6.1.11. Wees versigtig vir die stoom wat uit die deksel en tuit kom.

Produk spesifikasies:

Spanning: 230 V ~ 50-60Hz

krag: 2000W

Water Kapasiteit: Minimum 0.5L – Maximum 1.7L

Foutopspringings gids

Probleem	Rede	Aksie	Beleid
Ketel lek water	Kan kondensasie wees	Dis normaal as ketel na mekaar gekook word.	Die ketel is vir huishoudelike gebruik alleen
	Ketel is oorvol	Gooi van die water uit na die max vlak	Warm water kan by die tuit uitkom as die ketel oorvol is en `n brand gevaar wees
	Aan/af knoppie sit vas	Maak seker die knoppie is skoon	Hou toestel weg van kook area
ketel werk nie	Maak seker muursok is aan	Skakel muursok aan	Maak seker die ketel element is toe onder water
	Muursok werk nie	Toets met `n ander toestel	Toestel moet soortgelyke krag wees om te verhoed dat oortaling plaasvind.
	Ketel is nie op die basis	Sit stewig op basis	Die ketel moet korrek op die basis geplaas word
Ketel skop hoof kragbron uit	Kring is oorlaai	Ontkoppel alle toestelle op dieselfde kring	Let wel daar kan tot 5 huishoudelike proppe op een kring wees
Ketel vat lank om te kook	Element het kalk	Ontkalk soos in handleiding	Ketels met kalk het `n korter lewensduurte. Ontkalk gereeld
Ketel werk met tussenposes	Element het kalk	Ontkalk soos in handleiding	Ketels met kalk het `n korter lewensduurte. Ontkalk gereeld
Ketel roes aan buitekant	Stoom het geoksideer en in oranje kleur verander	Maak ketel met `n sagte doek droog na gebruik	Hou toestelle ten alle tye skoon
Element roes	Water in sekere gebiede los oranje of bruin kolle	Ontkalk soos in handleiding	Hou toestelle ten alle tye skoon
Ketel skakel nie automa-ties af	Deksel is nie in regte posisie of is af	Maak seker deksel is in regte posisie	Stoom wat uit die deksel en tuit kom kan brandwonde veroorsaak

ESPAÑOL MANUAL

Estimado cliente,

Gracias por elegir comprar un Mellerware Marca producto. Gracias a su tecnología, diseño y Funcionamiento y el hecho de que supera los límites Normas de calidad, un uso plenamente satisfactorio y La vida del producto puede estar asegurada.

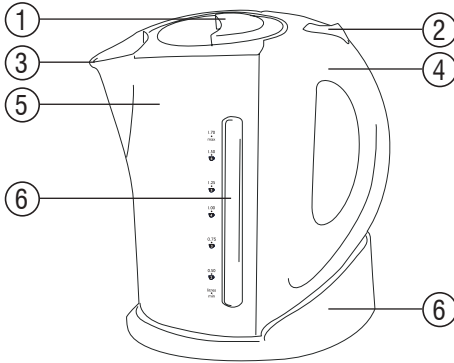

1. Descripción de las piezas

1. Tapa
2. Interruptor de encendido / apagado
3. Caño de agua
4. Manija
5. Cuerpo
6. Indicador de agua
7. Base con cable

2. Consejos y advertencias de seguridad!

Lea estas instrucciones cuidadosamente antes de cambiar En el aparato y guárdelos para futuras consultas. El incumplimiento de estas instrucciones Conducir a un accidente. Limpie todas las partes del producto Que estarán en contacto con los alimentos, como se indica en la Sección de limpieza, antes de usar.

2.1. Uso o ambiente de trabajo:

2.1.1. Mantenga el área de trabajo limpia y bien iluminada. Clut- Las zonas oscuras y

abiertas invitan a los accidentes.

2.1.2. Utilice el aparato en un lugar bien ventilado. 2.1.3. No coloque el aparato sobre superficies calientes, Tales como placas de cocina, quemadores de gas, hornos o similares artículos.

2.1.4. Mantenga alejados a los niños y transeúntes cuando nosotros- Este aparato.

2.1.5. Coloque el aparato sobre una superficie horizontal, plana, estable Superficie adecuada para soportar altas temperaturas Y lejos de otras fuentes de calor y contacto con agua.

2.1.6. Mantenga el aparato alejado de Materiales tales como textiles, cortinas, cartón o Papel, etc.

2.1.7. No coloque material inflamable cerca de la Pliance

2.1.8. No utilice el aparato en combinación con un Programador, temporizador u otro dispositivo que La enciende.

2.1.9. No utilice el aparato si el cable o el enchufe dañado.

2.1.10. Asegúrese de que el voltaje indicado en la La etiqueta de la fuente de alimentación antes de Enchufando el aparato.

2.1.11. Conecte el aparato a la red eléctrica Suministro con una toma de tierra soportando un mínimo De 10 amperios.

2.1.12. El enchufe del aparato debe encajar en la red Correctamente. No altere el enchufe.

2.1.13. Si utiliza un enchufe de múltiples clasificaciones cuidadosamente como La corriente utilizada por varios aparatos podría Exceder la clasificación del enchufe múltiple.

2.1.14. Si se rompe alguna de las cubiertas del aparato, Desconecte el aparato de la red eléctrica Fuente de alimentación para evitar la posibilidad de choque. 2.1.15. No utilice el aparato si se ha caído sobre el O si hay signos visibles de daños.

2.1.16. No fuerce el cable de alimentación. Nunca use el El cable de alimentación

para levantar, transportar o desenchufar el aparato.

2.1.17. No envuelva el cable de alimentación alrededor de la Plance

2.1.18. No sujete ni pliegue el cable de alimentación. 2.1.19. No permita que el cable de alimentación Contacto con las superficies calientes del aparato Ance 2.1.20. Compruebe el estado del cable de alimentación. Dañado O los cables enredados aumentan el riesgo de descarga eléctrica.

2.1.21. El aparato no es adecuado para uso en exteriores.

2.1.22. El cable de alimentación debe ser examinado regularmente Si hay daños, y si el cable está dañado, el No debe utilizarse el aparato.

2.1.23. No toque el enchufe con las manos mojadas.

2.2. Seguridad personal:

2.2.1. PRECAUCIÓN: No deje el aparato Durante el uso, ya que existe el riesgo de un accidente.

2.2.2. No toque las partes calientes del aparato, Ya que puede causar quemaduras graves.

2.2.3. Este aparato es sólo para uso doméstico, no para Industrial o profesional. No está destinado a ser Utilizado por los huéspedes en ambientes de hospitalidad como Bed and breakfast, hoteles, moteles y otros tipos de Ambientes residenciales, incluso en casas de granja, áreas Del personal de la cocina en tiendas, oficinas y otros trabajos Entornos.

2.2.4. Este aparato no está diseñado para ser Personas (incluyendo niños) con una reducción física, Sensoriales o mentales, o la falta de experiencia Conocimiento, a menos que se les haya Instrucciones o instrucciones sobre el uso del aparato Una persona responsable de su seguridad.

2.2.5. Este aparato no es un juguete. Los

niños deben ser Supervisados para asegurarse de que no juegan aparato.

2.3. Uso y cuidado:

2.3.1. Desenrollar completamente el cable de alimentación del Cada uso.

2.3.2. No utilice el aparato si las piezas o accesorios No están correctamente instalados.

2.3.3. No utilice el aparato cuando esté vacío.

2.3.4. No encienda el aparato mientras esté en uso O conectado a la red eléctrica.

2.3.5. No cubra la superficie de cocción ni los alimentos Papel de aluminio y otros materiales similares. 2.3.6. Desconecte el aparato de la red eléctrica Suministro cuando no En uso y antes de realizar cualquier tarea de limpieza.

2.3.7. Este aparato debe guardarse fuera de su alcance de niños.

2.3.8. No almacene el aparato si todavía está caliente. 2.3.9. Nunca deje el aparato desatendido Usar y mantener fuera del alcance de los niños.

2.3.10. Si, por alguna razón, el aparato Desconecte el aparato de la red eléctrica Fuente de alimentación y NO UTILICE AGUA PARA PONER FUEGO.

2.4. Servicio:

2.4.1. Asegúrese de que el aparato se Por un técnico debidamente cualificado, y que sólo Piezas de recambio o accesorios se utilizan para Piezas / accesorios.

2.4.2. Si el cable de alimentación está dañado, el Fabricante o su agente de servicio o un La persona debe Reemplazarlo para evitar un peligro.

2.4.3. Cualquier mal uso o incumplimiento de las instrucciones La garantía y la garantía del fabricante Responsabilidad nula y sin efecto.

3. Instrucciones de uso

3.1. Antes de usar:

3.1.1. Retire la película protectora del aparato (si Plicable).

3.1.2. Antes de utilizar el producto por primera vez, Limpiar las partes que entrarán en contacto con los alimentos De la manera descrita en la sección de limpieza.

3.2 Uso y cuidado:

3.2.1. Abra la tapa del hervidor, llénela con agua del grifo para El nivel deseado. (La capacidad mínima es 0.5L y ca- Pacity es 1.7L). En áreas de agua dura, usando Agua filtrada se recomienda reducir la cantidad De la acumulación de la escala en el hervidor. (Nota: También puede llenar A través del surtidor, pero tenga cuidado de no Medidor de nivel de agua para comprobar).

3.2.2. Cierre la tapa hasta que se sujete. Coloque el hervidor sobre La base y enchufe en la red eléctrica. 3.2.3. Para encender el hervidor, presione el interruptor de encendido / apagado A la posición 1. (PRE-CAUCIÓN: No coloque hacia abajo Presión sobre el interruptor). Cuando el agua ha hervido El hervidor se apagará automáticamente. Usted puede parar En cualquier momento presionando el interruptor de encendido / apagado Posición 0.

3.2.4. Vierta lentamente y cuidadosamente. Si desea re- Hervir, por favor deje un minuto para que el hervidor se enfríe.

3.2.5 Advertencia: Si la caldera acaba hervida será Lleno de vapor que escapará si se abre la tapa.

3.2.6 IMPORTANTE: No abra la tapa cuando el vapor Está saliendo de la boquilla. Antes de verter o llenar Siempre recuerde desconectarse de la electricidad. 3.2.7 Nota: Si la caldera se enciende cuando están vacíos O con agua insuficiente, entonces el hervidor cambiará Apagado automáticamente para proteger contra la ebullición

seca. Espere \pm 15 minutos hasta que el elemento calefactor se enfríe, Vuelva a llenar con agua del grifo y use como normal. Esta protección Función no está diseñada para un uso regular, ya Acortará la vida del elemento. Si el hervidor es Sobrecargado, el agua hirviendo puede ser expulsada. La tetera Sólo se utiliza con el soporte proporcionado (sin cable Modelos solamente). El aparato no debe sumergirse en Líquido durante la limpieza. Si el cable de alimentación está dañado, El fabricante o su agente de servicio o una Persona cualificada debe reemplazarlo para evitar una peligro.

4. Limpieza y Mantenimiento

4.1. Descalcificación Asegúrese siempre de que el hervidor esté Desconectado de la red antes de Descalcificación El escamado o el enredo es un Problema en áreas de agua dura.

4.2. Llene el hervidor a la posición MAX y hervir el wa- Ter. Retire el hervidor de la toma de corriente y Base y colóquelo en un fregadero o tazón vacío.

4.3. Añadir 50 gramos de ácido cítrico (disponible en Químicos) u otros productos descalcificadores (disponibles en Supermercados) al agua o según lo dirigido.

4.4. Dejar reposar unos 5 minutos O hasta que la efervescencia desaparezca y luego se vacíe el agua. Enjuague bien y limpie.

5. Anomalías y reparación

5.1. Lleve el aparato a un soporte autorizado Si el producto está dañado o si surgen otros problemas.

5.2. Si la conexión a la red eléctrica ha sido Envejecido, debe ser reemplazado y debe proceder como Lo haría en caso de daño

6. Advertencias adicionales para las calderas

- 6.1.1 El hervidor y la base (si procede) no deben ser operado con cualquier otro modelo de hervidor.
- 6.1.2. El hervidor está equipado con un recorte de funcionamiento en seco que apaga el hervidor si se ha hervido seco. Si esto permite que el hervidor se enfríe durante aproximadamente por lo menos 15 minutos, luego llene el hervidor con agua fría. Esto restablecerá el recorte para que el hervidor pueda ser utilizado de nuevo.
- 6.1.3. No llene demasiado. Compruebe el indicador de nivel de agua cuando se llena.
- 6.1.4. Nunca retire el cable del hervidor mientras operación. Desconecte primero el aparato.
- 6.1.5. Asegúrese de que la tapa esté bien cerrada antes de encender el interruptor. Para evitar salpicaduras de agua durante la ebullición. No abra la tapa al hervir.
- 6.1.6. Después de que el hervidor haya hervido puede necesitar un minuto para enfriar antes de reiniciar.
- 6.1.7. Tenga cuidado al verter. Vierta lentamente y haga no sobre-inclinación.
- 6.1.8. Asegúrese de que la tetera se use siempre en un superficie.
- 6.1.9. El agua permanecerá caliente durante un tiempo considerable después de la ebullición y presentará un riesgo de escaldadura. Tome cuidado y mantenga lejos de los niños.
- 6.1.10. La superficie exterior del hervidor se caliente durante el uso. Para evitar lesiones sólo sujete el mango.
- 6.1.11. Tenga cuidado de evitar el contacto con el vapor procedente de la tapa o el pico.

ESPECIFICACIONES DEL PRODUCTO:

Voltaje: 230 V ~ 50-60Hz Potencia: 2000W
Capacidad de agua: Mínimo 0.5L - Máximo 1.7L

Guía para resolver problemas

Problema	Motivo	Acción	Precaución
El hervidor de agua está goteando	Puede ser condensación.	Esto es normal si hervido un número de veces en la sucesión.	Este hervidor es para uso doméstico solamente.
	La caldera está llena.	Vierta el agua hasta el nivel "MAX."	Si el agua sobrecargada puede expulsarse del hervidor, resultando en un peligro.
	El interruptor no funciona	Asegúrese de que el interruptor esté limpio.	Mantenga el aparato alejado de las salpicaduras de la cocina.
El hervidor no funciona	El enchufe del hogar está apagado.	Encender el enchufe del hogar.	Asegúrese de que el agua cubrelo antes de operar.
	.El enchufe del hogar no funciona.	Compruebe el enchufe con otro aparato.	El aparato debe tener una potencia similar para evitar sobrecargas.
	La caldera no está colocada correctamente en la base	Asiente el hervidor en la base correctamente.	La vida del hervidor se reducirá si no se asienta correctamente en la base.
El hervidor corta la alimentación de la red	El circuito está sobrecargado.	Desconecte todos los aparatos conectados al mismo circuito.	Note that there can be up to five household plug sockets on one circuit.
El hervidor toma demasiado tiempo para hervir	El elemento tiene depósitos calcáreos	Descalcificar el elemento utilizando un desincrustante patentado o una solución de ácido cítrico. Si no tiene éxito, puede ser necesario un nuevo elemento.	Tenga en cuenta que puede haber hasta cinco tomas de corriente domésticas en un circuito.
Tiene calderas con cal	El elemento tiene depósitos calcáreos.	Descalcificar el elemento utilizando un desincrustante patentado o una solución de ácido cítrico. Si no tiene éxito, puede ser necesario un nuevo elemento.	Las calderas con escala tendrán una vida útil reducida. Limpie la báscula regularmente.
Hervidor de agua está oxidando en el exterior	El depósito de vapor se ha oxidado y se ha convertido en un color naranja.	Limpie su hervidor después de cada uso para mantenerlo seco.	Las calderas con escala tendrán una vida útil reducida. Limpie la báscula regularmente
El elemento está oxidando.	Depósitos de agua en la elemento. Algunas áreas tienen Agua que resultará en Naranja o marrón man	Algunas manchas son tercas Y un descalcificador no puede eficaz. Esto no debería Afectan funtion.	Utilice agua destilada.
Hay manchas de óxido en el elemento.	Depósitos de agua en el elemento. Algunas áreas tienen agua que dará lugar a manchas de color naranja o marrón.	.Algunas manchas son tercas y un descalcificador puede no ser eficaz. Esto no debería afectar el funcionamiento.	Utilice agua destilada.
La caldera no se apaga automáticamente.	La tapa no está colocada correctamente o está apagada.	Coloque la tapa en el hervidor de agua con seguridad.	Expulsar el vapor del pico o tapa puede ser un peligro.

MANUEL FRANÇAIS

Cher client,

Merci d'avoir choisi d'acheter un Mellerware Produit de marque. Grâce à sa technologie, son design et sa L'opération et le fait qu'elle dépasse le plus strict Normes de qualité, une utilisation totalement satisfaisante et longue durée La vie du produit peut être assurée.

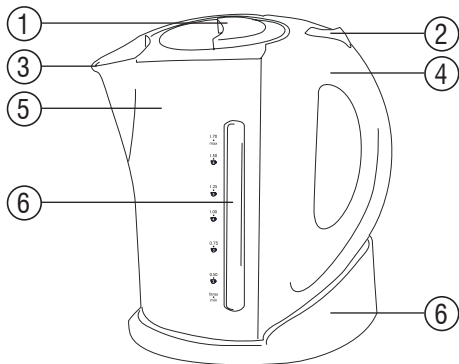

1. Description des pièces

1. étape
2. Interrupteur marche / arrêt
3. Bec d'eau
4. Poignée
5. Corps
6. Indicateur d'eau
7. Base avec câble

2. Conseils et avertissements de sécurité!

Lisez attentivement ces instructions avant de basculer Sur l'appareil et conservez-les pour référence ultérieure. Le non-respect et l'observation de ces instructions pourraient Entraîner un accident. Nettoyer toutes les parties du produit Qui sera en contact avec les aliments, comme indiqué dans le Section de nettoyage, avant utilisation.

2.1. Environnement d'utilisation ou de travail:

2.1.1. Gardez la zone de travail propre et

bien éclairée. Clut- Et les zones sombres invitent des accidents.

2.1.2. Utilisez l'appareil dans un endroit bien ventilé.

2.1.3. Ne placez pas l'appareil sur des surfaces chaudes, Tels que plaques de cuisson, brûleurs à gaz, fours ou similaires articles.

2.1.4. Gardez les enfants et les spectateurs loin lorsque nous- Dans cet appareil.

2.1.5. Placez l'appareil horizontalement, plat, stable Surface apte à supporter des températures élevées Et loin des autres sources de chaleur et contact avec eau.

2.1.6. Garder l'appareil hors d'être inflammable Des matériaux tels que textiles, rideaux, carton ou Papier, etc.

2.1.7. Ne placez pas de matériau inflammable près de l'ap- Pliance.

2.1.8. Ne pas utiliser l'appareil en association avec un Programmeur, minuterie ou autre appareil qui automatiquement L'allume.

2.1.9. Ne pas utiliser l'appareil si le câble ou la fiche est Endommagé.

2.1.10. Assurez-vous que la tension indiquée sur la cote L'étiquette correspond à la tension d'alimentation secteur avant Brancher appareil.

2.1.11. Branchez l'appareil sur le secteur Fournir une prise de terre résistant à un minimum De 10 ampères.

2.1.12. La fiche de l'appareil doit être adaptée au secteur La prise d'alimentation correctement. Ne modifiez pas la fiche.

2.1.13. Si vous utilisez une vérification multiple des notes de contrôle soigneusement Le courant utilisé par plusieurs appareils pourrait facilement Dépasse la note de la prise multiple.

2.1.14. Si l'une des enveloppes de l'appareil est en panne, Débrancher immédiatement l'appareil du secteur Alimentation électrique pour éviter la possibilité d'une alimentation électrique choc.

2.1.15. Ne pas utiliser l'appareil s'il est

tombé sur le Au sol ou s'il y a des signes visibles de dégâts.

2.1.16. Ne forcez pas le cordon d'alimentation. N'utilisez jamais le Cordon d'alimentation pour soulever, transporter ou débrancher l'appareil.

2.1.17. Ne pas envelopper le cordon d'alimentation autour de l'ap- Pliance.

2.1.18. Ne retirez pas ou ne pliez pas le cordon d'alimentation.

2.1.19. Ne laissez pas le cordon d'alimentation se bloquer ou Entrer en contact avec les surfaces chaudes de l'appareil Ance.

2.1.20. Vérifiez l'état du cordon d'alimentation. Endommagé Ou des câbles enchevêtrés augmentent le risque de choc électrique.

2.1.21. L'appareil ne convient pas à l'extérieur.

2.1.22. Le cordon d'alimentation devrait être examiné régulièrement Pour des signes de dommages, et si le cordon est endommagé, le L'appareil ne doit pas être utilisé.

2.1.23. Ne pas toucher la fiche avec les mains mouillées.

2.2. Sécurité personnelle:

2.2.1. ATTENTION: Ne laissez pas l'appareil hors tension Ont tendance à être utilisés car il y a un risque d'accident.

2.2.2. Ne pas toucher les parties chauffantes de l'appareil, Car cela peut causer des brûlures graves.

2.2.3. Cet appareil est uniquement pour usage domestique, pas pour Industrielle ou professionnelle. Ce n'est pas destiné à être Utilisé par les invités dans des environnements d'accueil tels que Chambres d'hôtes, hôtels, motels et autres types de Environnements résidentiels, même dans les maisons de ferme, les zones Du personnel de cuisine dans les magasins, les bureaux et autres travaux environnements.

2.2.4. Cet appareil n'est pas destiné à être utilisé par Personnes (y compris les enfants) ayant des problèmes physiques réduits, Capacités sensorielles ou mentales, ou manque d'expérience Et la connaissance, à moins qu'ils n'aient été surveillés Sion ou instruction concernant l'utilisation de l'appareil par Une personne responsable de leur sécurité.

2.2.5. Cet appareil n'est pas un jouet. Les enfants devraient être Supervisé pour s'assurer qu'ils ne jouent pas avec appareil.

2.3. Utilisation et soin:

2.3.1. Débranchez complètement le câble d'alimentation de l'appareil avant Chaque utilisation. 2.3.2. Ne pas utiliser l'appareil si les pièces ou les accessoires Les sories ne sont pas correctement installées.

2.3.3. N'utilisez pas l'appareil lorsqu'il est vide.

2.3.4. Ne rallumez pas l'appareil lorsqu'il est utilisé Ou connecté à l'alimentation secteur.

2.3.5. Ne pas couvrir la surface de cuisson ou les aliments avec Papier d'aluminium et autres matériaux similaires.

2.3.6. Débranchez l'appareil de l'alimentation secteur Fourniture quand pas En cours d'utilisation et avant toute tâche de nettoyage.

2.3.7. Cet appareil doit être stocké hors de portée des enfants.

2.3.8. Ne rangez pas l'appareil s'il est encore chaud.

2.3.9. Ne laissez jamais l'appareil sans surveillance lorsque vous êtes Utiliser et rester hors de la portée des enfants.

2.3.10. Si, pour une raison quelconque, l'appareil devait Prenez feu, débranchez l'appareil du secteur Alimentation électrique et NE PAS UTILISER D'EAU POUR METTRE FIRE OUT.

2.4. Un service:

2.4.1. Assurez-vous que l'appareil est entretenu uniquement Par un technicien qualifié, et ce seul document original Les pièces de rechange ou les accessoires sont utilisés pour remplacer les Pièces détachées / accessoires.

2.4.2. Si le cordon d'alimentation est endommagé, Fabricant ou son agent de service ou une personne qualifiée La personne doit Remplacez-le afin d'éviter un risque.

2.4.3. Toute utilisation abusive ou manquante des instructions Pour l'utilisation rend la garantie et le fabricant Responsabilité nulle et non avenue.

3. Instructions d'utilisation

3.1. Avant utilisation:

3.1.1. Retirez le film protecteur de l'appareil (si Pliable).

3.1.2. Avant d'utiliser le produit pour la première fois, Nettoyer les pièces qui entreront en contact avec les aliments De la manière décrite dans la section de nettoyage.

3.2 Utilisation et soin:

3.2.1. Ouvrir le couvercle de la bouilloire, remplir avec de l'eau du robinet pour Le niveau désiré. (La capacité minimale est de 0,5L et max. Ca- La capacité est de 1.7L). Dans les zones d'eau dure, en utilisant des L'eau filtrée est recommandée pour réduire le montant De l'accumulation d'échelle dans la bouilloire. (Note: Vous pouvez également remplir À travers le bec, mais veillez à ne pas trop remplir - utilisez Jauge de niveau d'eau à vérifier).

3.2.2. Fermez le couvercle jusqu'à ce qu'il se clipse. Placez la bouilloire sur La base et branchez le secteur.

3.2.3. Pour allumer la bouilloire, appuyez sur l'interrupteur Marche / Arrêt À la position 1. (ATTENTION): ne placez pas vers le bas Pression sur le commutateur). Lorsque l'eau

a bouilli La bouilloire s'éteindra automatiquement. Vous pouvez arrêter La bouilloire à tout moment en appuyant sur le bouton Marche / Arrêt pour Position 0.

3.2.4. Verser doucement et soigneusement. Si vous souhaitez re- Faire bouillir, attendez une minute pour que la bouilloire refroidisse.

3.2.5 Avertissement: Si la bouilloire vient bouillis il sera Plein de vapeur qui s'échappera si le couvercle est ouvert.

3.2.6 IMPORTANT: Ne pas ouvrir le couvercle lorsque la vapeur Sort du bec verseur. Avant de verser ou de remplir N'oubliez pas de vous débrancher de l'électricité.

3.2.7 Note: Si la bouilloire est sous tension à vide Ou avec de l'eau insuffisante, alors la bouilloire va changer Désactivé automatiquement pour protéger contre l'ébullition sèche. Attendez \pm 15 minutes jusqu'à ce que l'élément chauffant refroidisse, Remplir avec de l'eau du robinet et l'utiliser comme d'habitude. Cette protection La fonction de partage n'est pas conçue pour une utilisation régulière, car elle Raccourcit la vie de l'élément. Si la bouilloire est Surchargé, l'eau bouillante peut être éjectée. La bouilloire Est uniquement utilisé avec le support fourni (sans fil Modèles seulement). L'appareil ne doit pas être immergé dans Liquide pendant le nettoyage. Si le cordon d'alimentation est endommagéLe fabricant ou son agent de service ou d'une manière similaire Une personne qualifiée doit la remplacer afin d'éviter une danger.

4. Nettoyage et entretien

4.1. DESCALATION Assurez-vous toujours que la bouilloire est Déconnecté du secteur avant Détartrage. La mise à l'échelle ou la furring est une commune Problème dans les zones d'eau dure.

4.2. Remplissez la bouilloire à la position MAX et faites bouillir le wa- Ter. Retirez la bouilloire de la prise de courant et la

Unité de base et placez-le dans un évier ou un bol vide.

4.3. Ajouter 50 grammes d'acide citrique (disponible à partir de Chimistes) ou d'autres produits détartrants (disponibles à Supermarchés) à l'eau ou selon les directives.

4.4. Laisser reposer pendant environ 5 minutes Ou jusqu'à ce que l'effervescence diminue, puis vide l'eau. Rincer abondamment et essuyer.

5. Anomalies et réparation

5.1. Prenez l'appareil sur un support autorisé Centre si le produit est endommagé ou d'autres problèmes surviennent.

5.2. Si la connexion au secteur a été endommagée Âge, il doit être remplacé et vous devriez procéder comme Vous le feriez en cas de dommage.

6. Avertissements supplémentaires pour les bouilloires

6.1. La bouilloire et la base (le cas échéant) ne doivent pas Être utilisé avec d'autres modèles de bouilloire.

6.2. La bouilloire est équipée d'une découpe à sec Qui éteint la bouilloire si elle est bouillie à sec. Si ce Se produit permet à la bouilloire de refroidir pendant environ 15 minutes environ, puis remplir la bouilloire avec de l'eau froide. Cela réinitialisera la découpe afin que la bouilloire puisse être Utilisé à nouveau.

6.3. Ne pas trop remplir. Vérifier la jauge de niveau d'eau Lors du remplissage.

6.1.4. Ne retirez jamais le cordon de la bouilloire pendant opération. Éteignez d'abord l'appareil.

6.5. Assurez-vous que le couvercle est bien fermé avant de basculer- Dessus, afin d'empêcher l'éclaboussure d'eau lors de l'ébullition. Ne pas ouvrir le couvercle lors de l'ébullition

6.6. Une fois que la bouilloire a bouilli, il peut y avoir une minute Pour refroidir avant de redémarrer.

6.7. Prenez soin de vous verser. Verser lentement et faire Pas trop inclinée.

6.8. Assurez-vous que la bouilloire est toujours utilisée sur un plat surface.

6.9. L'eau restera chaude pendant un temps considérable Après l'ébullition et présentera un risque d'échaudage. Prendre Attention et éloignez-vous des enfants.

6.10. La surface extérieure de la bouilloire deviendra Chaud pendant l'utilisation. Pour éviter les blessures, maintenez la poignée.

6.11. Veillez à éviter tout contact avec la vapeur Venant du couvercle ou du bec verseur.

SPÉCIFICATION DE PRODUIT: Tension: 230 V ~ 50-60Hz Puissance: 2000W Capacité d'eau: Minimum 0.5L - Maximum 1.7L

Guide de dépannage

Problème	Raison	Action	Precaution
Bouilloire perd de l'eau	Peut être la condensation.	Ceci est normal s'il est bouché à plusieurs reprises successivement.	Cette bouilloire est à usage domestique seulement.
	La bouilloire est trop remplie.	Verser l'eau au niveau MAX.	Si de l'eau surchargée peut éjecter de la bouilloire entraînant un risque.
	Commutateur colle.	Assurez-vous que le commutateur est propre.	Gardez l'appareil à l'écart des éclaboussures de cuisson.
La bouilloire ne fonctionne pas	La prise domestique est éteinte	Allumer la prise domestique.	Assurez-vous que l'eau couvre l'élément avant operating.
	La prise domestique ne fonctionne pas.	Vérifier la prise avec un autre appareil	Appliance must be of similar wattage to prevent overloading.
	La bouilloire n'est pas correctement installée sur la base.	Siège la bouilloire correctement sur la base.	La durée de vie de la bouilloire sera réduite si elle n'est pas assise sur la base correctement.
La bouilloire déclenche l'alimentation secteur	Circuit surchargé.	Débranchez tous les appareils attachés au même circuit.	Notez qu'il peut y avoir jusqu'à
5 prises femelles sur	Element has lime scale deposits	Descale element using a proprietary descaler or citric acid solution. If not successful then a new element may be required.	Kettles with scale will have a reduced lifespan. Clean the scale regularly.
1 circuit.	Element has lime scale deposits.	Descale element using a proprietary descaler or citric acid solution. If not successful then a new element may be required.	Kettles with scale will have a reduced lifespan. Clean the scale regularly.
La bouilloire prend trop de temps pour faire bouillir	L'élément possède des dépôts de calcaire	Détartrer les éléments à base de détartrage à l'aide d'une propriété détartrante ou d'une solution d'acide citrique. Si elle n'est pas réussie, un nouvel élément peut être requis.	Les bouilloires avec échelle auront une durée de vie réduite. Nettoyez régulièrement les détartrants.
Bouilloires avec calcaire	L'élément possède des dépôts de calcaire.	Détartrer les éléments à base de détartrage à l'aide d'une propriété détartrante ou d'une solution d'acide citrique. Si elle n'est pas réussie, un nouvel élément peut être requis..	Les bouilloires avec échelle auront une durée de vie réduite. Nettoyez régulièrement les détartrants.
La bouilloire rouille à l'extérieur	Le dépôt de vapeur a été oxydé et transformé en orange.	Essayez votre bouilloire après chaque utilisation pour rester sec.	Garder tout appareil propre en tout temps prolongera la durée de vie du produit.
L'élément rouille. Taches de rouille sur l'élément.	Water deposits on the element. Some areas have water that will result in orange or brown stains.	Some stains are stubborn and a descaler may not be effective. This should not affect function.	Utilisez de l'eau distillée.
La bouilloire ne s'arrête pas automatiquement.	Le couvercle n'est pas positionné correctement ou est désactivé.	Placez le couvercle sur la bouilloire en toute sécurité.	L'éjection de vapeur du bec ou du couvercle peut être dangereuse.

MANUAL PORTUGUÊS

Estimado cliente,

Obrigado por escolher comprar um Mellerware Produto da marca. Graças à sua tecnologia, design e Operação e o fato de que excede o mais rigoroso Padrões de qualidade, um uso totalmente satisfatório e longo A vida do produto pode ser assegurada.

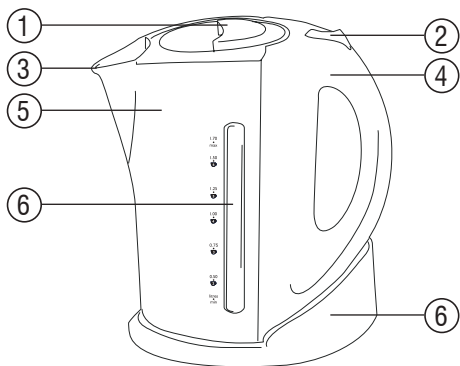

1. Descrição das peças

1. Passo
2. Interruptor de ligar / desligar
3. Bico de água
4. Alça
5. Corpo
6. Indicador de água
7. Base com cabO

2. Conselhos de segurança e avisos!

Leia atentamente estas instruções antes de mudar No aparelho e mantê-los para referência futura. O não cumprimento e observação destas instruções poderia Levar a um acidente. Limpe todas as partes do produto Que estará em contato com alimentos, conforme indicado no Seção de limpeza, antes de usar.

2.1. Ambiente de uso ou de trabalho:

2.1.1. Mantenha a área de trabalho limpa e bem iluminada. Clut- Áreas irregulares e

convidações acidentas. 2.1.2. Use o aparelho em uma área bem ventilada. 2.1.3. Não coloque o aparelho em superfícies quentes, Tais como pratos de cozinha, queimadores de gás, fornos ou similares Unid.

2.1.4. Mantenha as crianças e os espectadores afastados quando nós - Este aparelho.

2.1.5. Coloque o aparelho em uma horizontal, plana, estável Superfície adequada para suportar altas temperaturas E longe de outras fontes de calor e contato com água.

2.1.6. Mantenha o aparelho longe de inflamável Materiais como têxteis, cortinas, papelão ou Papel, etc.

2.1.7. Não coloque material inflamável perto da Flexibilidade.

2.1.8. Não use o aparelho em associação com um Programador, temporizador ou outro dispositivo que automaticamente Liga-o.

2.1.9. Não use o aparelho se o cabo ou a ficha estiverem estragado.

2.1.10. Certifique-se de que a tensão indicada na classificação O rótulo coincide com a tensão da rede elétrica antes Conectando o utensílio.

2.1.11. Conecte o aparelho à rede elétrica Forneça um soquete de terra com um mínimo De 10 amperes. 2.1.12. A ficha do aparelho deve encaixar na rede Fonte de alimentação adequadamente. Não altere o plugue.

2.1.13. Se estiver usando uma verificação múltipla, verifique cuidadosamente as classificações A corrente utilizada por vários aparelhos poderia facilmente Exceda a classificação do plugue múltiplo.

2.1.14. Se algum dos invólucros do aparelho estiver quebrado, Desconecte o aparelho de forma direta da rede elétrica Fonte de alimentação para evitar a possibilidade de um choque.

2.1.15. Não use o aparelho se cair no Chão ou se há sinais visíveis de danos.

- 2.1.16. Não force o cabo de alimentação. Nunca use o Cabo de alimentação para levantar, transportar ou desconectar o aparelho.
- 2.1.17. Não encaixe o cabo de alimentação em torno do Flexibilidade.
- 2.1.18. Não prenda nem dobre o cabo de alimentação.
- 2.1.19. Não permita que o cabo de alimentação seja travado ou Entrar em contato com as superfícies quentes da aplicação Ance.
- 2.1.20. Verifique o estado do cabo de alimentação. Estragado Ou cabos emaranhados aumentam o risco de choque elétrico.
- 2.1.21. O aparelho não é adequado para uso externo.
- 2.1.22. O cabo de alimentação deve ser examinado regularmente Por sinais de danos, e se o cabo estiver danificado, o O aparelho não deve ser usado.
- 2.1.23. Não toque na ficha com as mãos molhadas.

2.2. Segurança pessoal:

- 2.2.1. CUIDADO: não deixe o aparelho sem carga Tendem durante o uso, pois existe o risco de um acidente.
- 2.2.2. Não toque nas partes aquecidas do aparelho, Pois pode causar queimaduras graves.
- 2.2.3. Este aparelho é apenas para uso doméstico, não para Uso industrial ou profissional. Não se destina a ser Usado por convidados em ambientes de hospitalidade, como Bed and breakfast, hotéis, motéis e outros tipos de Ambientes residenciais, mesmo em casas de fazenda, áreas Do pessoal da cozinha em lojas, escritórios e outros trabalhos Ambientes.
- 2.2.4. Este aparelho não se destina a ser usado por Pessoas (incluindo crianças) com deficiência física, Capacidades sensoriais ou mentais, ou falta de experiência E conhecimento, a menos que tenham sido supervisionados Instruções ou instruções relativas ao uso do aparelho por Uma pes-

soa responsável pela sua segurança.

2.2.5. Este aparelho não é um brinquedo. As crianças deveriam ser Supervisionado para garantir que eles não brincam com o utensílio.

2.3. Uso e cuidado:

- 2.3.1. Desligue completamente o cabo de alimentação do aparelho antes Cada uso.
- 2.3.2. Não use o aparelho se as peças ou acessos As etiquetas não estão adequadamente instaladas.
- 2.3.3. Não use o aparelho quando vazio.
- 2.3.4. Não ligue o aparelho enquanto estiver em uso Ou conectado à rede elétrica.
- 2.3.5. Não cubra a superfície de cozimento ou comida com Papel alumínio e outros materiais similares.
- 2.3.6. Desconecte o aparelho da rede elétrica Fornecimento quando não Em uso e antes de realizar qualquer tarefa de limpeza.
- 2.3.7. Este aparelho deve ser armazenado fora do alcance De crianças.
- 2.3.8. Não guarde o aparelho se ainda estiver quente.
- 2.3.9. Nunca deixe o aparelho sem vigilância quando Use e mantenha-se fora do alcance das crianças.
- 2.3.10. Se, por algum motivo, o aparelho fosse para Pegue fogo, desconecte o aparelho da rede elétrica Fonte de alimentação e NÃO USE ÁGUA PARA PONER FIRE OUT.

2.4. Serviço:

- 2.4.1. Certifique-se de que o aparelho seja servido apenas Por um técnico devidamente qualificado, e que apenas original Peças sobressalentes ou acessórios são usados para substituir Peças / acessórios.
- 2.4.2. Se o cabo de alimentação estiver danificado, Fabricante ou seu agente de serviço ou um A pessoa deve Substitua-o para evitar um perigo.
- 2.4.3. Qualquer uso indevido ou falha em seguir as instruções Para uso torna a gar-

antia e o fabricante Responsabilidade nula e sem efeito.

3. Instruções de uso

3.1. Antes de usar:

3.1.1. Remova a película protetora do aparelho (se ap Plicável).

3.1.2. Antes de usar o produto pela primeira vez, Limpe as peças que entrarão em contato com alimentos Da maneira descrita na seção de limpeza.

3.2 Uso e cuidado:

3.2.1. Abra a tampa da chaleira, encha com água da torneira para O nível desejado. (A capacidade mínima é de 0,5L e max. Ca- O pacity é de 1.7L). Em áreas de água dura, usando É recomendável que a água filtrada reduza o montante De escala acumulada na chaleira. (Nota: você também pode preencher Através do bico, mas tenha cuidado para não sobrecarregar - use Indicador de nível de água para verificar).

3.2.2. Feche a tampa até que ela prenda. Coloque a chaleira em A base e conecte-se à rede elétrica.

3.2.3. Para ligar a chaleira, pressione a tecla On / Off Para a posição 1. (CUIDADO: não coloque para baixo Pressão sobre o interruptor). Quando a água ficou fervida A chaleira desligará automaticamente. Você pode parar Na caldeira a qualquer momento, pressionando o botão ligar / desligar para Posição 0.

3.2.4. Despeje devagar e com cuidado. Se você deseja re- Ferva, permita um minuto para que a chaleira esfriasse.

3.2.5 Aviso: Se a chaleira apenas cozidos será Cheio de vapor que escapará se a tampa for aberta.

3.2.6 IMPORTANTE: Não abra a tampa quando o vapor Está saindo do bico. Antes de verter ou encher Lembre-se sempre de se desconectar da eletricidade. 3.2.7 Nota:

Se o jarro está ligado quando vazio Ou com água insuficiente, então a chaleira irá mudar Desligado automaticamente para proteger contra a ebulição a seco. Esperar \pm 15 minutos até o elemento de aquecimento esfriar, Recargar com água da torneira e usar como normal. Esta proteção A função de troca não foi projetada para uso regular, pois Reduzirá a vida do elemento. Se a chaleira é Sobrecarregado, a água fervente pode ser ejetada. A chaleira É apenas para ser usado com o suporte fornecido (sem fio Apenas modelos). O aparelho não deve ser imerso em Líquido durante a limpeza. Se o cabo de alimentação estiver danificado, O fabricante ou o seu agente de serviço ou de forma semelhante Pessoa qualificada deve substituí-la para evitar uma perigo.

4. Limpeza e manutenção

4.1. DESCALANDO Certifique-se sempre de que a chaleira seja Desconectado da rede elétrica antes Descalcificação. Escalar ou furring é um comum Problema em áreas de água dura.

4.2. Encha a chaleira na posição MAX e ferva a água- Ter. Retire a chaleira da tomada e o Unidade de base e coloque-o em uma pia ou tigela vazia.

4.3. Adicione 50 gramas de ácido cítrico (disponível a partir de Químicos) ou outros produtos descalcificantes (disponível em Supermercados) à água ou conforme indicado.

4.4. Deixe-o repousar por aproximadamente 5 minutos Ou até que a efervescência diminua e, em seguida, esvazie a água. Enxágue bem e limpe.

5. Anomalias e reparação

5.1. Pegue o aparelho para um suporte autorizado Centro se o produto estiver danificado ou surgirem outros problemas.

5.2. Se a conexão com a rede elétrica for Envelhecido, ele deve ser substituído e você

Guia de solução de problemas

Problema	Razão	Ação	Precaução
Chaleira está vazando água	Podem ser a condensação.	Isso é normal se for utilizado várias vezes em sucessão	Estachaleira é apenas para uso doméstico.
	Chaleira está cheia demais.	Despeje a água até o nível "MAX."	Se a água sobrecarregar pode ser expulsa da chaleira, resultando em um perigo.
	A ficha está colando.	Certifique-se de que o interruptor esteja limpo.	Mantenha o aparelho longe de salpicos de cozinha.
Chaleira não funciona	A tomada doméstica está desligada.	Ligue a tomada doméstica.	Certifique-se de que a água cubra o elemento antes de operar.
	A tomada doméstica não está funcionando.	Verifique a tomada com outros aparelhos	O aparelho deve ser de potência semelhante para evitar sobrecargas.
	A chaleira não está encaixada corretamente na base.	Assente a chaleira na base corretamente.	A vida da chaleira será reduzida se não estiver sentado na base corretamente.
Hidromassagem desliga a fonte de alimentação	O circuito está sobrecarregado.	Desconecte todos os aparelhos conectados ao mesmo circuito.	Observe que pode haver até cinco tomadas de tomada doméstica em um circuito.
Chaleira leva muito tempo para ferver	O elemento tem depósitos de calcário	Descalcifique-o usando uma descalcificação patenteada ou solução de ácido cítrico. Se não for bem sucedido, um novo elemento pode ser necessário.	Chaleiras com escalatirão uma vida útil reduzida. Limpe a escala regularmente.
Chaleiras com calcário	O elemento tem depósitos de calcário.	Descalcifique-o usando uma descalcificação patenteada ou solução de ácido cítrico. Se não for bem sucedido, um novo elemento pode ser necessário.	Chaleiras com escalatirão uma vida útil reduzida. Limpe a escala regularmente.
Chaleira está enferrujada fora Chaleira não funciona	O depósito de vapor foi oxidado e transformado em cor laranja.	Limpe sua chaleira após cada uso para manter a temperatura seca.	Manter qualquer aparelho limpo em todos os momentos prolongará a vida útil do produto.
O elemento está enferrujando. Pontos de ferrugem no elemento.	Depósitos de água no elemento. Algumas áreas têm água que resultará em manchas laranja ou marrom.	Algumas manchas são duras e um descalcificador pode não ser eficaz. Isso não deve afetar o funcionamento.	Usar água destilada.
Chaleira não desliga automaticamente.	A tampa não está posicionada corretamente ou está desligada.	Coloca a tampa na chaleira com segurança.	A expulsão do vapor do bico ou da tampa pode ser um perigo.

deve proceder como Você faria em caso de danos.

6. Avisos adicionais para chaleiras

6.1. A chaleira e a base (quando aplicável) não devem Ser operado com outros modelos de chaleira.

6.2. A chaleira está equipada com um recorte de operação a seco Que desliga a chaleira se tiver cozido seco. Se este Ac-
ontece permitir que a chaleira arrefeça por aproximadamente Por 15 minutos, preencha a chaleira com água fria. Isso irá redefinir o recorte para que a chaleira possa ser Usado novamente.

6.3. Não transborde. Verifique o medidor de nível de água Ao preencher.

6.4. Nunca retire o cabo da chaleira enquanto estiver Operação. Desligue o aparelho primeiro.

6.5. Certifique-se de que a tampa está fechada corretamente antes de trocar- Em seguida, para evitar que a água fumeque ao ferver. Não abra a tampa quando estiver fervendo

6.6. Depois que a chaleira estiver fervida pode precisar de um minuto Para esfriar antes de reiniciar.

6.1.7. Tenha cuidado ao derramar. Despeje devagar e faça Não sobre-inclinação.

6.8. Certifique-se de que a chaleira seja sempre usada em um apartamento superfície.

6.9. A água permanecerá quente por um tempo considerável Após a ferver e apresentará um risco de escaldar. Levar Cuide e fique longe de crianças.

6.10. A superfície externa da chaleira se tornará Quente durante o uso. Para evitar lesões, segure apenas a alça.

6.11. Tenha cuidado para evitar o contato com o vapor Vindo da tampa ou bico.

ESPECIFICAÇÃO DO PRODUTO: Tensão: 230 V ~ 50-60Hz Poder: 2000W Capacidade de água: mínimo de 0,5L - máximo de 1.7l



Thank you for purchasing a Mellerware product. Mellerware guarantees that your product has been thoroughly inspected and tested before being dispatched and is free from mechanical and electrical defects and complies with the applicable safety standards. With every Mellerware product purchased you get a 2 year warranty as detailed in the terms and conditions below.

First Year – 1 Year Retail Warranty:

Should defects due to faulty parts or workmanship develop, under normal use, within 12 months from the original purchase date, please return the product to the store from where it was purchased for repair free of charge. However, for the customer's convenience we will replace products where the purchase price is equal to or less than R750 incl. VAT

Second Year – 1 Year Extended Warranty

Mellerware takes pride in their product quality and therefore offer an extended 12 month warranty over and above the 1 Year Retail Warranty. Should defects due to faulty material or workmanship develop, under normal domestic use, after the 12 month period and within 24 months from the original date of purchase, please return the product postage pre-paid to Mellerware for repair. Mellerware will repair the product free of charge and return it to you directly. Mellerware will replace a product with a similar product in the same or better condition, if the repair cannot be conducted for whatever reason.

NB: The 1 Year Extended Warranty is only valid for customers who have registered their warranty online at www.mellerware.co.za within the first year after making their purchase. See overleaf for details and instructions.

Before returning your product, check the following:

- Your household mains supply socket is in good condition, working and switched on.
- The mains supply circuit is not overloaded (White trip switch on your DB board is off).
- You have read the trouble shooting guide in your Instructions for Use.
- All accessories and parts are present.

The following conditions apply:

1. Please ensure you retain your original receipt as this must be presented when making a claim under the terms of the guarantee. It is impossible to determine the guarantee period without your original proof of purchase, so please keep this in a safe place. (NB. Your guarantee can be scanned onto the Mellerware web site for safe storage – see reverse side for details.)
2. If a refund or exchange is required the product must be complete with all accessories, parts and packaging. Missing parts will render the guarantee void.
3. Upon receipt of your appliance, check it for any transport damage to ensure it is safe for use. Return it to the store as soon as possible for exchange if damaged. The guarantee is void if products are damaged after use, so please do not use the damaged product.

4. Your product is designed for normal domestic household use. Failure to read and comply with the instructions for use, cleaning and maintenance will render your guarantee void, so please read these instructions carefully to ensure your safety, and to get the most effective use from the product. (e.g. not removing lime scale; water deposits; insect infestation, and/or burnt products)
5. Any abuse, negligent, improper or accidental use or care will render the guarantee void and Creative Housewares (Pty) Ltd will not be liable for any loss or damage.
6. Any attempted repair, or replacement of unauthorised parts will render the guarantee void, so please contact an authorised service centre or service agent for any service or repair requirements.
7. NB: The guarantee on replaced products will be from the original date of purchase and not from when the date replacement was made.
8. All repairs carry a 3 month guarantee even if this falls outside of the 2 year guarantee period.
9. Mellerware will attempt to conduct repairs within reasonable time in line with industry standards but cannot be held responsible or liable for any circumstances not under our control.
10. Terms and Conditions are subject to change without prior notice.

Repairs Out of the Warranty Period

If service or repair becomes necessary outside the warranty period, this service is still available however all transport/postage, spares and labour costs will be for the customers' account. All chargeable repairs will require the customers' written acceptance of the quote. Once the go-ahead has been received Mellerware will undertake to conduct the repair within a reasonable time and maintain the condition of the product as received. All repairs are guaranteed for 3 months from the date of the repair.

For any service, enquiries and complaints please contact our Customer Care on 086 111 5006 or e-mail help@creativehousewares.co.za from 08h00 to 15h00 Monday to Friday excluding public holidays. Please also note that the company is normally closed for 2 weeks around Christmas and New Year.

Please send all products for repair postage pre-paid to one of the service centres listed on the back of this page.

ONLINE WARRANTY REGISTRATION

Why register your warranty?

We at Mellerware pride ourselves on bringing premium quality appliances to market, and as a commitment to this level of quality we offer a 2 year warranty (1 Year Retail + 1 Year Extended) on all of our products. We often hear that our customers lose their receipts and can therefore no longer claim if they have a problem. To take advantage of the 1 Year Extended Warranty you will need to register your warranty online within the first year of purchase in order to make a valid claim. Now you can register your product, upload your warranty online, never have to worry about losing your receipt again and enjoy the benefit of your 2 year warranty.

Added Benefits

In addition to providing you with an online profile of your registered products we will also provide a host of value added benefits:

- Incentives and Competitions for registered users
- New recipes or ideas for your products
- New product developments – be the first to get the latest appliances
- Special offers on promotional items

How to Register your Online Warranty?

STEP1 Create your user profile:

If you haven't done so already, simply visit www.mellerware.co.za, click on the "Product Registration" link and follow the easy instructions. You will receive a user-name and password once registered. This will give you access to your user profile.



STEP2 Pick a registration method:



DESKTOP/ LAPTOP

- Open your internet browser and visit www.mellerware.co.za
- Click on the "Registration" link and login using your user name and password.
- Click on "Register your products and upload receipts" and follow the easy instructions.
- Scan and upload your receipt



SMART PHONE/ TABLET

- Scan the QR code above or visit www.mellerware.co.za
- Click on the "Registration" link and login using your user name and password.
- Click on "Register your products and upload receipts" and follow the easy instructions.
- Scan or take a photo and upload your receipt.



FAX

- Fax the following to 021 931 4058
- First Name and Surname
- Contact telephone and fax number.
- Product Model number and Type.
- Traceability Code (found on a label on the product)
- A clear and legible copy of your receipt.

Notes:

1. The online warranty system is a safe storage facility for your receipt.
2. You will be required to register on the Mellerware website. You will receive a username and password once registered. This will give you access to your profile.
3. From your profile you will be able to load products that you have purchased. In order to successfully register your warranty you will need to either scan and upload, or fax through your receipt to us.
4. All instructions on how to load your products are available

inside your profile.

5. Please note that you must check that your receipt has been uploaded correctly. Creative Housewares cannot be held responsible for faxes or files not received.
6. For assistance with registration please email: marketing@creativehousewares.co.za.

NB: Your 1 year extended warranty is only valid if your product is registered online within the first year after purchasing your Mellerware product. Failure to register your product on-line within the first year will render the extended warranty as void.

creative housewares

National Service Centre: 086 111 5006

e-mail: help@creativehousewares.co.za

www.creativehousewares.co.za

Cape Town

20 Tekstiel Street, Parow, Cape Town, 7493,
South Africa • P.O. Box 6156 Parow East, 7501,
South Africa Tel: +27 21 931 8117
Fax: +27 21 931 4058

Durban

35 Adrain Road, Windermere,
Durban, South Africa, 4001
Tel: +27 31 303 3465
Fax: +27 31 303 8259

Johannesburg

Unit 25 & 26 San Croy Office Park
Die Agora Road, Croydon, 1619
Tel: +27 11 392 5652
Fax: +27 11 392 1694



Dankie vir die aankoop van 'n Mellerware produk. Mellerware waarborg dat u produk deeglik geïnspekteer en getoets word voordat dit versend word en is vry van meganiese en elektriese gebreke en voldoen aan die toepaslike veiligheidsstandaarde. Met elke Mellerware produk wat gekoop word kry u 'n 2 jaar waarborg soos uiteengesit in die terme en voorwaardes hieronder.

Eerste Jaar - 1 Jaar Kleinhandelswaarborg:

Indien defekte as gevolg van foutiewe onderdele of vakmanskap binne 12 maande onder normale huishoudelike gebruik ontwikkel, binne die 12 maande vanaf die oorspronklike datum van aankoop, neem asseblief die produk na die winkel van waar dit gekoop is vir 'n terugbetaling of vervanging.

Tweede Jaar - 1 Jaar Uitgebreide Waarborg

Mellerware is trots op die kwaliteit van die produk en bied dus 'n uitgebreide 12 maande waarborg bo en behalwe die 1 Jaar kleinhandelswaarborg. Indien defekte as gevolg van foutiewe materiaal of vakmanskap ontwikkel, onder normale huishoudelike gebruik, na die 12 maande tydperk en binne 24 maande vanaf die oorspronklike datum van aankoop, stuur die produk terug met posgeld betaal na Mellerware vir herstel. Mellerware sal die produk gratis herstel en dit direk aan u terugstuur. Mellerware sal die produk vervang met 'n soortgelyke produk in dieselfde of beter toestand, as die herstel nie uitgevoer kan word vir watter rede ookal nie.

NB: Die 1 Jaar Uitgebreide waarborg is slegs geldig vir kliënte wat hul waarborg geregistreer het op ons webtuiste by www.mellerware.co.za binne die eerste jaar nadat hulle dit aangekoop het. Sien keersy vir besonderhede en instruksies.

Voordat u die produk terug stuur, maak seker van die volgende:

- U huishoudelike geleidingsok is in 'n goeie toestand, werk en aangeskakel is,
- Die geleidingsok is nie oorlaai nie (Wit uitskop skakelaar op u DB bord af is),
- U het die moeilikheid steuringsgids gelees in u instruksies vir gebruik,
- Alle bykomstighede en dele teenwoordig is.

Die volgende voorwaardes geld:

1. Maak seker dat jou oorspronklike kwitansie behoue is, dit moet aangebied word wanneer 'n eis gemaak word onder die voorwaardes van die waarborg. Dit is onmoontlik om die waarborg tydperk te bepaal sonder die bewys van aankoop, so hou dit asseblief in 'n veilige plek. (NB. Jou oorspronklike waarborg kan opgeskander word na die Mellerware webtuiste vir veilige bewaring - sien keersy vir meer inligting.)
2. Indien 'n terugbetaling of omruiling van die produk nodig is moet die produk volledig wees met al die bykomstighede, onderdele en verpakking. Toebehoore wat weg is sal die waarborg nietig maak.
3. Met ontvangs van u toestel, gaan dit na vir enige vervoer skade om te verseker dat dit veilig is vir gebruik. Stuur dit

so gou as moontlik terug na die winkel om die beskadigde toestel te vervang. Die waarborg is nietig indien die beskadigde produk gebruik word na die tyd, so moet asseblief nie die beskadigde produk gebruik nie.

4. U produk is ontwerp vir normale huishoudelike gebruik. Deur te versuim om die instruksies te lees en te voldoen aan die terme van gebruik, die skoonmaak en instandhouding van die produk maak u waarborg ongeldig, so lees asseblief hierdie instruksies versigtig om u veiligheid te verseker, en om die beste uit die gebruik van die produk te kry. (bv nie die verwydering van kalk skaal; water neerslag; insek besmetting, en / of verbrande produkte)
5. Enige misbruik, nalatige, onbehoorlike of toevallige beskadiging of sorg van die produk word die waarborg nietig en Creative Housewares (Pty) Ltd, sal nie aanspreeklik wees vir enige verlies of skade nie.
6. Enige poging tot herstel, of vervanging met ongemagtigde onderdele sal die waarborg nietig maak, so kontak 'n gemagtigde dienssentrum of diensagent vir enige diens of herstelwerk.
7. NB: Die waarborg op die vervangingsprodukt sal by die oorspronklike datum van aankoop bly en nie van die datum wanneer dit vervang is nie.
8. Alle herstelwerk dra 'n 3 maande waarborg selfs al val dit buite die 2-jaar waarborg tydperk.
9. Mellerware sal probeer om die herstelwerk te doen binne 'n redelike tyd in lyn met die industrie standaarde, maar kan nie verantwoordelik gehou word of aanspreeklik wees vir enige omstandighede nie onder ons beheer nie.

Herstelwerk buite die waarborg tydperk

As diens of herstelwerk benodig word buite die waarborg tydperk, is hierdie diens steeds beskikbaar, maar is alle vervoer / posgeld, onderdele en arbeidskoste op die kliënte se onkoste. Alle betaalbare herstelwerk sal skriftelike aanvaarding van die kwotasie vereis van die kliënt. Sodra Mellerware die groen lig ontvang sal ons onderneem om die herstel binne 'n redelike tyd en in dieselfde toestand te hou as wat die produk ontvang is. Alle herstelwerk is gewaarborg vir 3 maande vanaf die datum van die herstel.

Vir enige diens, navrae en klagtes kontak ons kliënte diens op 086 111 5006 of e-pos help@creativehousewares.co.za vanaf 08h00 tot 15h00, Maandag tot Vrydag, openbare vakansiedae uitgesluit. Let asseblief ook daarop dat die maatskappy gewoonlik gesluit is vir 2 weke gedurende Kersfees en Nuwejaar.

Stuur asseblief alle produkte vir herstel met posgeld vooruit betaal aan een van die dienssentrums wat op die agterkant van hierdie bladsy verskyn.

AANLYN WAARBORG REGISTRASIE

Hoekom moet u die waarborg moet registreer?

Ons by Mellerware is trots om premium gehalte toestelle op die mark te bring, en as 'n verbintenis tot die vlak van gehalte bied ons 'n 2 jaar waarborg (1 Jaar Kleinhandel + 1 Jaar Uitgebreide) op al ons produkte. Ons hoor dikwels dat ons kliënte hul kwitansies verloor en kan dus nie meer eis as hulle 'n probleem het nie. Om voordeel te trek van die 1 Jaar Uitgebreide waarborg sal u nodig hê om u waarborg aanlyn te registreer binne die eerste jaar van aankoop om 'n geldige eis te maak. Nou kan u die produk aanlyn registreer, laai u waarborg en hoef u nooit te bekommer dat u die kwitansie sal verloor nie en die voordeel van u 2-jaar waarborg geniet.

Bygevoegde Voordele

Bykomend tot die verskaffing van 'n aanlyn profiel van u geregistreerde produkte bied ons ook vele ander toegevoegde waarde voordele:

- aansporings en kompetisies vir geregistreerde gebruikers
- nuwe resepte of idees vir u produkte
- nuwe produk ontwikkelings - die eerste wees om die nuutste toestelle te kry
- spesiale aanbiedings op promosie-items

Hoe om u Aanlyn Waarborg te Registreer?

STAP 1 Skep u gebruikersprofiel:

As u dit nie reeds gedoen het nie, besoek www.mellerware.co.za, klik op die "Product Registration" skakel en volg die maklike instruksies. U sal 'n gebruikersnaam en wagwoord ontvang sodra u geregistreer het. Dit sal u toegang tot u profiel gee.

STAP 2 Kies 'n registrasie metode:



REKENAAR/ SKOOTREK- ENAAR

- Maak u internet snuffelgids oop en besoek www.mellerware.co.za
- Klik op die "Registrasie" skakel en teken in met u gebruikersnaam en wagwoord.
- Klik op "Register your products" en laai kwitansies en volg die maklike instruksies.
- Skandeer en laai u strokie



SMART- FOON / TABLET

- Skandeer die QR-kode bo of besoek www.mellerware.co.za
- Klik op die "Registration" skakel en teken aan met u verbruikersnaam en wagwoord.
- Klik op "Register your products" en laai u kwitansie en volg die maklike instruksies.
- Skandeer of neem 'n foto en laai u strokie.



FAKS

- Faks die volgende na 021 931 4058
- Naam en Van
- Kontak telefoon en faksnommer.
- Produk model nommer en tipe.
- Traceability Code (wat op die Waarborgkaart of op 'n etiket op die produk gevind kan word)
- 'n Duidelike en leesbare afskrif van u ontvangs.



Notas:

1. Die aanlyn waarborg stelsel is 'n veilige stoor fasiliteit vir u strokies.
2. U sal gevra word om op die Mellerware webtuiste te registreer. U sal 'n gebruikersnaam en wagwoord ontvang. Dit sal u toegang gee tot u profiel.
3. Van u profiel u sal in staat wees om produkte te laai wat u gekoop het. Om u waarborg suksesvol te registreer sal u nodig hê om of te skandeer en oplaai, of faks u strokie deur na ons.
4. Alle instruksies oor hoe om u produkte te laai is beskikbaar binne in u profiel.
5. Let daarop dat u moet seker maak dat u kwitansie korrek op-

gelaai is. Creative Housewares kan nie verantwoordelik gehou word vir fakske of lêers nie ontvang nie.
6. Vir hulp met registrasie e-pos asseblief: marketing@creative-housewares.co.za.

NB: U 1 jaar verlengde waarborg is slegs geldig indien u produk aanlyn geregistreer is binne die eerste jaar na die aankoop van u Mellerware produk. Indien u produk nie aanlyn geregistreer word binne die eerste jaar nie sal dit die verlengde waarborg nietig maak.

creative housewares

National Service Centre: 086 111 5006
e-mail: help@creativehousewares.co.za
www.creativehousewares.co.za

Cape Town

20 Tekstiel Street, Parow, Cape Town, 7493,
South Africa • P.O. Box 6156 Parow East, 7501,
South Africa Tel: +27 21 931 8117
Fax: +27 21 931 4058

Durban

35 Adrian Road, Windermere,
Durban, South Africa, 4001
Tel: +27 31 303 3465
Fax: +27 31 303 8259

Johannesburg

Unit 25 & 26 San Croy Office park
Die Agora Road, Croydon, 1619
Tel: +27 11 392 5652
Fax: +27 11 392 1694

Durban
35 Adrain Road, Windermere,
Durban, South Africa, 4001
Tell: +27 31 303 3465
Fax: +27 31 303 8259

creative housewares
🏠 20 Tekstiel St, Parow. cape Town. 7493, RSA
✉ P.O. Box 6156 Parow East, 7501, RSA
☎ +27 21 931 8117 / Helpline: 086 111 5006
📞 +27 63 014 0457 📠 +27 21 931 4058
🌐 www.creativehousewares.co.za

Johannesburg
Unit 25 & 26 San Croy Office Park
Die Agora Road, Croydon, 1619
Tell: +27 11 392 5652
Fax: +27 11 392 1694

